

Network Camera

Bedienungsanleitung

Software-Version 1.6

Lesen Sie diese Anleitung vor Inbetriebnahme des Geräts bitte genau durch und bewahren Sie sie zum späteren Nachschlagen sorgfältig auf.

SNC-CH135/CH140/CH180/CH240/CH280

SNC-DH140/DH140T/DH180/DH240/DH240T/DH280

IPELA *Exmor*™ **HD**

Inhalt

Übersicht

Funktionen	5
Verwendung dieser Bedienungsanleitung	6
Systemvoraussetzungen	7

Vorbereitung

Zuweisen der IP-Adresse zur Kamera	8
Zuweisen einer IP-Adresse mit SNC-Toolbox	8
Bei Verwendung von Windows XP Service Pack 2 oder höher	10
Bei Verwendung von Windows Vista	12
Bei der Verwendung von Windows 7	15
Zugriff auf die Kamera über den Web-Browser	18
Grundkonfiguration durch den Administrator	20

Bedienung der Kamera

Administrator und Benutzer	21
Anmelden am System	22
Anmelden als Benutzer	22
Hinweis zu den Viewer-Programmen	22
Konfiguration des Haupt-Viewers	23
Hauptmenü	23
Abschnitt des Bedienfelds	23
Monitorbild	26
Plug-in free viewer	26
Die Verwendung der Solid-PTZ-Funktion	27
Steuerung über das Bedienfeld (Allgemeiner Betrieb im Modus „Bereichs-Zoom“ und „Vektor ziehen“)	28
Schwenken und Neigen durch Klicken auf das Monitorbild (Nur Modus „Bereichs-Zoom“)	28
Schwenken, Neigen und Zoomen durch Bereichsangabe (Nur Modus „Bereichs-Zoom“)	28
Schwenken und Neigen durch Ziehen des Bildschirms (Nur Modus „Vektor ziehen“)	29
Verschieben der Kamera zu einer Vorwahlposition (Allgemeiner Betrieb in den Modi „Bereichs-Zoom“ und „Vektor ziehen“)	29
Verwenden der Funktionen Schwenken/Neigen/ Zoom mit der angezeigten Steuerleiste (nur PTZ-Steuerleiste)	29
Steuern der Kamera beim Vollbild	29

Verwendung der Schaltfläche „Auslöser“	30
Versenden eines Monitorbilds per E-Mail	30
Versenden eines Monitorbilds zu einem FTP-Server	30
Aufzeichnen eines Kamerabilds als Standbild	30
Steuern des Alarmausgangs 1, 2	31
Steuern der Tag/Nacht-Funktion	31
Wiedergeben einer in der Kamera gespeicherten Audiodatei	31
Umschalten des Übertragungsmodus	32
Verwenden des Systemdienstprogramms	33
SNC viewer	33
SNC desktop viewer	35

Verwaltung der Kamera

Grundlegende Bedienung des Administratormenüs	37
Festlegen von Einstellungen im Administratormenü	37
Konfiguration des Administratormenüs	38
Konfigurieren des Systems	
— Menü „System“	39
Registerkarte „System“	39
Registerkarte „Datum und Uhrzeit“	40
Registerkarte „Einblenden“	41
Registerkarte „Installation“	42
Registerkarte „Initialisieren“	43
Registerkarte „Systemprotokoll“	45
Registerkarte „Zugriffsprotokoll“	45
Einstellen von Bild und Audio für die Kamera	
— Menü „Kamera“	45
Registerkarte „Allgemein“	45
Registerkarte Fokus - Anpassen des Fokus (nur SNC-CH240/CH135/CH140)	46
Registerkarte Fokus/Zoom Anpassen des Fokus/ Zooms (nur SNC-CH180/CH280/DH140/ DH180/DH240/DH280)	47
Registerkarte Bild	47
Registerkarte „Privatzonenmaskierung“	49
Registerkarte „Tag/Nacht“	50
Registerkarte „Video-Codec“	51
Registerkarte „Streaming“	55
Konfigurieren des Netzwerks	
— Menü „Netzwerk“	56
Registerkarte „Netzwerk“	56
Registerkarte „Funknetz“	
— Einstellen der drahtlosen Verbindung (nur SNC-CH240/CH135/CH140/CH180/ CH280)	57
Registerkarte „QoS“	61

Registerkarte „Benachrichtigung über dynamische IP-Adresse“ — Benachrichtigung zur IP-Adresse	63	Aufzeichnen von Bildern im Speicher	
Festlegen der SSL-Funktion — Menü „SSL“ ...	65	— Menü „Bildspeicher“	90
Registerkarte „Allgemein“	65	Registerkarte „Allgemein“	
Registerkarte „CA-Zertifikat“ — Hinzufügen eines CA-Zertifikats zur Client-Authentifizierung	68	— Festlegen der Bildspeicherfunktion	91
Installieren des CA-Zertifikats	69	Registerkarte „Alarmaufzeichnung“	
So entfernen Sie ein installiertes CA-Zertifikat	70	— Einstellung der Bildspeicherfunktion bei Alarmerkennung	92
Verwenden der 802.1X-Authentifizierungsfunktion — Menü „802.1X“	71	Registerkarte „Periodische Aufzeichnung“	
Systemkonfiguration des 802.1X-Netzwerks ...	71	— Festlegung des Modus für periodische Aufnahmen	93
Registerkarte „Allgemein“ — Grundeinstellung der 802.1X-Authentifizierungsfunktion	72	Ordnerstruktur des Bildspeichers	94
Registerkarte „Client-Zertifikat“	72	Herunterladen von Bildern von der Kamera	
Registerkarte „CA-Zertifikat“	74	— Menü „FTP-Server“	95
Einstellen der 802.1X-Authentifizierungsfunktion — Beispiel für Windows Server 2003	74	Einstellen der Edge Storage — Menü Edge Storage	96
Benutzereinstellungen — Menü „Benutzer“	78	Ordnerstruktur der Edge Storage	98
Sicherheitseinstellungen		Einstellung des Alarmausgangs	
— Menü „Sicherheit“	79	— Menü „Alarmausgang“	98
Speichern der Kameraposition und Aktion		Registerkarte „Alarmausgang 1, 2“	98
— Menü „Vorwahlposition“	80	Audioausgabe in Verbindung mit der Alarmerkennung	
Registerkarte „Position“ — Speichern der Schwenk-/Neige-/Zoomposition	80	— Menü „Sprachwarnung“	100
Registerkarte „Tour“ — Einrichten einer Positionstour	82	Registerkarte „Sprachwarnung 1, 2, 3“	100
Versenden eines Bilds per E-Mail		Einstellen der Operationen über den Viewer	
— Menü „E-Mail (SMTP)“	83	— Menü „Auslöser“	101
Registerkarte „Allgemein“ — Einstellung der Funktion „E-Mail (SMTP)“	83	Einstellen des Zeitplans	
Registerkarte „Alarmbenachrichtigung“ — Einstellung des E-Mail-Sendemodus bei Alarmerkennung	85	— Menü „Zeitplan“	103
Registerkarte „Periodische Benachrichtigung“ — Einstellung des periodischen E-Mail-Sendemodus	86	Einstellen des Alarmpuffers	
— Festlegen der periodischen FTP-Client-Aktivität	89	— Menü „Alarmpuffer“	104
Versenden von Bildern an einen FTP-Server		Einstellen des Sensoreingangs/ Kameramanipulationserkennung/ Bewegungserkennung/Audioerkennung	
— Menü „FTP-Client“	87	— Menü „Ereigniserkennung“	105
Registerkarte „Allgemein“		Registerkarte Sensoreingang	
— Einstellung der FTP-Client-Funktion	87	— Festlegen des Sensoreingangs	105
Registerkarte „Alarmbenachrichtigung“		Registerkarte Kameramanipulationserkennung	
— Einstellung der FTP-Client-Aktion bei Alarmerkennung	87	— Festlegen der Kameramanipulationserkennung	105
Registerkarte „Periodische Benachrichtigung“		Registerkarte Bewegungserkennung	
— Festlegen der periodischen FTP-Client-Aktivität	89	— Festlegen der Bewegungs-/VMF-Erkennung	105
		Was sind VMF-Funktionen?	105
		Einstellungselemente für die Bewegungserkennung	106
		VMF-Einstellungen	109
		Registerkarte Audioerkennung	
		— Festlegen der Audioerkennung	112
		Konfigurieren des Viewer-Programms	
		— Menü „Viewer“	113
		Registerkarte „Layout“	113
		Registerkarte „HTML-Ausgabe“	116

Sonstiges

Verwenden der SNC-Toolbox	118
Starten von SNC-Toolbox	118
Verwendung von SNC-Toolbox	118
Registrieren für „My device“	120
Ändern der Anzeigemethode für die Geräteliste	122
Einstellen der SNC-Toolbox-Optionen	122
Verwenden der Privatzonenmaskierung — Maskieren eines Kamerabilds	124
Verwenden der Benutzer-Homepage — Einstellen der benutzerdefinierten Homepage	125
Verwenden des Firmware-Upgrades	126
Verwenden geplanter Jobs	127
Konfigurieren der Geräteeinstellung	129
Neustarten und Initialisieren des Geräts	131
Verwendung des SNC-Audio-Upload-Tools	
— Übertragen von Ton zur Kamera	132
Installieren des SNC-Audio-Upload-Tools ...	132
Anschließen der Kamera an den Computer ...	133
Verwendung des SNC-Audio-Upload- Tools	133
Verwendung des SNC-Video-Players	
— Wiedergeben von mit der Kamera	
aufgenommenen Video-/Audiodateien	138
Installieren des SNC-Video-Players	138
Verwenden des SNC-Video-Players	139
Verwendung von SNMP	140
1. Abfragebefehle	140
2. Einstellungsbefehle	141
Glossar	142
Index	146

Funktionen

- Echtzeitkamerabilder hoher Qualität in Full HD (1080P), mit bis zu 30 fps. (SNC-CH240/DH240/CH280/DH280)
- Lebendige Kamerabilder hoher Qualität (720P), die bei einer maximalen Bildwechselfrequenz von 30 fps überwacht werden können.
- Echtzeit-Streaming hoher Qualität, bis zu einem Bildformat von 1920 × 1440. (SNC-CH240/DH240/CH280/DH280)
- Live-Bilder können in hoher Qualität mit der maximalen Bildgröße SXGA (1280 × 1024) gestreamt werden.
- Der Exmor-CMOS-Sensor ermöglicht qualitativ hochwertige Bilder für das Streaming.
- Durch Ansicht-DR und Erkennbarkeitsoptimierung werden deutlichere Bilder für Streaming in einer Umgebung mit hohem Kontrast erzielt.
- XDNR ermöglicht deutlichere Bilder für das Streaming in Situationen mit schlechten Lichtverhältnissen.
- Drei Videokomprimierungsmodi (Video-Codecs) JPEG/MPEG4/H.264 werden unterstützt.
- Einfach- und Zweifach-Codec-Modus stehen zur Verfügung.
- Wenn Easy Focus installiert ist, lässt sich der Fokus einfacher einstellen.
- Die Funktion Einfacher Zoom ermöglicht eine Fernanpassung des Blickwinkels nach der Montage. (SNC-CH180/CH280/DH140/DH180/DH240/DH280)
- Die IR-Beleuchtung ermöglicht eine Überwachung bei Lichtbedingungen von 0 Lux bis zu 20 Metern. (nur SNC-CH180/DH180/CH280/DH280).
- Durch Einsetzen der optionalen WLAN-Karte SNCA-CFW5* kann eine kabellose Übertragung der Kamerabilder erfolgen. (SNC-CH240/CH135/CH140/CH180/CH280**)
- Setzen Sie die SNCA-CFW5* in den Steckplatz ein, und schließen Sie die optionale WLAN-Antenne SNCA-AN1* an die Kamera an, um die Kommunikationsreichweite für WLAN zu erweitern. (SNC-CH135/CH140/CH240)
- Bilder können auf einer gesondert erhältlichen CF-Speicherkarte gespeichert werden. (SNC-CH240/CH135/CH140/CH180/CH280**)
- „Edge Storage“ zur Aufnahme von Video- und Audiosignalen basierend auf der Alarmerkennung (wie z. B. einem Netzwerkblock) und Echtzeitbild-Streaming mit dem gleichen Protokoll. (SNC-CH240/CH135/CH140/CH180/CH280**)
- Intelligente Bewegungserkennung, Kameramanipulationserkennung und Audioerkennungsfunktionen. (Die SNC-CH135 unterstützt diese Funktion nicht.)
- Der Hochleistungs-Echounterdrücker eliminiert völlig das akustische Echo, das sich von einem Lautsprecher zum Mikrofon der Kamera verbreitet.
- Der Umgebungsgeräuschfilter reduziert die Geräusche für ein klares Audiostreaming.
- Dynamikbereichskompressor für optimales Audio-Streaming.
- Die Bilder einer Kamera können für bis zu 10 Benutzer gleichzeitig angezeigt werden.
- Das Datum mit der Uhrzeit kann auf dem Bild eingeblendet werden.
- PoE-fähig (Power over Ethernet - Stromversorgung über Ethernet).
- * SNCA-CFW5 und SNCA-AN1 sind in manchen Ländern und Gebieten nicht verfügbar. Um weitere Einzelheiten zu erfahren, wenden Sie sich an Ihren Sony-Vertragshändler.
- ** Nicht verfügbar für die SNC-CH180/CH280 bei der Stromversorgung über PoE.

MITTEILUNG AN BENUTZER

© 2009 Sony Corporation. Alle Rechte vorbehalten. Diese Anleitung und die darin beschriebene Software dürfen nicht ohne vorherige schriftliche Genehmigung der Sony Corporation reproduziert, übersetzt oder zu einer maschinenlesbaren Form reduziert werden, weder im Ganzen noch auszugsweise.

DIE SONY CORPORATION GIBT KEINE GARANTIE HINSICHTLICH DIESER ANLEITUNG, DER SOFTWARE ODER ANDERER DARIN ENTHALTENER INFORMATIONEN UND LEHNT HIERMIT AUSDRÜCKLICH JEGLICHE IMPLIZIERTEN GARANTIEN DER VERKÄUFLICHKEIT ODER EIGNUNG FÜR EINEN BESTIMMTEN ZWECK IM HINBLICK AUF DIESE ANLEITUNG, DIE SOFTWARE ODER ANDERE DERARTIGE INFORMATIONEN AB. DIE SONY CORPORATION ÜBERNIMMT KEINERLEI HAFTUNG FÜR IRGENDWELCHE BEILÄUFIGEN, MITTELBAREN ODER SPEZIELLEN SCHÄDEN, SEI ES DURCH DELIKT, VERTRAG ODER ANDERWEITIG, DIE DURCH DEN GEBRAUCH DIESER ANLEITUNG, SOFTWARE ODER ANDERER DARIN ENTHALTENER INFORMATIONEN ENTSTEHEN.

Die Sony Corporation behält sich das Recht vor, jederzeit und ohne Vorankündigung Änderungen an dieser Anleitung oder den darin enthaltenen Informationen vorzunehmen.

Die herein beschriebene Software kann außerdem den Bedingungen einer getrennten Benutzerlizenzvereinbarung unterliegen.

- „IPELA“ und **IPELA** sind Marken der Sony Corporation.
- **HD** ist eine Marke der Sony Corporation.
- „Exmor“ und **Exmor™** sind Marken der Sony Corporation.
- Microsoft, Windows, Internet Explorer und Microsoft DirectX sind eingetragene Marken der Microsoft Corporation in den Vereinigten Staaten und/oder in anderen Ländern.
- Java ist eine Marke von Sun Microsystems, Inc. in den Vereinigten Staaten und in anderen Ländern.
- Intel und Pentium sind eingetragene Marken der Intel Corporation bzw. ihrer Tochtergesellschaften in den Vereinigten Staaten und in anderen Ländern.
- Adobe, Adobe Reader und Adobe Flash sind Marken von Adobe Systems Incorporated in den Vereinigten Staaten und/oder in anderen Ländern.
- CompactFlash und CF sind Marken der SanDisk Corporation, die in den Vereinigten Staaten und anderen Ländern registriert sind.

Alle übrigen Firmen- und Produktnamen sind Marken oder eingetragene Marken der entsprechenden Firmen oder Hersteller.

Verwendung dieser Bedienungsanleitung

Diese Bedienungsanleitung erläutert die Bedienung der Network Camera über einen Computer.

Die Bedienungsanleitung ist für das Lesen auf dem Computer-Bildschirm ausgelegt.

Da dieser Abschnitt Tipps zur Benutzung der Bedienungsanleitung enthält, sollten Sie ihn durchlesen, bevor Sie die Kamera in Betrieb nehmen.

Verwendung von Links zu bestimmten Seiten

Wenn Sie die Bedienungsanleitung auf dem Computer-Bildschirm lesen, können Sie auf einen Satz klicken, um zur zugehörigen Seite zu springen.

Software-Anzeigebeispiele

Beachten Sie, dass es sich bei den in der Bedienungsanleitung verwendeten Anzeigen um erläuternde Beispiele handelt. Einige Anzeigen können sich von den Anzeigen im tatsächlichen Betrieb unterscheiden.

Die in dieser Bedienungsanleitung enthaltenen Abbildungen der Kamera und der Menüanzeigen zeigen die SNC-CH140, SNC-DH140 oder SNC-DH180, SNC-DH280 als Beispiel.

Ausdrucken der Bedienungsanleitung

Je nach Ihrem System kann es vorkommen, dass bestimmte Anzeigen oder Abbildungen in der Bedienungsanleitung beim Ausdrucken anders aussehen können als die Bildschirmdarstellung.

Installationsanleitung (gedruckte Anleitung)

Die mitgelieferte Installationsanleitung erläutert die Bezeichnungen und Funktionen der Teile und Bedienungselemente der Network Camera und enthält Anschlussbeispiele sowie Anweisungen zur Einrichtung der Kamera. Bitte lesen Sie die Installationsanleitung vor der Inbetriebnahme durch.

Hinweis zu den Modellbezeichnungen

SNC-DH240T und SNC-DH140T werden in dieser Anleitung aufgrund der ähnlichen Funktionen als SNC-DH240 bzw. SNC-DH140 bezeichnet.

Systemvoraussetzungen

Damit der Computer die Bilder und Steuerelemente der Kamera anzeigen kann, ist eine folgende Computerumgebung erforderlich.
(Dez. 2011)

Allgemein

Betriebssystem

Microsoft Windows XP, Windows Vista (nur 32-Bit-Version), Windows 7 (32-Bit-Version, 64-Bit-Version)

Autorisierte Editionen:

Windows XP: Professional

Windows Vista: Ultimate, Business

Windows 7: Ultimate, Professional

Microsoft DirectX 9.0c oder höher

Webbrowser

Microsoft Internet Explorer Version 6.0, Version 7.0, Version 8.0

Firefox Version 3.5 (nur Plug-in free viewer)

Safari Version 4.0 (nur Plug-in free viewer)

Google Chrome Version 4.0 (nur Plug-in free viewer)

SNC-CH135/CH140/CH180/DH140/DH180

CPU

mindestens Intel Core 2 Duo, 2 GHz

Speicher

mindestens 1 GB

Anzeigegerät

mindestens 1600 × 1200 Pixel

SNC-CH240/DH240/CH280/DH280

CPU

mindestens Intel Core 2 Duo, 2,33 GHz

Speicher

mindestens 2 GB

Anzeigegerät

mindestens 1600 × 1200 Pixel

(mindestens 2560 × 1600 Pixel werden empfohlen)

Vorbereitung

Der Abschnitt „Vorbereitung“ erläutert, welche Vorbereitungen der Administrator treffen muss, um die Bilder nach der Installation und dem Anschluss der Kamera zu überwachen.

Zuweisen der IP-Adresse zur Kamera

Um die Kamera an ein Netzwerk anzuschließen, müssen Sie ihr bei der Erstinstallation eine neue IP-Adresse zuweisen.

Bevor Sie beginnen, müssen Sie die Kamera gemäß den Angaben im Abschnitt zum „Anschluss der Kamera an ein lokales Netzwerk“ in der mitgelieferten Installationsanleitung anschließen.

Wenden Sie sich an den Netzwerkadministrator bezüglich der zugewiesenen IP-Adresse.

Hinweise

- SNC-Toolbox funktioniert eventuell nicht richtig, wenn Sie eine persönliche Firewall oder Antivirus-Software auf Ihrem Computer verwenden. Deaktivieren Sie in diesem Fall die Software.
- Wenn Sie Windows XP Service Pack 2 oder höher, Windows Vista oder Windows 7 benutzen, deaktivieren Sie die Windows-Firewall-Funktion. Anderenfalls funktioniert SNC-Toolbox nicht ordnungsgemäß. Angaben zur Einstellung finden Sie im Abschnitt „Konfigurieren der Windows-Firewall“ unter „Bei Verwendung von Windows XP Service Pack 2 oder höher“ auf Seite 11, im Abschnitt „Konfigurieren der Windows-Firewall“ unter „Bei Verwendung von Windows Vista“ auf Seite 14 oder im Abschnitt „Konfigurieren der Windows-Firewall“ unter „Bei der Verwendung von Windows 7“ auf Seite 16.

Zuweisen einer IP-Adresse mit SNC-Toolbox

- 1 Legen Sie die CD-ROM in Ihr CD-ROM-Laufwerk ein.
Eine Titelseite erscheint automatisch in Ihrem Web-Browser.
Erscheint die Titelseite nicht automatisch im Web-Browser, doppelklicken Sie auf die Datei index.htm auf der CD-ROM.

Bei Verwendung von Windows Vista erscheint u. U. das Popup-Fenster „Automatische Wiedergabe“. Einzelheiten dazu finden Sie im Abschnitt „Installieren von Software“ unter „Bei Verwendung von Windows Vista“ auf Seite 12.

- 2 Klicken Sie auf das Symbol **Konfiguration** von **SNC toolbox**.
Das Dialogfeld „File Download“ wird angezeigt.

Wenn Sie Windows XP Service Pack 2 oder höher, Windows Vista oder Windows 7 verwenden, erscheint möglicherweise eine Meldung bezüglich des aktiven Inhalts. Weitere Informationen finden Sie im Abschnitt „Installieren von Software“ unter „Bei Verwendung von Windows XP Service Pack 2 oder höher“ auf Seite 10, im Abschnitt „Installieren von Software“ unter „Bei Verwendung von Windows Vista“ auf Seite 12 oder im Abschnitt „Installieren von Software“ unter „Bei der Verwendung von Windows 7“ auf Seite 15.

- 3 Klicken Sie auf **Datei öffnen**.

Hinweis

Wenn Sie auf **Speichern** im Dialogfeld „File Download“ klicken, ist eine korrekte Einrichtung nicht möglich. Löschen Sie die heruntergeladene Datei, und klicken Sie erneut auf das Symbol **Konfiguration**.

- 4 Installieren Sie SNC-Toolbox auf Ihrem Computer mithilfe des Assistenten.
Wenn die Software-Lizenzvereinbarung angezeigt wird, lesen Sie sie sorgfältig durch. Um die Installation fortsetzen zu können, müssen Sie auf **Accepted** klicken.
- 5 Starten Sie SNC-Toolbox.

Bei Verwendung von Windows Vista erscheint u. U. die Meldung „User Account Control – An unidentified program wants access to your computer“. Klicken Sie in diesem Fall auf „Zulassen“.

- 6 Klicken Sie auf **Suchen**. SNC-Toolbox ermittelt die Netzwerkkameras, die an das lokale Netzwerk angeschlossen sind, und listet diese auf.

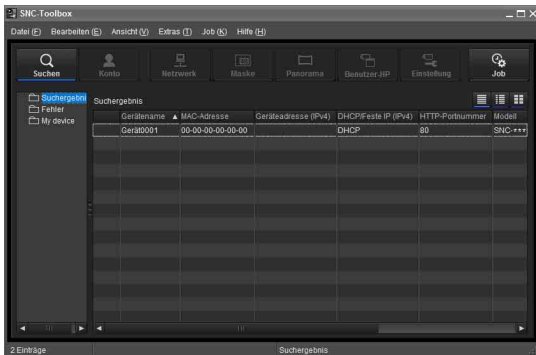

Tip

Die Werkseinstellung des Kameranetzwerks ist DHCP-Modus für LAN und WLAN.

- 7 Wählen Sie die Kamera aus der Liste aus, der Sie eine IP-Adresse zuweisen möchten, und klicken Sie auf **Netzwerk**. Der Kontoeinstellungsbildschirm wird angezeigt.

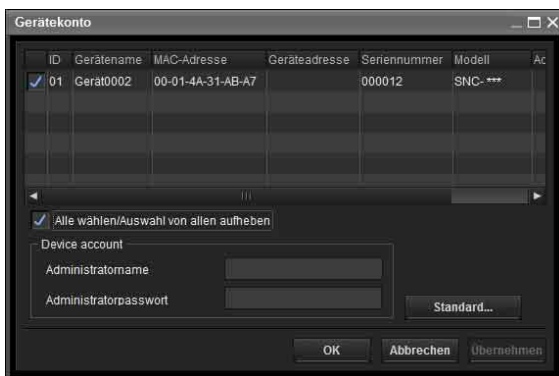

- 8 Registrieren Sie den Namen und das Passwort des Administrators, und klicken Sie auf „OK“. Die Werkseinstellung beider Elemente ist „admin“. Der Bildschirm **Netzwerkeinstellung** wird angezeigt.

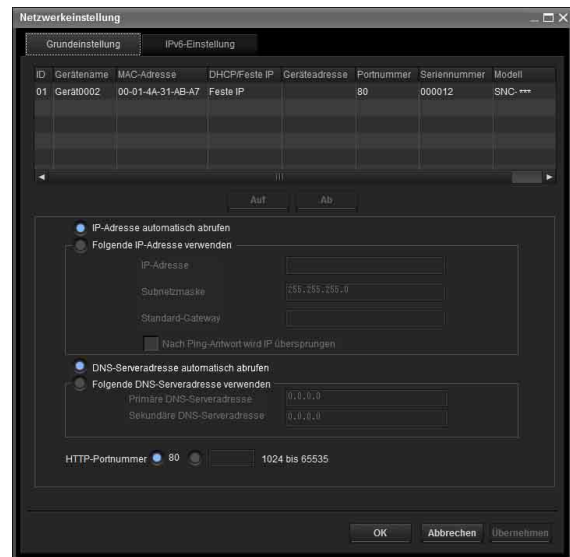

- 9 Legen Sie die IP-Adresse fest.

So erhalten Sie die IP-Adresse automatisch von einem DHCP-Server:

Wählen Sie **IP-Adresse automatisch abrufen**. IP-Adresse, Subnetzmaske und Standard-Gateway werden automatisch zugewiesen.

Hinweis

Wenn Sie **IP-Adresse automatisch abrufen** wählen, vergewissern Sie sich, dass der DHCP-Server im Netzwerk aktiv ist.

So geben Sie die IP-Adresse manuell an:

Wählen Sie **Folgende IP-Adresse verwenden**, und geben Sie die IP-Adresse, die Subnetzmaske und das Standard-Gateway in die relevanten Felder ein.

- 10 Legen Sie die DNS-Serveradresse fest.

So beziehen Sie die DNS-Serveradressen automatisch:

Wählen Sie **DNS-Serveradresse automatisch abrufen**.

So geben Sie die DNS-Serveradressen manuell an:

Wählen Sie **Folgende DNS-Serveradresse verwenden**, und geben Sie die primäre DNS-Serveradresse und die sekundäre DNS-Serveradresse in die jeweiligen Felder ein.

- 11** Legen Sie die HTTP-Portnummer fest. Normalerweise wird **80** für die HTTP-Portnummer ausgewählt. Um eine andere Portnummer zu verwenden, geben eine Portnummer zwischen 1024 und 65535 in das Textfeld ein.

Hinweis

Wenn eine andere Portnummer als **80** verwendet wird, halten Sie zuerst Rücksprache mit dem Netzwerkadministrator.

- 12** Vergewissern Sie sich, dass alle Elemente korrekt eingegeben wurden, und klicken Sie dann auf **OK**. Wenn „Setting OK“ angezeigt wird, wurde die IP-Adresse korrekt zugewiesen.

- 13** Wenn die Einstellungen vorgenommen wurden, doppelklicken Sie auf den Gerätenamen in der Liste, um direkt auf die Kamera zuzugreifen.

Gerätename	MAC-Adresse	Geräteadresse (IPv4)	DHCP-feste IP (IPv4)	HTTP-Portnummer	Modell	Seriennummer	Version
Gerat001	00-01-44-31-AB-01		DHCP	80	SNT-***	00102	

Der Viewer-Bildschirm der Netzwerkkamera wird im Web-Browser angezeigt.

Beispiel für eine Anzeige

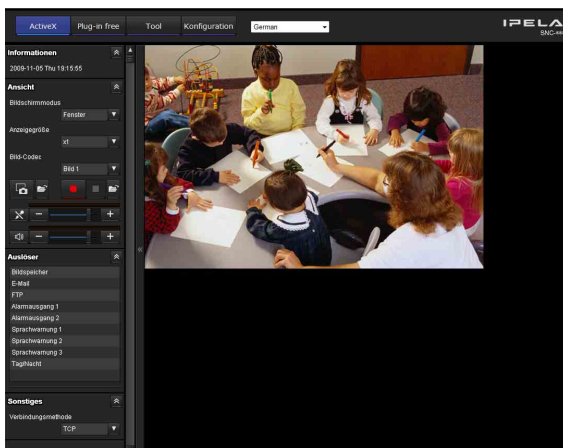

Hinweis

Wenn die IP-Adresse nicht korrekt festgelegt wurde, erscheint der Viewer nach Schritt 13 nicht. Versuchen Sie in diesem Fall, die IP-Adresse erneut festzulegen.

Bei Verwendung von Windows XP Service Pack 2 oder höher

Installieren von Software

Es kann eine Warnmeldung bezüglich der aktiven Inhalte erscheinen, wenn Sie Software, wie z. B. SNC-Toolbox, von der CD-ROM installieren. Gehen Sie in diesem Fall folgendermaßen vor:

Beispiel: SNC-Toolbox

Falls die Meldung „Internet Explorer“ erscheint, klicken Sie auf **Yes**.



Falls die Meldung „File Download – Security Warning“ erscheint, klicken Sie auf **Run**.



Hinweis

Wenn Sie **Save** im Dialogfeld „File Download – Security Warning“ wählen, kann die Installation nicht korrekt durchgeführt werden. Löschen Sie die heruntergeladene Datei, und klicken Sie erneut auf das Symbol **Setup**.

Falls die Meldung „Internet Explorer – Security Warning“ erscheint, klicken Sie auf **Run**.



Die Installation der Software beginnt.

Installieren des ActiveX-Steuerelements

Während der Installation des ActiveX-Steuerelements erscheint möglicherweise „Information Bar“ oder „Security Warning“. Gehen Sie in diesem Fall folgendermaßen vor:

Falls die Meldung „Information Bar“ erscheint, klicken Sie auf **OK**.



Falls die Informationsleiste erscheint, klicken Sie auf die Leiste, und wählen Sie **Install ActiveX Control...**

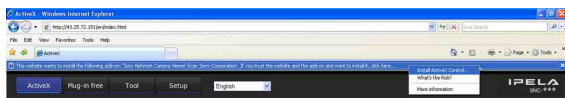

Falls die Meldung „Internet Explorer – Security Warning“ erscheint, klicken Sie auf **Install**.



Die Installation des ActiveX-Steuerelements beginnt. Nach Abschluss der Installation wird der Haupt-Viewer oder das Bewegungserkennungsmenü angezeigt.

Konfigurieren der Windows-Firewall

Je nach der Konfiguration der Windows-Firewall funktioniert die Software SNC-Toolbox oder das SNC-Audio-Upload-Tool eventuell nicht korrekt. (Es werden keine Kameras in der Liste angezeigt, selbst wenn sie erkannt werden.) Überprüfen Sie in diesem Fall die Konfiguration der Windows-Firewall wie folgt:

Beispiel: SNC-Toolbox

- 1 Wählen Sie **Control Panel** im **Start-Menü** von Windows.
- 2 Wählen Sie **Security Center** im Arbeitsfeld.
- 3 Wählen Sie im Dialogfeld Windows Firewall die Option **Off**.

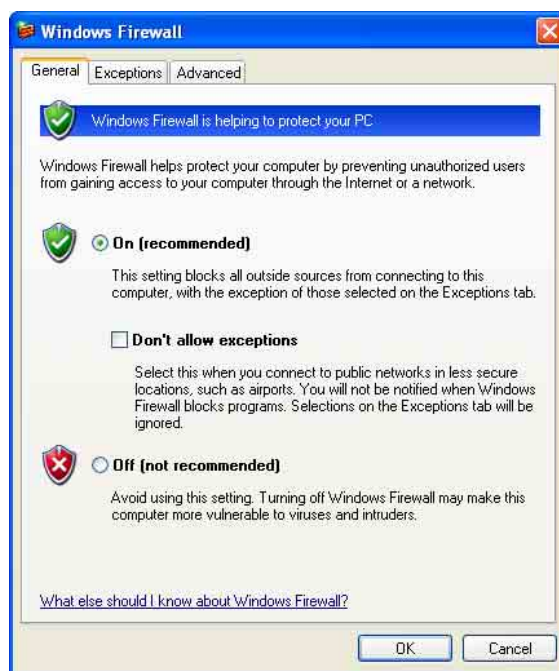

Die Kamera wird in der Liste angezeigt. Wenn die Windows-Firewall auf **On** gesetzt bleiben soll, fahren Sie mit den folgenden Schritten fort.

- 4 Klicken Sie auf die Registerkarte **Exceptions**.

5 Klicken Sie auf **Add Program...**

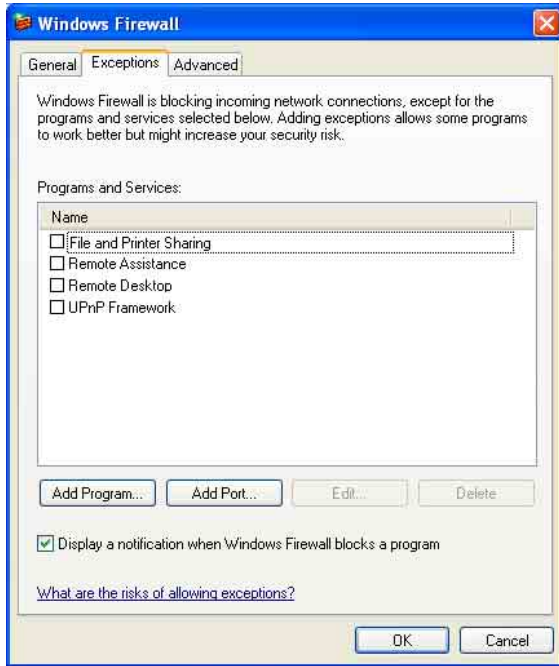

6 Wählen Sie SNC toolbox im Dialogfeld „Add Program“, und klicken Sie auf **OK**.

SNC-Toolbox wird zur Liste „Programs and Services“ hinzugefügt.

7 Klicken Sie auf **OK**.

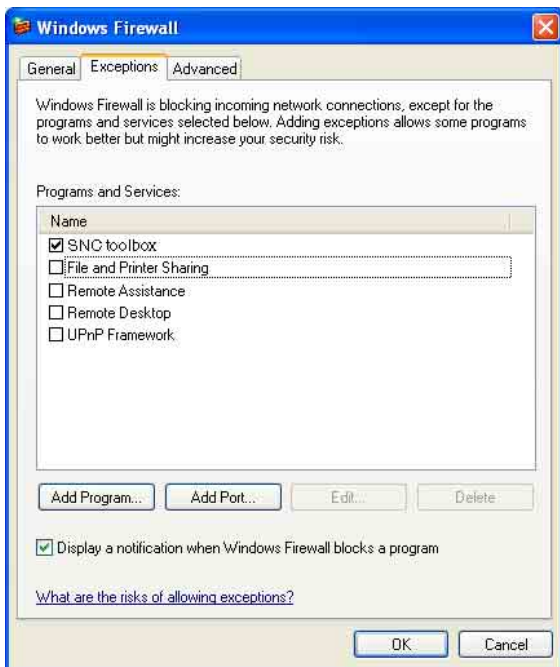

Wenn der obige Vorgang beendet ist, wird die über LAN verbundene Kamera in SNC toolbox angezeigt.

Bei Verwendung von Windows Vista

Installieren von Software

Es kann eine Warnmeldung bezüglich der aktiven Inhalte erscheinen, wenn Sie Software, wie z. B. SNC-Toolbox, von der CD-ROM installieren. Gehen Sie in diesem Fall folgendermaßen vor:

Beispiel: SNC-Toolbox

Falls das Popup-Fenster „AutoPlay“ erscheint, wenn eine CD-ROM in das CD-ROM-Laufwerk eingelegt wird, klicken Sie auf **Install or run program**.



Hinweis

Wenn Sie auf **Open folder to view files** klicken, wird der Web-Browser nicht automatisch geöffnet. Doppelklicken Sie in diesem Fall auf die Datei „index.htm“ auf der CD-ROM.

Falls die Meldung „Internet Explorer“ erscheint, klicken Sie auf **Yes**.

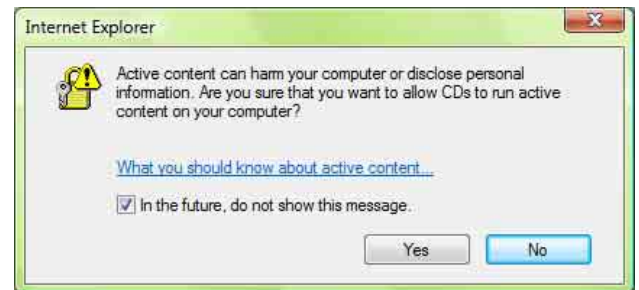

Falls die Meldung „File Download – Security Warning“ erscheint, klicken Sie auf **Run**.



Hinweis

Wenn Sie **Save** im Dialogfeld „File Download – Security Warning“ wählen, kann die Installation nicht korrekt durchgeführt werden. Löschen Sie die heruntergeladene Datei, und klicken Sie erneut auf das Symbol **Setup**.

Falls die Meldung „Internet Explorer – Security Warning“ erscheint, klicken Sie auf **Run**.



Falls die Meldung „User Account Control – An unidentified program wants access to your computer“ erscheint, klicken Sie auf **Zulassen**.

Die Installation der Software beginnt.

Starten des Programms

Wenn Sie ein Programm, wie z. B. SNC-Toolbox, starten, erscheint u. U. die Meldung „User Account Control – An unidentified program wants access to your computer“. Klicken Sie in diesem Fall auf **Zulassen**.

Installieren des ActiveX-Steuerelements

Während der Installation des ActiveX-Steuerelements erscheint möglicherweise die Informationsleiste oder „Security Warning“. Gehen Sie in diesem Fall folgendermaßen vor:

Falls die Meldung „Information Bar“ erscheint, klicken Sie auf **Close**.



Falls die Informationsleiste erscheint, klicken Sie auf die Leiste, und wählen Sie **Install ActiveX Control...**

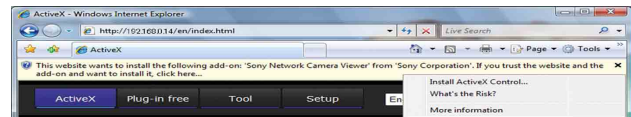

Falls die Meldung „User Account Control – Windows needs your permission to continue“ erscheint, klicken Sie auf **Continue**.

Falls die Meldung „Internet Explorer – Security Warning“ erscheint, klicken Sie auf **Install**.



Die Installation des ActiveX-Steuerelements beginnt. Nach Abschluss der Installation wird der Haupt-Viewer oder das Bewegungserkennungsmenü angezeigt.

Wenn der Zugriff über Windows Vista mit SSL-Kommunikation erfolgt

Das ActiveX-Steuerelement funktioniert möglicherweise nicht ordnungsgemäß. Ändern Sie in solch einem Fall die Internet Explorer-Einstellungen.

- 1 Klicken Sie auf **Tool(T)**, **Internet Option(O)**.
- 2 Wählen Sie die Registerkarte **Security**.
- 3 Wählen Sie **Trusted sites** unter den **Security-Einstellungen**.
- 4 Klicken Sie auf **Sites(S)**.

- 5 Geben Sie die Adresse der Kamera unter **Add this Web site to the zone** ein. Achten Sie darauf, dass Sie auch das Protokoll (https://) angeben.
- 6 Klicken Sie auf **OK**, um die Einstellung abzuschließen.

Starten Sie den Internet Explorer neu, wenn die oben aufgeführten Schritte abgeschlossen sind, und greifen Sie auf die Kamera zu.

Hinweis

Das in China verkaufte Modell unterstützt nicht die SSL-Funktion.

Konfigurieren der Windows-Firewall

Je nach der Konfiguration der Windows-Firewall funktioniert die Software SNC-Toolbox oder das SNC-Audio-Upload-Tool eventuell nicht korrekt. (Es werden keine Kameras in der Liste angezeigt, selbst wenn sie erkannt werden.) Überprüfen Sie in diesem Fall die Konfiguration der Windows-Firewall wie folgt:

Beispiel: SNC-Toolbox

- 1 Wählen Sie **Control Panel** im **Start**-Menü von Windows.
- 2 Klicken Sie auf **Windows Firewall**.
- 3 Wählen Sie **Turn Windows Firewall on or off**. Möglicherweise erscheint „User Account Control – Windows needs your permission to continue“. Klicken Sie in diesem Fall auf **Continue**.

- 4 Wählen Sie **Off** auf der Registerkarte **General**.

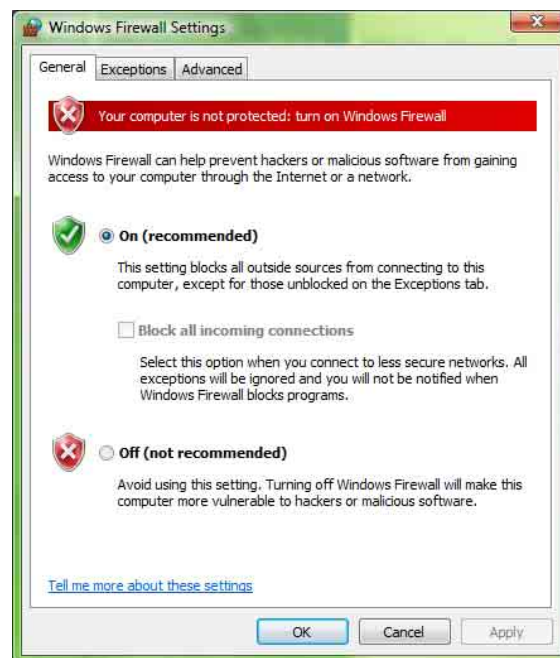

Die Kameras werden in der Liste angezeigt. Wenn die Windows-Firewall auf **On** gesetzt bleiben soll, fahren Sie mit den folgenden Schritten fort.

- 5 Klicken Sie auf die Registerkarte **Exceptions**.
- 6 Klicken Sie auf **Add Program...**
- 7 Wenn das Dialogfeld „Add Program“ erscheint, wählen Sie SNC toolbox, und klicken Sie auf **OK**.



SNC toolbox wird zur Liste „Program or port“ hinzugefügt.

8 Klicken Sie auf OK.

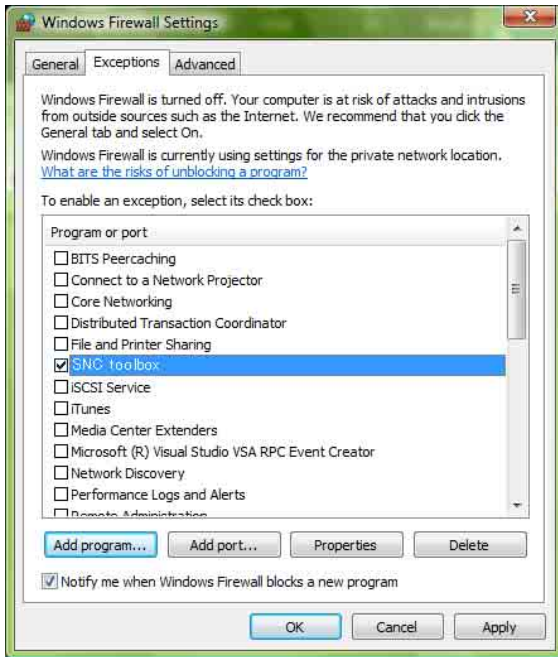

Wenn der obige Vorgang beendet ist, werden die über LAN verbundenen Kameras in SNC toolbox angezeigt.

Bei der Verwendung von Windows 7

Installieren von Software

Es kann eine Warnmeldung bezüglich der aktiven Inhalte erscheinen, wenn Sie Software, wie z. B. SNC-Toolbox, von der CD-ROM installieren. Gehen Sie in diesem Fall folgendermaßen vor:

Beispiel: SNC-Toolbox

Falls das Popup-Fenster „AutoPlay“ erscheint, wenn eine CD-ROM in das CD-ROM-Laufwerk eingelegt wird, klicken Sie auf **Install or run program from your media**.



Hinweis

Wenn Sie auf **Open folder to view files** klicken, wird der Web-Browser nicht automatisch geöffnet. Doppelklicken Sie in diesem Fall auf die Datei „index.htm“ auf der CD-ROM.

Falls die Meldung „Internet Explorer“ erscheint, klicken Sie auf **Yes**.



Falls die Meldung „File Download - Security Warning“ erscheint, klicken Sie auf **Run**.

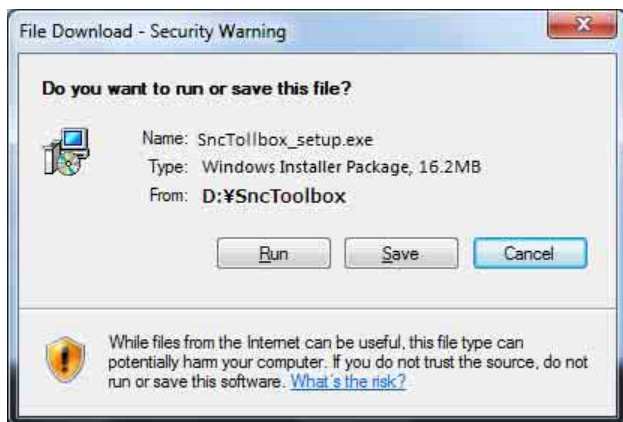

Hinweis

Wenn Sie **Save** im Dialogfeld „File Download - Security Warning“ wählen, kann die Installation nicht korrekt durchgeführt werden. Löschen Sie die heruntergeladene Datei, und klicken Sie erneut auf das Symbol Setup.

Wenn die Meldung „User Account Control - Do you want to allow the following program from an unknown publisher to make changes to this computer?“ angezeigt wird, klicken Sie auf **Allow**.

Die Installation der Software beginnt.

Installieren des ActiveX-Steuerelements

Während der Installation des ActiveX-Steuerelements erscheint möglicherweise die Informationsleiste oder „Security Warning“. Gehen Sie in diesem Fall folgendermaßen vor:

Wenn die Informationsleiste angezeigt wird, klicken Sie auf die Leiste und wählen Sie **Install This Add-on for All Users on This Computer...**

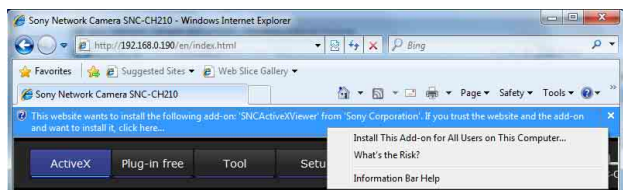

Wenn die Meldung „User Account Control - Do you want to allow the following program to make changes to this computer?“ angezeigt wird, klicken Sie auf **Allow**.

Die Installation des ActiveX-Steuerelements beginnt. Nach Abschluss der Installation wird der Haupt-Viewer oder das Bewegungserkennungsmenü angezeigt.

Wenn der Zugriff über Windows 7 mit SSL-Kommunikation erfolgt

Das ActiveX-Steuerelement funktioniert möglicherweise nicht ordnungsgemäß. Ändern Sie in solch einem Fall die Internet Explorer-Einstellungen. Einzelheiten dazu finden Sie unter „Wenn der Zugriff über Windows Vista mit SSL-Kommunikation erfolgt“ (Seite 13).

Hinweis

Das in China verkaufte Modell unterstützt nicht die SSL-Funktion.

Konfigurieren der Windows-Firewall

Abhängig von der Konfiguration der Windows-Firewall funktioniert SNC-Toolbox möglicherweise nicht ordnungsgemäß. (Es werden keine Kameras in der Liste angezeigt, selbst wenn sie erkannt werden.) Überprüfen Sie in diesem Fall die Konfiguration der Windows-Firewall wie folgt:

Beispiel: SNC-Toolbox

So deaktivieren Sie die Windows-Firewall

- 1 Wählen Sie **Control Panel** im **Start**-Menü von Windows.
- 2 Klicken Sie auf **Windows Firewall**.
- 3 Wählen Sie **Turn Windows Firewall on or off**.

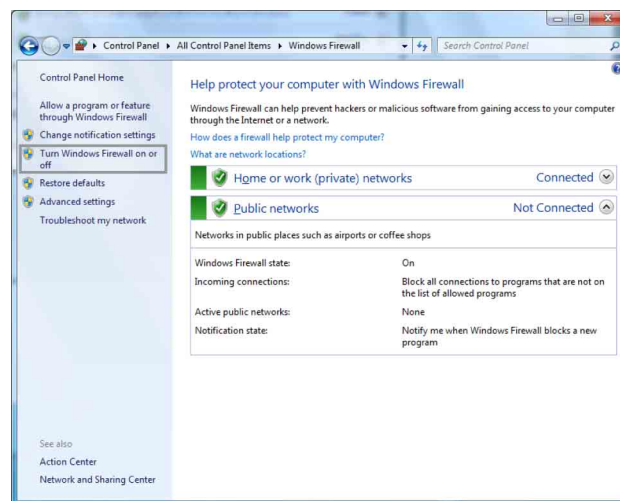

4 Klicken Sie auf **Disable Windows Firewall**.

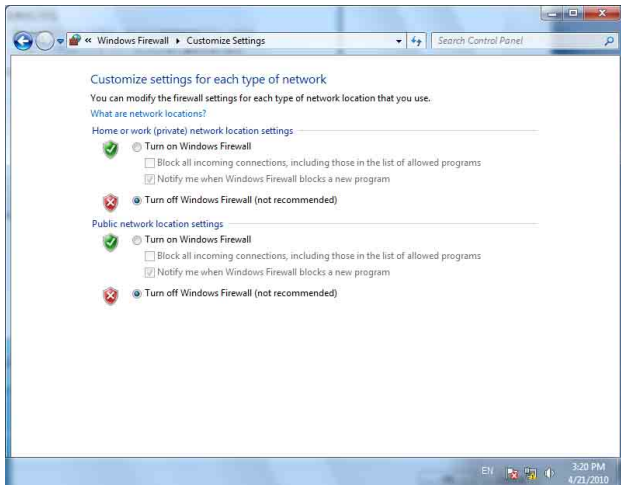

Die Kameras werden in der Liste angezeigt.

So aktivieren Sie die Windows-Firewall

- 1 Wählen Sie **Control Panel** im **Start-Menü** von Windows.
- 2 Klicken Sie auf **Windows Firewall**.
- 3 Wählen Sie **Allow a program or feature through Windows Firewall**.

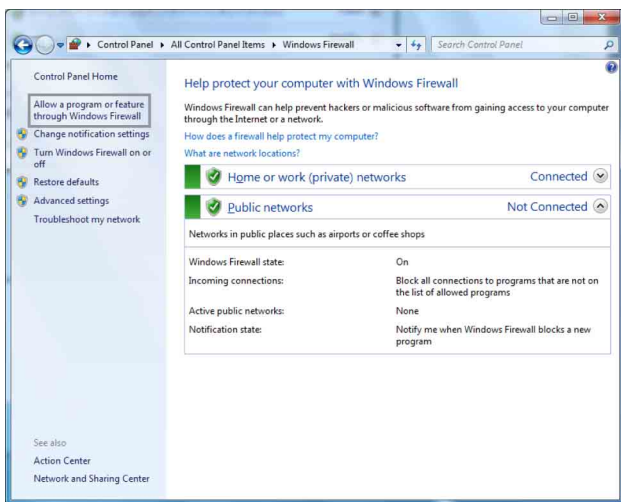

4 Wählen Sie **Allow another program...**

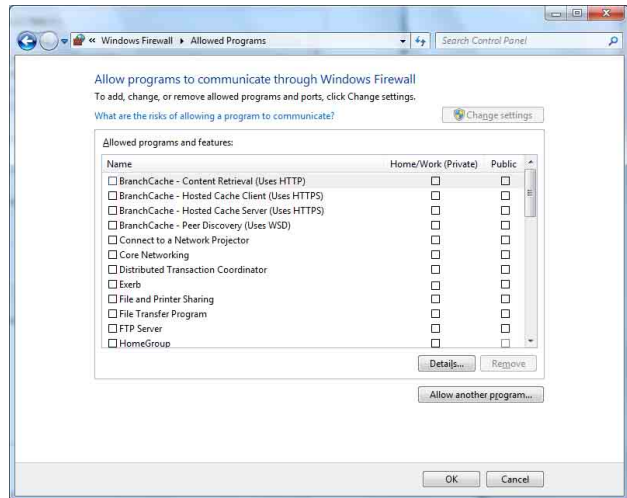

5 Fügen Sie das Programm hinzu.

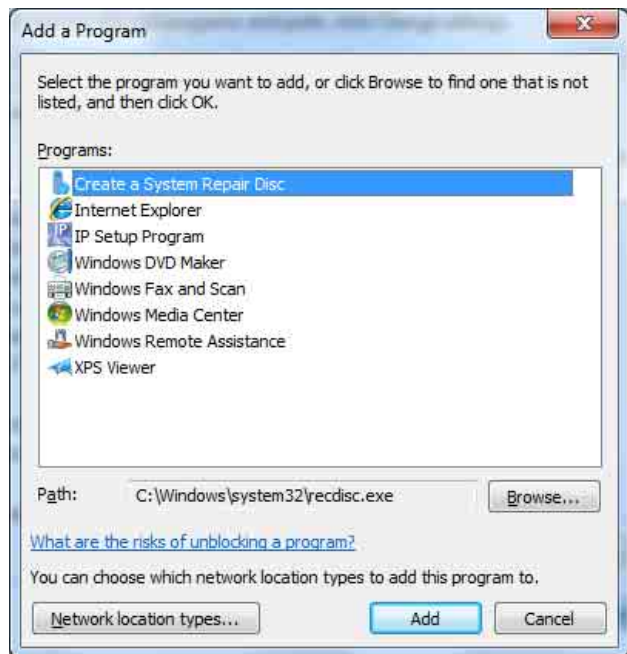

Wenn der obige Vorgang beendet ist, werden die über LAN verbundenen Kameras in SNC-Toolbox angezeigt.

Zugriff auf die Kamera über den Web-Browser

Nachdem die IP-Adresse der Kamera zugewiesen wurde, prüfen Sie, ob Sie auch tatsächlich über den auf Ihrem Computer installierten Web-Browser auf die Kamera zugreifen können.

Verwenden Sie Internet Explorer als Web-Browser.

- 1 Starten Sie den Web-Browser auf dem Computer, und geben Sie die IP-Adresse der Kamera in die URL-Adresszeile ein.

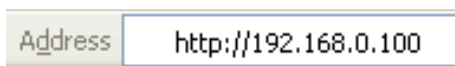

Das Viewer-Fenster wird angezeigt.

Beispiel für eine Anzeige

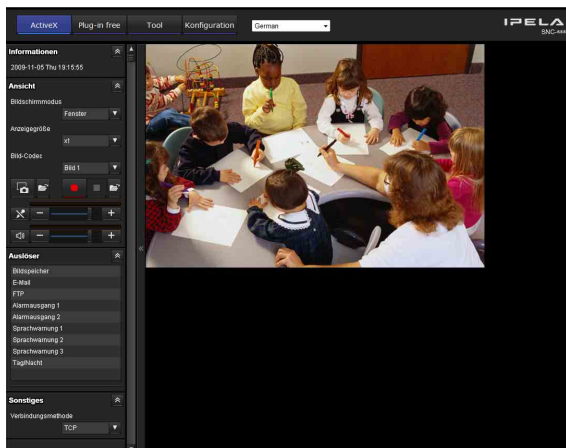

Hinweis

Wenn Sie auf die Kamera zugreifen, werden die Bilder unter den folgenden Bedingungen nicht angezeigt.

- Wenn die maximale Anzahl der Betrachter 10 übersteigt
Wenn jedoch die E-Mail-Funktion (SMTP) oder die FTP-Client-Funktion auf **On** eingestellt ist, ist die maximale Anzahl der Betrachter auf 3 begrenzt.
- Die Bitrate, einschließlich neuer Anfragen, übersteigt 16 Mbps

Verwenden der SSL-Funktion

Hinweis

Das in China verkaufte Modell unterstützt nicht die SSL-Funktion.

Bei Verwendung von Internet Explorer 6

Das Dialogfeld „Security Alert“ wird eventuell je nach Status des Zertifikats angezeigt. Klicken Sie in diesem Fall auf **Yes**, um fortzufahren.

Das Viewer-Fenster wird angezeigt (bei SSL-Kommunikation).



Bei Verwendung von Internet Explorer 7 oder Internet Explorer 8

Wenn Sie die IP-Adresse der Kamera eingeben, wird eventuell je nach dem Status des auf der Kamera festgelegten Zertifikats die Meldung „Certificate Error“ angezeigt. Klicken Sie in diesem Fall auf **Continue to this website (not recommended)**, um fortzufahren. Die Begrüßungsseite wird angezeigt (bei SSL-Kommunikation).

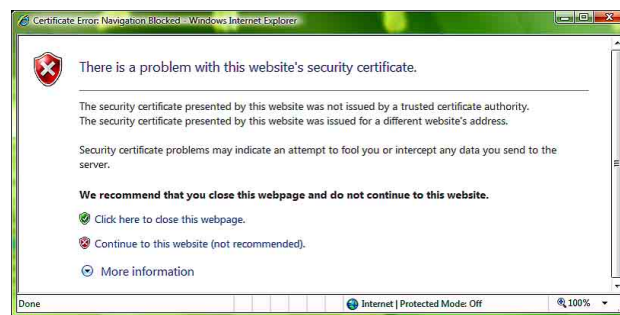

Wenn „Für einige Clients HTTP-Verbindung zulassen“ (Seite 65) aktiviert ist

Um HTTP- und SSL-Verbindungen separat voneinander für den Zugriff zu verwenden, geben Sie Folgendes in das Adressfeld des Browsers ein.

Für HTTP-Verbindung

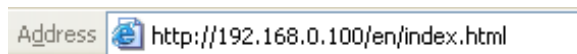

Für SSL-Verbindung

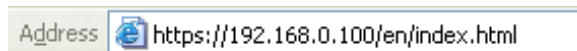

Der Viewer der Kamera wird zum ersten Mal angezeigt

„Security Warning“ wird angezeigt. Wenn Sie auf **Yes** klicken, wird das ActiveX-Steuerelement installiert, und der Viewer angezeigt.



Hinweise

- Wenn **Automatic configuration** unter den LAN-Einstellungen im Internet Explorer aktiviert ist, wird das Bild möglicherweise nicht angezeigt. Deaktivieren Sie in diesem Fall **Automatic configuration**, und stellen Sie den Proxy-Server manuell ein. Wenden Sie sich bezüglich der Proxy-Server-Einstellung an Ihren Netzwerkadministrator.
- Um das ActiveX-Steuerelement zu installieren, müssen Sie als Administrator auf dem Computer angemeldet sein.
- Bei Verwendung von Windows XP Service Pack 2 oder höher, Windows Vista oder Windows 7 erscheint möglicherweise die Informationsleiste oder „Security Warning“. Weitere Informationen finden Sie im Abschnitt „Installieren des ActiveX-Steuerelements“ unter „Bei Verwendung von Windows XP Service Pack 2 oder höher“ auf Seite 11, im Abschnitt „Installieren des ActiveX-Steuerelements“ unter „Bei Verwendung von Windows Vista“ auf Seite 13 oder im Abschnitt „Installieren des ActiveX-Steuerelements“ unter „Bei der Verwendung von Windows 7“ auf Seite 16.

Tipp

Die Software ist optimiert für Internet Explorer mit mittlerer Schriftgröße.

So zeigen Sie den Viewer korrekt an

Um den Viewer korrekt zu verwenden, stellen Sie die Sicherheitsstufe von Internet Explorer wie folgt auf **Medium** oder niedriger ein:

- 1 Klicken Sie auf **Tools** in der Menüleiste von Internet Explorer, wählen Sie dann **Internet Options**, und klicken Sie auf die Registerkarte **Security**.
- 2 Klicken Sie auf das Symbol **Internet** (bei Verwendung der Kamera über das Internet) oder das Symbol **Local intranet** (bei Verwendung der Kamera über ein LAN).
- 3 Stellen Sie den Schieberegler auf **Medium** oder niedriger ein. (Falls der Schieberegler nicht angezeigt wird, klicken Sie auf **Default Level**.)

Wenn Antivirus-Software usw. auf dem Computer verwendet wird

- Wenn Sie eine Antivirus-Software, Sicherheitssoftware, persönliche Firewall oder einen Popup-Blocker in Ihrem Computer verwenden, kann die Kameraleistung reduziert werden, beispielsweise durch eine Verringerung der Bildwechselfrequenz für die Bildanzeige.
- Die Webseite, die beim Zugriff auf die Kamera angezeigt wird, verwendet JavaScript. Die Anzeige der Webseite kann beeinträchtigt werden, wenn Sie eine Antivirus-Software oder eine der oben beschriebenen Softwareanwendungen auf Ihrem Computer verwenden.

Grundkonfiguration durch den Administrator

Sie können das Kamerabild überwachen, wenn Sie sich mit den für diese Netzwerkkamera eingestellten Ausgangsbedingungen anmelden. Je nach der Installationsposition, dem Netzwerkzustand oder dem Zweck der Kamera können Sie auch verschiedene Funktionen einstellen.

Es wird empfohlen, die folgenden Elemente zu konfigurieren, bevor Sie die Kamerabilder überwachen.

Einstellungsinhalt	Einstellungsmenü
Legen Sie das Format des von der Kamera übertragenen Bilds fest.	Registerkarte „Video-Codec“ (Seite 51)
Wählen Sie den Modus Weißabgleich entsprechend der Montageposition.	Weißabgleich (Seite 48)
Wählen Sie die Helligkeit des von der Kamera übertragenen Bilds aus.	Belichtung (Seite 48) Helligkeit (Seite 49)
Wählen Sie die Qualität des von der Kamera übertragenen Bilds aus.	Registerkarte „Video-Codec“ (Seite 51)
Wählen Sie die Anzeigegröße des Bilds aus.	Anzeigegröße (Seite 23)
Wählen Sie, ob der Ton vom externen Mikrofon übertragen werden soll oder nicht.	Audio-Codec (Seite 45)
Stimmen Sie die Einstellung von Datum und Uhrzeit auf die Einstellung des Computers ab.	Registerkarte „Datum und Uhrzeit“ (Seite 40)
Nehmen Sie die Einstellung zum Versenden des Monitorbilds als E-Mail-Anhang vor.	Menü „E-Mail (SMTP)“ (Seite 83)
Stellen Sie das Benutzerzugriffsrecht für die Kamera ein.	Menü „Benutzer“ (Seite 78)
Legen Sie den zu beobachtenden Ort im Voraus fest.	Menü „Vorwahlposition“ (Seite 80)
Erstellen Sie ein Panoramabild.	So erstellen Sie ein Vollbild (Seite 29)

Bedienung der Kamera

Dieser Abschnitt erläutert, wie die Bilder von der Kamera über Ihren Web-Browser (Internet Explorer) angezeigt werden können.

Die Funktionen dieser Kamera sollten vom Administrator festgelegt werden. Zu Angaben über die Kameraeinstellungen siehe „Verwaltung der Kamera“ auf Seite 37.

Administrator und Benutzer

Diese Netzwerkkamera identifiziert die Personen, die sich als **Administrator** oder **Benutzer** anmelden. Der **Administrator** kann alle Funktionen dieser Netzwerkkamera, einschließlich der Kameraeinstellungen, verwenden. Die Funktionen, die der **Benutzer** verwenden kann, beschränken sich auf das Überwachen von Bild und Ton der Kamera und die Steuerung der Kamera. Die Einstellung **Viewer-Modus** wird verwendet, um die Zugriffsrechte des Benutzers einzuschränken. Es gibt fünf Benutzertypen.

Die Funktionen für den jeweiligen Benutzertyp sind aus der nachstehenden Tabelle ersichtlich.

Funktion	Administrator	Benutzer				
		Voll	Schwenken/ Neigen	Vorwahl- position	Einsteiger	Ansicht
Live-Bild überwachen	●	●	●	●	●	●
Datum und Uhrzeit anzeigen	●	●	●	●	●	●
Bildwechselfrequenz steuern (nur im JPEG-Modus)	●	●	–	–	–	–
Bildbetrachtungsgröße steuern	●	●	●	●	●	–
Standbild und Film im Computer speichern	●	●	●	●	●	–
Bilddatei an einen FTP-Server senden	●	●	–	–	–	–
Bild als E-Mail-Anhang versenden	●	●	–	–	–	–
Bild im Arbeitsspeicher aufzeichnen	●	●	–	–	–	–
Alarmausgang des E/A-Anschlusses an der Kamera steuern	●	●	–	–	–	–
Modus der Tag/Nacht-Funktion umschalten	●	●	–	–	–	–
Wiedergeben einer Audiodatei (Sprachwarnung)	●	●	–	–	–	–
TCP/UDP-Übertragungsmodus umschalten (nur im MPEG4/H.264-Modus verfügbar)	●	●	–	–	–	–
Vorwahlposition aufrufen	●	●	●	●	–	–
Schwenken/Neigen/Zoomen	●	●	●	–	–	–
Audio empfangen	●	●	●	●	●	●
Codec-Modus auswählen	●	●	●	●	●	–
Einstellungsmenü steuern	●	–	–	–	–	–

- Funktion kann verwendet werden
- Funktion kann nicht verwendet werden

Die Zugriffsrechte von Administrator und Benutzer können wie in Abschnitt „Benutzereinstellungen — Menü „Benutzer““ auf Seite 78 für das Administratormenü erläutert festgelegt werden.

Anmelden am System

Anmelden als Benutzer

- 1 Starten Sie den Web-Browser auf dem Computer, und geben Sie die IP-Adresse der Kamera ein, die Sie ansteuern möchten.



Der Viewer wird angezeigt.

Beispiel für eine Anzeige:

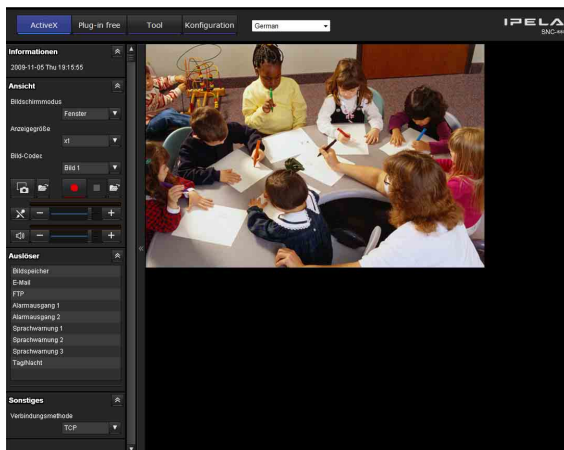

Drei Viewer-Typen sind verfügbar: ActiveX viewer, Plug-in free viewer und die Benutzer-Homepage. Standardmäßig wird ActiveX viewer angezeigt. Um den Viewer zu wechseln, nehmen Sie Änderungen am Viewer-Menü vor (Seite 113).

Hinweis

Falls der Haupt-Viewer nicht korrekt startet, ist die Sicherheitsstufe von Internet Explorer möglicherweise höher als **Medium** eingestellt. Siehe „So zeigen Sie den Viewer korrekt an“ auf Seite 19, und überprüfen Sie die Sicherheitsstufe.

Hinweis zu den Viewer-Programmen

Sie können die folgenden Viewer verwenden.

ActiveX viewer

Dieser Viewer kann das Kamerabild in jedem der Video-Codecs **JPEG**, **MPEG4** und **H.264** überwachen.

Dieser Viewer muss installiert werden, wenn zum ersten Mal auf den Haupt-Viewer zugegriffen wird.

Bei erstmaligem Anzeigen des Haupt-Viewers der Kamera

Wenn Sie mit ActiveX Viewer zum ersten Mal auf die Netzwerkkamera zugreifen, wird die **Security Warning** angezeigt. Klicken Sie auf **Ja**, und installieren Sie das ActiveX-Steuerelement. Mithilfe des ActiveX-Steuerelements können Sie alle Funktionen des Viewers benutzen.

Plug-in free viewer

Mit diesem Viewer kann der Benutzer zwischen drei Bildanzeigemethoden auswählen: JPEG, JPEG/Flash oder ActiveX viewer.

JPEG-Methode: JPEG-Bilder werden der Reihe nach angezeigt.

JPEG/Flash-Methode: JPEG-Bilder werden der Reihe nach angezeigt. Zum Anzeigen des Bildes ist Adobe Flash erforderlich.

ActiveX viewer-Methode: Das Bild kann angezeigt werden, wenn die Bildanzeige auf **JPEG**, **MPEG4** oder **H.264** gesetzt ist.

Hinweise

- Wenn **Automatic configuration** unter LAN-Einstellungen im Internet Explorer aktiviert ist, wird das Kamerabild möglicherweise nicht angezeigt. Deaktivieren Sie in diesem Fall **Automatic configuration**, und stellen Sie den Proxy-Server manuell ein. Wenden Sie sich bezüglich der Proxy-Server-Einstellung an Ihren Netzwerkadministrator.
- Um das ActiveX-Steuerelement zu installieren, müssen Sie als Administrator am Computer angemeldet sein.

Tipp

Die Seiten dieser Software sind für Internet Explorer mit Schrift der Größe **Mittel** optimiert.

Konfiguration des Haupt-Viewers

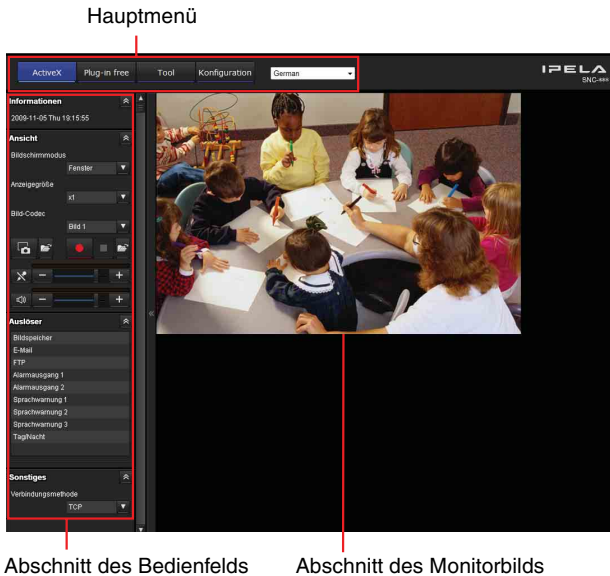

Dieser Abschnitt erläutert die Funktionen der Komponenten und Bedienungselemente des Haupt-Viewers. Eine ausführliche Erläuterung der einzelnen Komponenten oder Bedienungselemente finden Sie auf den angegebenen Seiten.

Haupt-Viewer unter Verwendung von ActiveX viewer



Abschnitt des Bedienfelds

Sie können die Bereiche auf den Monitorbildschirm ziehen und sie konfigurieren.

Um zum Betriebsbereich zurückzukehren, ziehen Sie den Bereich und konfigurieren Sie den Betriebsbereich. Klicken Sie auf , um das Detailsinstellungsmenü auszublenken, und klicken Sie erneut auf , um das Menü anzuzeigen.

Bereich „Informationen“

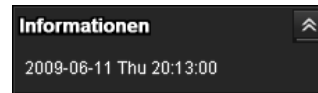

Hier können Sie das Datum und die Uhrzeit überprüfen.

Bereich „Ansicht“

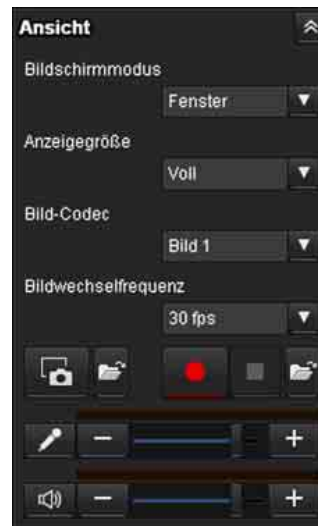

Hauptmenü

ActiveX

Zeigt den ActiveX viewer an.

Plug-in free

Zeigt den Plug-in free viewer an.

Tool

Von hier aus können Sie das Systemdienstprogramm herunterladen. (Seite 33)

Dieser Vorgang ist nur dann verfügbar, wenn Sie als Administrator angemeldet sind.

Konfiguration

Klicken Sie hier, um das Administratormenü anzuzeigen. (Seite 37)

Diese Funktion ist nur dann verfügbar, wenn Sie sich als Administrator anmelden.

Sprache

Legen Sie die Sprache über das Pulldown-Menü fest.

Sie können den Bildschirmmodus, die Bildgröße, den Bild-Codec-Modus und die Bildwechselfrequenz ändern. Hier können auch Standbilder und Filme gespeichert werden (das Speichern von Filmen kann auch angehalten werden). Mikrofon- und Audioausgabeeinstellungen können angepasst werden.

Bildschirmmodus

Wählen Sie Fenster oder Voll.

Anzeigegröße

Hier können Sie die Anzeigegröße auswählen. Klicken Sie auf das Listenfeld **Anzeigegröße**, um die Anzeigegröße auszuwählen.

Mit **x1** werden die Bilder so angezeigt, wie unter **Bildgröße** im Menü „Kamera“ eingestellt (Seite 52).

Wählen Sie **Voll** aus, um Bilder entsprechend der Anzeigegröße darzustellen.

Wählen Sie **Passend** aus, um Bilder entsprechend der Anzeigegröße darzustellen, wobei das Bildseitenverhältnis angepasst wird.

Bild-Codec

Wählen Sie einen Modus für den Bild-Codec aus.

Bildwechselfrequenz

(Wird nur angezeigt, wenn für das Kamerabild das Format JPEG festgelegt wurde.)

Hier können Sie die Bildwechselfrequenz für die Bildübertragung auswählen.

(Erfassen)

Klicken Sie auf diese Schaltfläche, um ein von der Kamera erfasstes Standbild einzufangen und im Computer zu speichern. Klicken Sie auf , um den zu speichernden Ordner zu öffnen.

Hinweis

Im Fall von Windows VISTA oder Windows 7 werden möglicherweise keine Standbilder aufgenommen, wenn unter Control Panel-Internet Option-Security die Option „Enable Protected Mode“ aktiviert ist.

(Videospeicherfunktion starten)/

(stoppen)

Aktiviert und stoppt die Videospeicherfunktion. Klicken Sie auf , um den zu speichernden Ordner zu öffnen.



Hinweis

Im Fall von Windows VISTA oder Windows 7 werden möglicherweise keine Videobilder gespeichert, wenn unter Control Panel-Internet Option-Security die Option „Enable Protected Mode“ aktiviert ist.

Lautstärke



Verwenden Sie die Schiebereglerleiste, um die Lautstärke für die Tonausgabe festzulegen.



Wenn Sie auf  klicken, ändert sich das Symbol in  und die Ausgabe der Lautsprecher stoppt. Um den Ton über die Lautsprecher auszugeben, klicken Sie erneut auf .

Mikrofonlautstärke

Wird angezeigt, wenn **Audio-Codec** (Seite 45) auf der Registerkarte „Allgemein“ im Menü „Kamera“ auf **Ein** gesetzt ist und ein Benutzer im Menü „Benutzer“ den Ton aktiviert hat und auf das Gerät zugreift.



Verwenden Sie die Schiebereglerleiste, um die Mikrofonlautstärke anzupassen.

Wenn Sie auf  klicken, ändert sich das Symbol in , und der Mikrofoneingang wird deaktiviert. Um den Mikrofoneingang zu aktivieren, klicken Sie erneut auf .

Bedienfeldbereich „Kamera“



Über diesen Bereich können Sie die Schwenk-/Neige-/Ausgangsposition der Kamera und den Zoom steuern (Seite 28). Darüber hinaus können Sie die Berechtigung zur Kamerabedienung im Exklusivbedienmodus erhalten.

Bildaktion



Wählen Sie den Betriebsmodus unter **Aus**, **Bereichs-Zoom** oder **Vektor ziehen** aus.

Schwenk-/Neigesteuerung

Klicken Sie auf die Pfeilschaltfläche der Richtung, in die Sie die Kamera bewegen wollen. Halten Sie die Schaltfläche gedrückt, um die Kamera kontinuierlich zu bewegen.

Um zur Ausgangsposition zurückzukehren, klicken Sie auf .

Zoomsteuerung

Klicken Sie auf , um auszuzoomen, und auf , um einzuzoomen. Das Zoomen wird fortgesetzt, solange die Schaltfläche gedrückt gehalten wird.

Exklusivbedienmodus

Klicken Sie auf diese Schaltfläche, um die verbleibende Zeit für die Bedienberechtigung anzuzeigen. Wenn keine Berechtigung erhalten wurde, wird die Wartezeit angezeigt.

Hinweis

Setzen Sie den **Exklusivbedienmodus** auf der Registerkarte „System“ des Menüs „System“ auf **Ein**, um die Exklusivbedienung durchzuführen (Seite 39).

Bereich „Panorama“



Wenn Sie auf den Bereich Panorama klicken, wird das Bild dieser Position auf dem Monitor angezeigt.

Bereich „Auslöser“

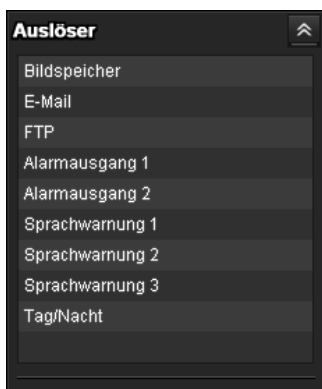

Der oben dargestellte Bereich wird nur dann angezeigt, wenn **Viewer-Modus** (Seite 78) auf **Voll** gesetzt ist und mindestens ein Auslöser im Auslöser-Menü aktiviert ist (Seite 101).

Die konfigurierten Funktionen werden als Schaltflächen in diesem Bereich angezeigt.

Klicken Sie im Auslöserbereich auf die Funktionsschaltfläche, die Sie verwenden möchten. Die ausgewählte Funktion wird aktiviert. Folgende Funktionen können ausgewählt werden:

- Versenden von Standbilddateien als E-Mail-Anhang (Seite 30)
- Versenden von Standbilddateien an einen FTP-Server (Seite 30)
- Aufzeichnen von Standbilddateien (Seite 30)
- Steuern des Alarmausgangs (Seite 31)
- Ein-/Ausschalten der Tag/Nacht-Funktion (Seite 31)
- Wiedergeben der in der Kamera gespeicherten Audiodatei (Seite 31)

Bereich „Vorwahlposition“

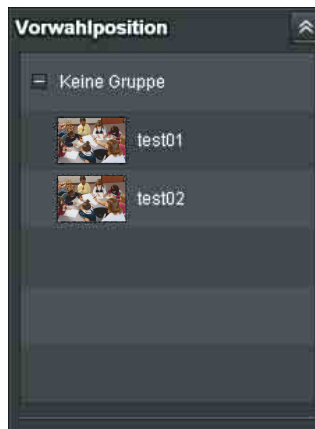

Der oben dargestellte Bereich wird nur dann angezeigt, wenn eine oder mehr Vorwahlpositionen abgespeichert sind.

Die registrierte Vorwahlposition wird angezeigt.

Wenn Sie eine Miniaturansicht auswählen, wenn eine Vorwahlposition registriert wird, wird sie mit einer Miniaturansicht angezeigt.

Wählen Sie den Namen der **Vorwahlposition** aus der Liste aus. Die Kamera bewegt sich zu der Vorwahlposition, die Sie mithilfe des Menüs „Vorwahlposition“ abgespeichert haben.

Bereich „Sonstiges“

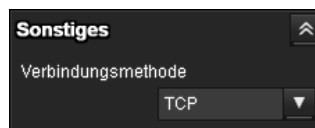

(Der Bereich **Sonstiges** wird im Fall eines MPEG4- oder H.264-Bildes angezeigt.)

Sie können zwischen TCP und UDP wechseln (Unicast/Multicast).

Mit jedem Mausklick wird der Übertragungsmodus der Video-/Audiodaten zwischen TCP-Modus, Unicast-Modus und Multicast-Modus umgeschaltet (Seite 32).

Monitorbild



Hier wird das von der Kamera aufgenommene Bild angezeigt.

Es sind zwei Modi für Schwenk-/Neige-/Zoomvorgänge mit der Maus auf dem Bildschirm verfügbar: Modus „Bereichs-Zoom“ und „Vektor ziehen“.

Im Modus „Bereichs-Zoom“ wird durch einen Mausclick die Kamera in Richtung Bildmitte geschwenkt oder geneigt. Mit dem Bereichs-Zoom wird die Kamera in die Richtung des vom Bediener ausgewählten Bereichs bewegt. Gleichzeitig erfolgt ein Zoom. Der Bediener kann einen Teil des Bilds zur Ansicht auswählen und einzoomen, indem ein Bereich durch Ziehen mit der Maus eingerahmt wird.

Im Modus „Vektor ziehen“ schwenkt oder neigt sich die Kamera in die Ziehrichtung. Je länger Sie den Mauszeiger ziehen, desto schneller erfolgt das Schwenken oder Neigen. Wenn Sie die Maustaste nach dem Ziehen loslassen, wird das Schwenken oder Neigen der Kamera gestoppt.

Zum Schwenken oder Neigen können Sie auch die Bedienfeldleiste der Kamera verwenden.

Der Zoomvorgang über das Musrad ist in allen Modi verfügbar.

Plug-in free viewer

Haupt-Viewer unter Verwendung des Plug-in free viewer.

Beispiel für eine Anzeige:

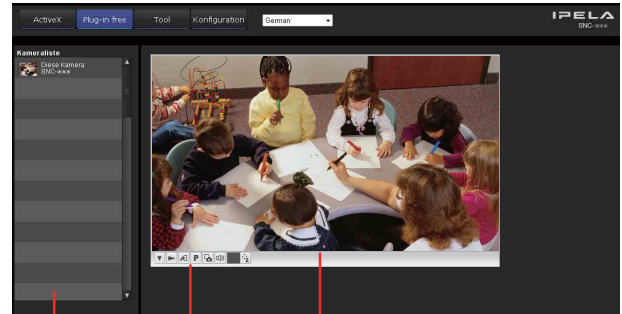

Kameraliste Steuerleiste Monitorbildschirm

Monitorbildschirm

Es sind zwei Modi für Schwenk-/Neige-/Zoomvorgänge mit der Maus auf dem Bildschirm verfügbar: Modus „Bereichs-Zoom“ und „Vektor ziehen“. Auf dem Bildschirm wird eine Steuerleiste angezeigt.

Im Modus „Bereichs-Zoom“ wird durch einen Mausclick die Kamera in Richtung Bildmitte geschwenkt oder geneigt. Mit dem Bereichs-Zoom wird die Kamera in die Richtung des vom Bediener ausgewählten Bereichs bewegt. Gleichzeitig erfolgt ein Zoom. Der Bediener kann einen Teil des Bilds zur Ansicht auswählen und einzoomen, indem ein Bereich durch Ziehen mit der Maus eingerahmt wird.

Im Modus „Vektor ziehen“ schwenkt oder neigt sich die Kamera in die Ziehrichtung. Je länger Sie den Mauszeiger ziehen, desto schneller erfolgt das Schwenken oder Neigen. Wenn Sie die Maustaste nach dem Ziehen loslassen, wird das Schwenken oder Neigen der Kamera gestoppt. Zum Schwenken oder Neigen können Sie auch die Symbolleiste verwenden.

Der Zoomvorgang über das Musrad ist in allen Modi verfügbar.

Steuerleiste

Folgende Betriebsschaltflächen sind verfügbar.



- ▼ **Einstellung**
Sie können das Streamingverfahren, die Bildgröße, die Bildwechselfrequenz, den PTZ-Betriebsmodus, die Auslöserauswahl und das Bild-Codec festlegen.
- ▶ **Streaming-Start-Schaltfläche**
Startet den Streamingvorgang. (Erscheint, wenn der Streamingvorgang gestoppt wurde.)
- ▢ **Streaming-Stopp-Schaltfläche**
Stoppt den Streamingvorgang. (Erscheint beim Streamingvorgang.)
- 📷 **Auslöserschaltfläche**
Führt den ausgewählten Auslöser aus.
(Wird nur angezeigt, wenn **Viewer-Modus** im **Benutzer-Menü** (Seite 78) auf **Voll** gesetzt ist und ein oder mehrere Auslöser im **Auslöser-Menü** (Seite 101) aktiviert sind.)
- P** **Vorwahl**
Wählen Sie eine Vorwahlposition, um die Kamera zur registrierten Vorwahlposition zu bewegen.
(Wird nur angezeigt, wenn eine Kamera-Vorwahlposition registriert ist.)
- 📷 **Schaltfläche zum Speichern von Standbildern**
Erfasst Standbilder, die mit der Kamera aufgenommen wurden, und speichert sie auf dem Computer.
- 🔊 **Schieberegler für die Lautstärke des Audioausgangs**
Verwenden Sie den Schieberegler, um die Lautstärke anzupassen. Durch das Anklicken der Schaltfläche wird die Tonausgabe gestoppt.
(Wird nur angezeigt, wenn **Active X** als **Streamingmethode** unter **Einstellung** festgelegt ist und **Audio-Codec** im Menü Kamera (Seite 45) auf **Ein** gesetzt ist.)
- **Steuerungswartezeit und Steuerungszeit für die Exklusivbedienung**
- ⚙️ **Schaltfläche für die Exklusivbediensteuerung**

Kameraliste

Die Kameraliste wird angezeigt, wenn **Kameraliste** im Viewer-Menü auf **Ein** gesetzt ist und mindestens eine Kamera registriert ist.

Die Verwendung der Solid-PTZ-Funktion

Sie können die Kamera mit der Solid-PTZ-Funktion verwenden, die Schwenken, Neigen und Zoomen durch Anpassen der Position und des Zoomverhältnisses von der maximalen Bildgröße (1280 × 720 oder 1280 × 1024 (SNC-CH180/DH180/CH135/CH140/DH140), 1920 × 1080 oder 1920 × 1440 (SNC-CH240/DH240/CH280/DH280) (Seite 42)) bietet, ohne dass die Kamera bewegt wird. Es gibt drei Kamera-Betriebsmodi: **Bereichs-Zoommodus**, **Vektor ziehen-Modus** und **PTZ-Steuerleiste**. Sie können in beiden Modi Schwenk-/Neigevorgänge und den Zoom der Kamera steuern. Die verfügbaren Funktionen der Kamera-Betriebsmodi variieren entsprechend der Viewer-Anzeige. Folgende Funktionen sind verfügbar:

	ActiveX viewer	Plug-in free viewer		
		JPEG	JPEG/Flash	ActiveX
Bedienung über das Bedienfeld	○	×	×	×
Bereichs-Zoom	○	○	○	○
Vektor ziehen	○	○	○	○
PTZ-Steuerleiste	×	○	○	×

Hinweise

- **Schwenk-/Neigebeschränkungen**
Die Solid-PTZ-Funktion steuert das Streaming durch Zuschneiden oder Reduzieren der maximalen Bildgröße. Daher ist der Bereich zum Schwenken oder Neigen je geringer, je weiter die Kamera herauszoomt. Die Option ist daher in der Einstellung WEIT überhaupt nicht verfügbar.
- **Zoombeschränkung**
Durch die Solid-PTZ-Funktion können Sie einen Bereich von 1/16 der maximalen Bildgröße anzeigen (Bildseitenverhältnis: 1:4), wenn mit der Einstellung TELE herangezoozt wird.
Über diesen Punkt hinaus kann das Bild nicht vergrößert werden.
Außerdem wird der gesamte Bereich, der mit der maximalen Bildgröße aufgenommen wird, angezeigt, wenn die Kamera bis zur Einstellung WEIT herausgezoozt hat.
Der Zoom der Solid-PTZ-Funktion wird digital durchgeführt. Daher kann es bei der Einstellung TELE zu einer Verschlechterung der Bildqualität kommen.

Steuerung über das Bedienfeld (Allgemeiner Betrieb im Modus „Bereichs-Zoom“ und „Vektor ziehen“)

Sie können Kamerarichtung, Zoom und Fokus beeinflussen, indem Sie das Bedienfeld für das derzeit angezeigte Monitorbild verwenden.





Schwenk-/Neigesteuerung

Klicken Sie auf die Pfeilschaltfläche der Richtung, in die Sie die Kamera bewegen wollen. Halten Sie die Schaltfläche gedrückt, um die Kamera kontinuierlich zu bewegen.

Um zur Ausgangsposition zurückzukehren, klicken Sie auf .

Zoomsteuerung

Klicken Sie auf , um auszuzoomen, und auf , um einzuzoomen. Der Zoom wird fortgesetzt, solange die Schaltfläche gedrückt gehalten wird.

Hinweis

Je nach Zoomposition können die vier Ränder des Bilds abgedunkelt sein. Dieses Phänomen hängt mit der Struktur der Kamera zusammen und stellt kein Problem dar.

Schwenken und Neigen durch Klicken auf das Monitorbild (Nur Modus „Bereichs-Zoom“)

Wenn Sie auf das Monitorbild klicken, bewegt sich die Kamera, so dass der angeklickte Teil zur Bildmitte wandert.

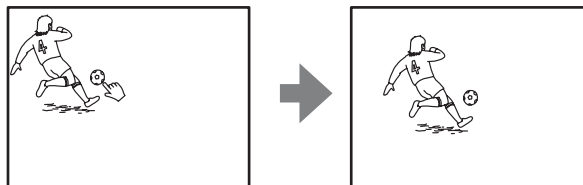

Schwenken, Neigen und Zoomen durch Bereichsangabe (Nur Modus „Bereichs-Zoom“)

Ziehen Sie die Maus bei gedrückter linker Maustaste diagonal über das Monitorbild, um den zu vergrößernden Teil mit einem roten Rahmen einzurahmen. Die Kamera bewegt sich, so dass sich der eingerahmte Teil in der Bildmitte befindet und eingezoomt wird.

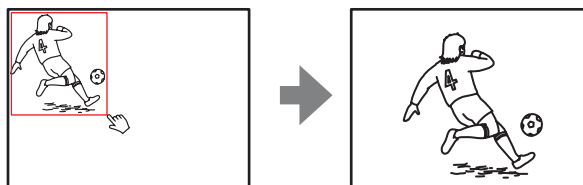

Hinweis

Wenn der angegebene Bereich eingezoomt wird, kann sich die Mitte verschieben, oder ein Teil des Bilds kann außerhalb des Monitorbildabschnitts erscheinen. Klicken Sie in diesem Fall auf den Punkt, den Sie zur Mitte verschieben möchten, oder auf die Pfeiltaste im Bedienfeld der Kamera.

Schwenken und Neigen durch Ziehen des Bildschirms (Nur Modus „Vektor ziehen“)

Wenn Sie auf den Ausgangspunkt des Bilds klicken und diesen an den Endpunkt ziehen, schwenkt/neigt sich die Kamera vom Startpunkt bis zum Endpunkt in Pfeilrichtung. Die Geschwindigkeit des Vorgangs richtet sich nach der Länge des Pfeils. Wenn Sie die Maustaste loslassen, wird das Schwenken oder Neigen der Kamera gestoppt.

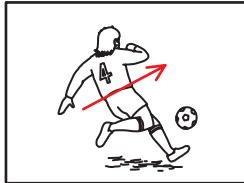

Verschieben der Kamera zu einer Vorwahlposition (Allgemeiner Betrieb in den Modi „Bereichs-Zoom“ und „Vektor ziehen“)

Wählen Sie einen Vorwahlpositionsnamen im Bereich **Vorwahlposition** aus. Die Kamera bewegt sich zu der Vorwahlposition, die Sie mithilfe des Menüs „Vorwahlposition“ abgespeichert haben (Seite 80). Je nach der Einstellung können mehrere Vorwahlpositionen als Gruppe eingerichtet werden.

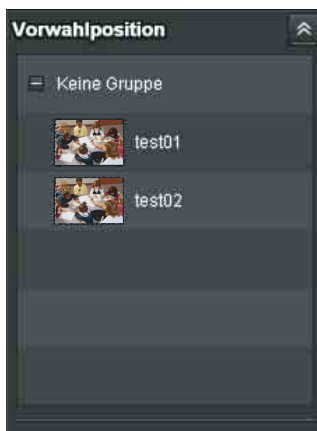



Verwenden der Funktionen Schwenken/Neigen/Zoom mit der angezeigten Steuerleiste (nur PTZ-Steuerleiste)



Schwenk-/Neigevorgänge

Klicken Sie auf den Pfeil der Richtung, in die sich die Kamera bewegen soll. Klicken Sie weiter auf den Pfeil, damit sich die Kamera weiterhin in diese Richtung bewegt.

Zoomvorgang

Klicken Sie auf , um das Bild zu verkleinern, klicken Sie auf , um das Bild zu vergrößern. Der Zoomvorgang wird fortgesetzt, solange Sie auf die Schaltfläche klicken.

Steuern der Kamera beim Vollbild

Wenn die Kamera gesteuert werden kann, erscheint im Panoramabereich das Vollbild. Das Vollbild ist das Standbild des gesamten von der Kamera aufgenommenen Bereichs in einem verkleinerten Bild. Indem Sie das Vollbild anklicken, wird die ausgewählte Position im Panoramabereich angezeigt.

So erstellen Sie ein Vollbild

Sie erstellen das Vollbild mit der Option **Vollbild erfassen** in der Registerkarte Initialisieren des System-Menüs. Ausführliche Informationen finden Sie auf Seite 44.

Tipp

Stellen Sie sicher, dass Sie das Vollbild neu aufbauen, wenn Sie die Kameraposition verändern oder das Layout um die Kamera herum ändern.

So zeigen Sie eine bestimmte Position auf dem Monitor an.

- 1 Erstellen Sie das Vollbild, und zeigen Sie es auf dem Monitor an.

- 2** Klicken Sie auf den Bereich, den Sie auf dem Vollbild sehen möchten.
Die derzeit festgelegte Position wird auf dem Monitorbildschirm angezeigt.

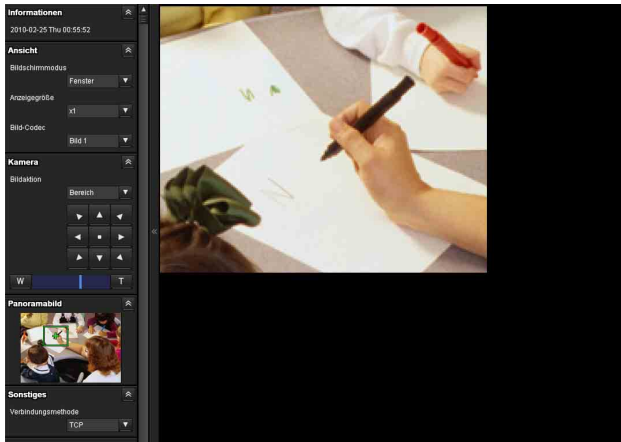

Verwendung der Schaltfläche „Auslöser“

Sie können verschiedene Funktionen ausführen, indem Sie im Bereich „Auslöser“ auf die entsprechenden Schaltflächen klicken.

Versenden eines Monitorbilds per E-Mail

Sie können ein erfasstes Standbild als E-Mail-Anhang versenden.

Um diese Funktion zu verwenden, müssen Sie **E-Mail (SMTP)** aktivieren und die Adresse im Untermenü „Auslöser“ des Administratormenüs (Seite 101) korrekt einstellen.

- 1** Klicken Sie im Bereich „Auslöser“ auf **E-Mail (SMTP)**.
Das zum Zeitpunkt des Klickens angezeigte Standbild wird eingefangen, und die Nachricht mit der angehängten Bilddatei wird an die angegebene E-Mail-Adresse versendet.

Versenden eines Monitorbilds zu einem FTP-Server

Sie können ein erfasstes Standbild an den FTP-Server senden.

Um diese Funktion zu verwenden, müssen Sie **FTP** aktivieren und die Adresse im Untermenü „Auslöser“ des Administratormenüs (Seite 102) korrekt einstellen.

- 1** Klicken Sie im Bereich „Auslöser“ auf **FTP-Client**.
Das zum Zeitpunkt des Klickens angezeigte Standbild wird erfasst, und die Bilddatei wird an den FTP-Server versendet.

Aufzeichnen eines Kamerabilds als Standbild

Sie können ein Kamerabild als Standbild erfassen und aufzeichnen.

Die SNC-CH240/CH135/CH140/CH180/CH280 kann Standbilder im eingebauten Speicher oder auf der CF-Speicherkarte (nicht mitgeliefert) aufzeichnen. Die SNC-DH240/DH140/DH180/DH280 kann nur Bilder im eingebauten Speicher aufzeichnen.

Um diese Funktion zu verwenden, müssen Sie **Bildspeicher** aktivieren und die Details im Untermenü „Auslöser“ des Administratormenüs (Seite 102) einstellen.

- 1 Klicken Sie im Bereich „Auslöser“ auf **Bildspeicher**.
Das zum Zeitpunkt des Klickens angezeigte Standbild wird erfasst, und die Bilddatei wird aufgezeichnet.

Steuern des Alarmausgangs 1, 2

Sie können den Alarmausgang 1, 2 steuern.
Um diese Funktion zu verwenden, müssen Sie **Alarmausgang 1** bzw. **Alarmausgang 2** im Untermenü „Auslöser“ des Administratormenüs (Seite 102) aktivieren.

- 1 Klicken Sie im Bereich „Auslöser“ auf **Alarmausgang 1** oder **Alarmausgang 2**.
Der Alarmausgang wird durch Klicken umgeschaltet.
Der Alarmausgangsmodus kann zwischen **Umschaltung** oder **Timer** von **Alarmausgang 1, 2** im Menü „Auslöser“ (Seite 103) ausgewählt werden.

Tipp

Angaben zum Anschluss von Peripheriegeräten an den Alarmausgang des E/A-Anschlusses finden Sie in der mitgelieferten Installationsanleitung.

Steuern der Tag/Nacht-Funktion

Sie können die Tag-/Nacht-Funktion auf „Ein“ (Nachtmodus) und „Aus“ (Tagmodus) setzen.
Um diese Funktion zu benutzen, müssen Sie **Tag/Nacht** im Untermenü „Auslöser“ des Administratormenüs (Seite 103) aktivieren.

- 1 Klicken Sie im Bereich „Auslöser“ auf **Tag/Nacht**.
Mit jedem Klicken wird die Tag/Nacht-Funktion zwischen „Ein“ (Nachtmodus) und „Aus“ (Tagmodus) umgeschaltet.

Hinweis

Wenn **Tag/Nacht** im Menü „Auslöser - Tag/Nacht“ (Seite 103) auf **Auto** gesetzt wird, kann die Tag/Nacht-Funktion nicht durch Klicken auf **Tag/Nacht** gesteuert werden.

Wiedergeben einer in der Kamera gespeicherten Audiodatei

Sie können eine zuvor in der Kamera gespeicherte Audiodatei mithilfe des SNC-Audio-Upload-Tools wiedergeben.

Um diese Funktion zu benutzen, müssen Sie **Sprachwarnung 1**, **Sprachwarnung 2** oder **Sprachwarnung 3** im Untermenü „Auslöser“ des Administratormenüs (Seite 103) aktivieren.

- 1 Klicken Sie im Bereich „Auslöser“ auf **Sprachwarnung 1**, **Sprachwarnung 2** oder **Sprachwarnung 3**.
Die Wiedergabe der ausgewählten Audiodatei wird gestartet, und der Wiedergabeton wird über den an die Kamera angeschlossenen Lautsprecher ausgegeben.

Umschalten des Übertragungsmodus

Sie können den Übertragungsmodus für Video-/Audiodateien ändern.

Diese Funktion ist verfügbar, wenn der Modus (Video-Codec-Modus) auf **MPEG4** oder **H.264** gesetzt und ActiveX viewer verwendet wird.

Hinweise

- Wenn Sie eine persönliche Firewall-Software oder eine Antivirus-Software auf Ihrem Computer verwenden, wird die Funktion eventuell nicht richtig ausgeführt. Deaktivieren Sie in diesem Fall die Software, oder wählen Sie den TCP-Modus.
- Wenn Sie Windows XP Service Pack 2 oder höher, Windows Vista oder Windows 7 benutzen, deaktivieren Sie die „Windows-Firewall“. Einzelheiten dazu finden Sie im Abschnitt „Konfigurieren der Windows-Firewall“ unter „Bei Verwendung von Windows XP Service Pack 2 oder höher“ auf Seite 11, im Abschnitt „Konfigurieren der Windows-Firewall“ unter „Bei Verwendung von Windows Vista“ auf Seite 14 oder im Abschnitt „Konfigurieren der Windows-Firewall“ unter „Bei der Verwendung von Windows 7“ auf Seite 16.

- 1 Wählen Sie **TCP**, **Unicast** oder **Multicast** aus der Dropdown-Liste **Verbindungsmethode** im Bereich „Sonstiges“ aus.

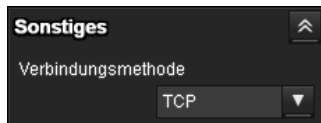

TCP: Diese Option ist normalerweise ausgewählt. Wenn **TCP** ausgewählt ist, wird die HTTP-Kommunikation für die Video-/Audio-Kommunikation verwendet. HTTP ist das zum Lesen einer gewöhnlichen Webseite verwendete Protokoll. In einer Umgebung, die für das Lesen von Webseiten tauglich ist, können Sie Video/Audio sehen bzw. hören, indem Sie den TCP-Port auswählen.

Unicast: Wenn **Unicast** ausgewählt ist, wird RTP (Real-time Transport Protocol) für die Video-/Audio-Kommunikation verwendet. Da RTP das Protokoll für die Ausführung von Video-/Audiodateien ist, kann Video-/Audiomaterial besser wiedergegeben werden als bei der Auswahl von TCP (HTTP). In bestimmten Netzwerkumgebungen, oder wenn eine Firewall zwischen Kamera und Computer installiert ist, wird

das Video-/Audiomaterial bei der Auswahl von **Unicast** u. U. nicht einwandfrei wiedergegeben. Wählen Sie in diesem Fall **TCP**.

Multicast: Dieses Protokoll ist verfügbar, wenn **Multicast-Streaming** (Seite 55) auf **Ein** gesetzt ist. Wenn **Multicast** als Übertragungspunkt gewählt wird, werden die Verfahren RTP (Real-time Transport Protocol) und UDP Multicast für Video/Audio-Übertragung verwendet. Durch die Auswahl dieser Option kann die Netzwerk-Übertragungslast der Kamera reduziert werden. Wird ein Router, der nicht mit der Multicast- oder Firewallfunktion kompatibel ist, zwischen Kamera und Computer installiert, wird das Video-/Audiomaterial u. U. nicht einwandfrei wiedergegeben. Wählen Sie in diesem Fall **TCP** oder **Unicast**.

Hinweis

Bei einer Verbindung über einen Proxy-Server kann weder **Unicast** noch **Multicast** ausgewählt werden.

Verwenden des Systemdienstprogramms

Sie können das Systemdienstprogramm über die Registerkarte „Extras“ im Hauptmenü herunterladen.

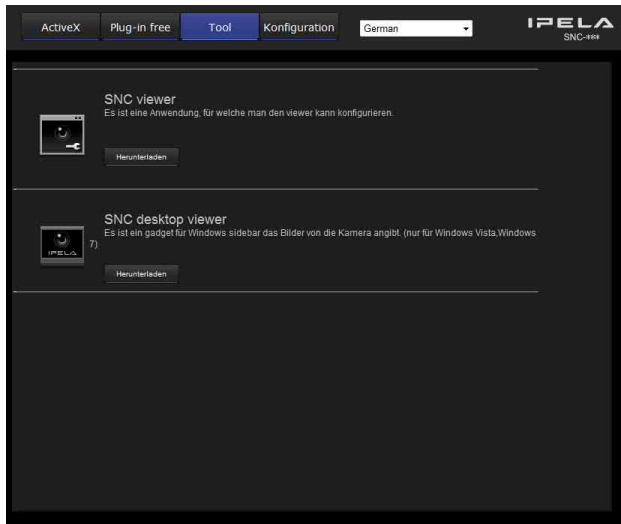

Um das Dienstprogramm zu verwenden, klicken Sie auf **Herunterladen**, um den Herunterladen zu beginnen.

SNC viewer

SNC viewer ist eine Anwendung, mit der Sie den ursprünglichen Zustand des Viewers wiederherstellen können.

Installieren von SNC viewer

- 1 Führen Sie die heruntergeladene Datei SNCViewer.msi aus.
- 2 Installieren Sie SNC viewer entsprechend den Anweisungen des Assistenten. Wenn die Richtlinien der Lizenzvereinbarung angezeigt werden, stimmen Sie diesen zu, nachdem Sie sie sorgfältig gelesen haben, und installieren Sie SNC viewer.

Verwenden von SNC viewer

Klicken Sie im Bedienfeld auf **SNC viewer**.

Registerkarte „Verbindung“

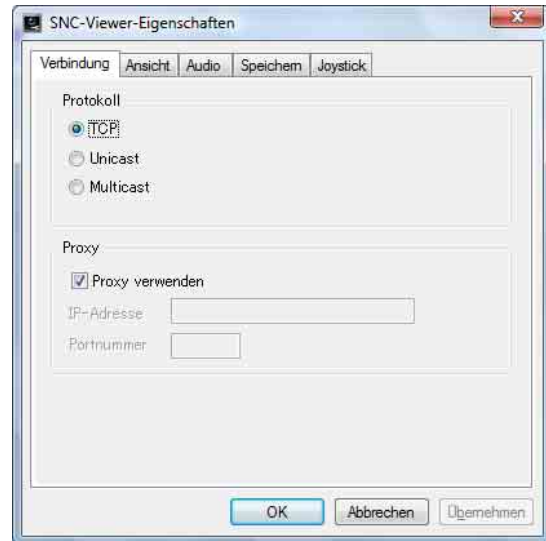

Sie können die Verbindungsmethode festlegen. Wählen Sie für die Startverbindung zwischen **TCP**, **Unicast** und **Multicast**.

Wenn die TCP-Verbindung ausgewählt wird, können Sie die Proxyeinstellung konfigurieren, indem Sie **Proxy verwenden** auswählen.

Registerkarte „Ansicht“

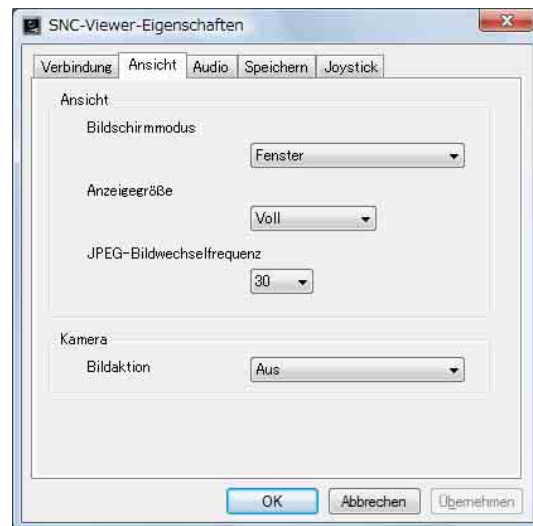

Bildschirmmodus

Sie können **Fenster** oder **Vollbild** auswählen.

Anzeigegröße

Sie können die Anzeigegröße auswählen.

JPEG-Bildwechselfrequenz

Sie können die Bildwechselfrequenz für JPEG festlegen.

Modus „Bildaktion“

Wählen Sie den Bildbetriebsmodus unter **Bereichs-Zoom**, **Vektor ziehen** oder **Aus** aus.

Tipp

Der Betriebsmodus Solid-PTZ-Funktion wurde bei diesem Gerät geändert.

Registerkarte „Audio“

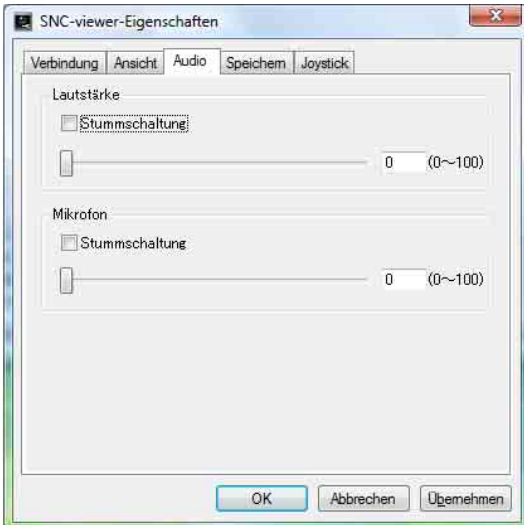

Lautstärke

Stummschaltung: Aktivieren Sie diese Option, um den Ton beim Start auszuschalten.

Verwenden Sie die Schiebereglerleiste, um die Lautstärkeausgabe für den Start festzulegen.

Mikrofon

Stummschaltung: Aktivieren Sie diese Option, um den Ton des Mikrofons beim Start auszuschalten.

Verwenden Sie die Schiebereglerleiste, um den Lautstärkeeingang des Mikrofons für den Start festzulegen.

Registerkarte „Speichern“

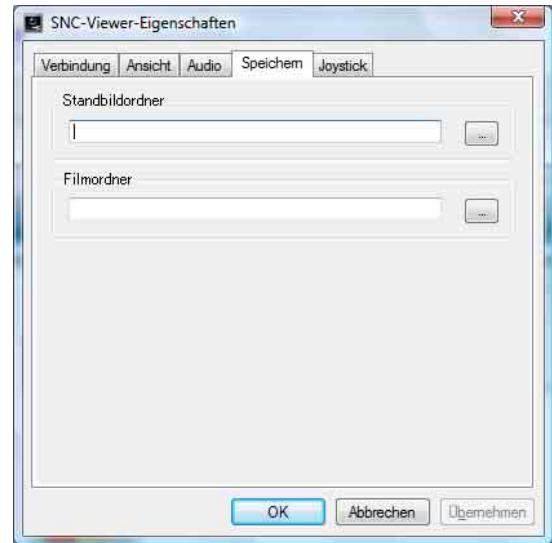

Geben Sie einen Ordner an, in dem Standbilder und Filme gespeichert werden sollen.

Hinweis

Wenn Sie das Betriebssystem Windows VISTA oder Windows 7 verwenden, können Sie keine Videos speichern, wenn die Option „Enable Protected Mode“ unter Control Panel-Internet Option-Security aktiviert ist.

Registerkarte „Joystick“

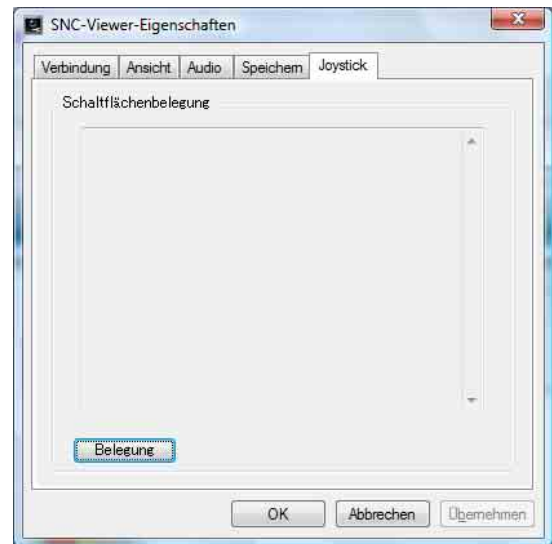

Hier können Sie eine Zuweisung von Joystick-Schaltflächen vornehmen.

SNC desktop viewer

Diese Minianwendung zeigt das Kamerabild in der Seitenleiste von Windows Vista bzw. auf dem Desktop von Windows 7 an.

Installieren von SNC desktop viewer

- 1** Klicken Sie auf **Herunterladen**.
Wenn im Herunterladen-Bildschirm von SNC desktop viewer die Richtlinien der Lizenzvereinbarung angezeigt werden, stimmen Sie diesen zu, nachdem Sie sie sorgfältig gelesen haben, und laden Sie SNC desktop viewer herunter.
- 2** Klicken Sie auf **Speichern**.
Speichern Sie SncDesktopViewer.gadget am angegebenen Speicherort.
- 3** Klicken Sie auf **Dateien öffnen**.
Führen Sie es im Dialogfeld „**Download abgeschlossen**“ aus.
- 4** Klicken Sie auf **Ausführen**.
Die Meldung „**Möchten Sie diese Software ausführen?**“ wird angezeigt. Bestätigen Sie die Meldung und führen Sie die Software aus.
- 5** Klicken Sie auf **Installieren**.
Die Meldung „**Möchten Sie dieses Gadget installieren?**“ wird angezeigt. Bestätigen Sie die Meldung und führen Sie die Installation aus.

Verwenden von SNC desktop viewer

Wenn die Installation abgeschlossen ist, wird SNC desktop viewer in der Seitenleiste von Windows Vista bzw. auf dem Desktop von Windows 7 angezeigt.



Kameraadresse

Legen Sie die IP-Adresse für die in der Minianwendung angezeigten Kamera fest.

Bildwechselfrequenz

Legen Sie die Bildwechselfrequenz für das in der Minianwendung angezeigten Bilds fest.

Bildgröße

Legen Sie die Bildgröße für das in der Minianwendung angezeigten Bilds fest.

Steuern von PTZ

Wählen Sie für den PTZ-Betriebsmodus im Minianwendungsbildschirm zwischen den Optionen **Bereichs-Zoom**, **PTZ-Steuerleiste** und **Vektor ziehen**.



Bedienung der Kamera

Klicken Sie auf  (Verlassen), um die Minianwendung zu beenden.

Wenn Sie auf  (Festlegen) klicken, wird folgender Bildschirm angezeigt.

Tipp

Der Betriebsmodus Solid-PTZ-Funktion wurde bei diesem Gerät geändert.

Verwaltung der Kamera

Dieser Abschnitt erläutert die Einstellung der Kamerafunktionen durch den Administrator. Einzelheiten zur Überwachung des Kamerabilds finden Sie unter „Bedienung der Kamera“ auf Seite 21.

Dieser Abschnitt erläutert die grundlegenden Bedienungsverfahren und die einzelnen Optionen des Administratormenüs.

Hinweis zur Anzeige von Menüoptionen

Die Einstellungsmenüs dieses Geräts zeigen nur die momentan verfügbaren Einstellungsoptionen deutlich an. Die ausgegrauten Optionen sind nicht verfügbar. Es werden nur unterstützte Funktionen angezeigt.

Grundlegende Bedienung des Administratormenüs

Mithilfe des Administratormenüs können Sie alle Funktionen an die Anforderungen des Benutzers anpassen.

Klicken Sie auf **Einstellung** im Viewer, um das Administratormenü anzuzeigen.

Festlegen von Einstellungen im Administratormenü

- 1 Melden Sie sich an der Homepage an, um den Viewer anzuzeigen. Einzelheiten dazu finden Sie unter „Anmelden als Benutzer“ auf Seite 22.
- 2 Klicken Sie im Hauptmenü auf **Einstellung**. Das Authentifizierungs-Dialogfeld wird angezeigt. Geben Sie den Benutzernamen und das Passwort für den Administrator ein. Der Benutzername „admin“ und das Passwort „admin“ sind als Werkseinstellungen für den Administrator vorgegeben.

Das Administratormenü wird angezeigt.

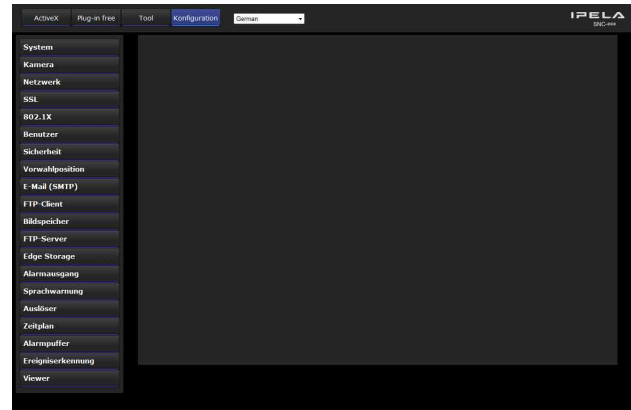

- 3 Klicken Sie auf den Menünamen (Beispiel: System) auf der linken Seite des Administratormenüs. Das angeklickte Menü wird angezeigt.

Beispiel: Menü „System“



- 4 Klicken Sie auf die erforderliche Registerkarte oberhalb des Menüs, und legen Sie die einzelnen Einstellungsoptionen auf der Registerkarte fest.

Beispiel: Registerkarte „Datum und Uhrzeit“ des Menüs „System“

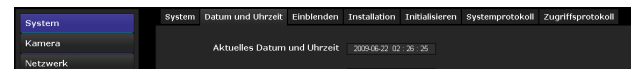

Informationen zu den Registerkarten und Einstellungsoptionen des Menüs finden Sie auf den Seiten 39 bis 116.

- 5 Klicken Sie nach dem Vornehmen der Einstellung auf **OK**. Die von Ihnen vorgenommenen Einstellungen werden aktiv. Klicken Sie auf **Cancel**, um die eingestellten Werte zurückzusetzen und die vorherigen Einstellungen wiederherzustellen.

Allgemeine Schaltflächen für alle Menüs

Die folgenden Schaltflächen werden in allen Menüs angezeigt. Die Funktionen der Schaltflächen sind bei allen Menüs gleich.



Klicken Sie auf diese Schaltfläche, um die Einstellungen zu bestätigen.

Cancel

Klicken Sie auf diese Schaltfläche, um die eingestellten Werte zurückzusetzen und die vorherigen Einstellungen wiederherzustellen.

Allgemeine Hinweise zu den Menüs

- Ein-Byte-Katakana-Zeichen sind für Textfelder wie „Benutzername“ nicht gültig.
- Nachdem Sie eine Einstellung in einem Menü geändert haben, warten Sie mindestens 30 Sekunden, bevor Sie die Kamera ausschalten. Falls die Stromversorgung sofort ausgeschaltet wird, wird die neue Einstellung eventuell nicht korrekt gespeichert.
- Wenn die Kameraeinstellungen während der Betrachtung des Haupt-Viewers geändert werden, können manche Einstellungen nicht wiederhergestellt werden. Um die Änderung beim Öffnen des Haupt-Viewers zu übernehmen, klicken Sie auf **Aktualisieren** im Web-Browser.

Konfiguration des Administratormenüs

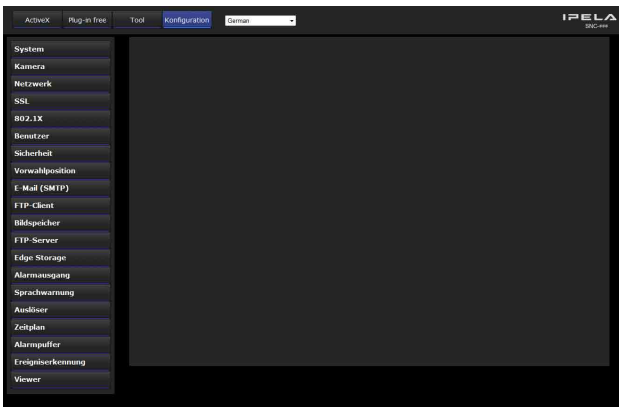

System

Zeigt das Menü „System“ an. „Konfigurieren des Systems — Menü „System““ auf Seite 39.

Kamera

Zeigt das Menü „Kamera“ an, um Bild- und Audioeinstellungen der Kamera vorzunehmen. „Einstellen von Bild und Audio für die Kamera — Menü „Kamera““ auf Seite 45.

Netzwerk

Zeigt das Menü „Netzwerk“ an, um die Netzwerkverbindung festzulegen. „Konfigurieren des Netzwerks — Menü „Netzwerk““ auf Seite 56.

SSL

Zeigt das Menü „SSL“ zum Ausführen einer SSL-Kommunikation zwischen dem Clientgerät und der Kamera an. („Festlegen der SSL-Funktion — Menü „SSL““ auf Seite 65)

802.1X

Zeigt das Menü „802.1X“ an, um die Kamera an das Netzwerk anzuschließen, das gemäß dem Standard 802.1X für Port-Authentifizierung konfiguriert wurde. („Verwenden der 802.1X-Authentifizierungsfunktion — Menü „802.1X““ auf Seite 71)

Benutzer

Zeigt das Menü „Benutzer“ an, um den Benutzernamen und das Passwort für die Anmeldung festzulegen. („Benutzereinstellungen — Menü „Benutzer““ auf Seite 78)

Sicherheit

Zeigt das Menü „Sicherheit“ an, um einen Computer anzugeben, für den der Zugriff auf die Kamera erlaubt ist. („Sicherheitseinstellungen — Menü „Sicherheit““ auf Seite 79)

Vorwahlposition

Zeigt das Menü „Vorwahlposition“ an, um die zu speichernde Position zu registrieren. Die Funktion „Tour“, über die die registrierten Positionen der Reihe nach angefahren werden, wird ebenfalls hier eingestellt. („Speichern der Kameraposition und Aktion — Menü „Vorwahlposition““ auf Seite 80)

E-Mail (SMTP)

Zeigt das Menü „E-Mail (SMTP)“ an, um eine E-Mail zu versenden. („Versenden eines Bilds per E-Mail — Menü „E-Mail (SMTP)““ auf Seite 83)

FTP-Client

Zeigt das Menü „FTP-Client“ an, um eine Bild-/Audiodatei usw. an einen FTP-Server zu senden. („Versenden von Bildern an einen FTP-Server — Menü „FTP-Client““ auf Seite 87)

Bildspeicher

Zeigt das Bildspeichermenü für die Aufzeichnung eines Bildes/einer Audiodatei usw. an. („Aufzeichnen von Bildern im Speicher — Menü „Bildspeicher““ auf Seite 90)

FTP-Server

Zeigt das Menü „FTP-Server“ an, um die FTP-Serverfunktion der Kamera festzulegen. („Herunterladen von Bildern von der Kamera — Menü „FTP-Server““ auf Seite 95)

Edge Storage

Stellen Sie im Menü Edge Storage die Aufnahme von Bild und Ton ein, und streamen Sie sie mit dem gleichen Protokoll. („Einstellen der Edge Storage — Menü Edge Storage“ auf Seite 96)

Alarmausgang

Zeigt das Menü „Alarmausgang“ an, um den Alarmausgangsanschluss der Kamera festzulegen. („Einstellung des Alarmausgangs — Menü „Alarmausgang““ auf Seite 98)

Sprachwarnung

Zeigt das Menü „Sprachwarnung“ an, um die in der Kamera gespeicherte Audiodatei synchron mit der Alarmerkennung durch die Sensoreingabe oder der Bewegungserkennungsfunktion wiederzugeben. („Audioausgabe in Verbindung mit der Alarmerkennung — Menü „Sprachwarnung““ auf Seite 100)

Auslöser

Zeigt das Menü „Auslöser“ an, um festzulegen, welcher Vorgang ausgeführt werden soll, wenn ein Auslöser betätigt wird. („Einstellen der Operationen über den Viewer — Menü „Auslöser““ auf Seite 101)

Zeitplan

Zeigt das Menü „Zeitplan“ für die Tag/Nacht-Funktion, E-Mail (SMTP)-Funktion, FTP-Client-Funktion, Bildspeicherfunktion, Alarmausgangsfunktion, Sprachwarnungsfunktion usw. an. („Einstellen des Zeitplans — Menü „Zeitplan““ auf Seite 103)

Alarmpuffer

Zeigt das Menü „Alarmpuffer“ für den Puffer an, um Bild- und Audiodaten bei einer Alarmerkennung zu speichern. („Einstellen des Alarmpuffers — Menü „Alarmpuffer““ auf Seite 104)

Ereigniserkennung

Zeigt das Einstellungs Menü für alle integrierten Erkennungsfunktionen an. („Einstellen des Sensoreingangs/ Kameramanipulationserkennung/ Bewegungserkennung/Audioerkennung — Menü „Ereigniserkennung““ auf Seite 105)

Viewer

Zeigt das Menü „Viewer“ an, in dem Sie den zu verwendenden Viewer auswählen und die weiteren Optionen konfigurieren können. („Konfigurieren des Viewer-Programms — Menü „Viewer““ auf Seite 113)

Konfigurieren des Systems — Menü „System“

Wenn Sie auf **System** im Administratormenü klicken, wird das Menü „System“ angezeigt. Verwenden Sie dieses Menü, um die Haupteinstellungen der Software vorzunehmen. Das Menü „System“ umfasst sieben Registerkarten: **System, Datum und Uhrzeit, Einblenden, Installation, Initialisieren, Systemprotokoll und Zugriffsprotokoll.**

Registerkarte „System“

Titelleistenname

Geben Sie den in der Titelleiste anzuzeigenden Namen mit bis zu 48 Zeichen ein. Die hier eingegebenen Zeichen werden in der Titelleiste des Web-Browsers angezeigt.

Seriennummer

Die Seriennummer der Kamera wird angezeigt.

Softwareversion

Die Softwareversion dieser Kamera wird angezeigt.

Exklusivbedienmodus

Steuert die Berechtigung zum Schwenken, Neigen, Zoomen und anderer Funktionen der Kamera.

Ein: Nur ein Benutzer verfügt über die Steuerungsberechtigung. Legen Sie die Betriebsdauer für einen Benutzer unter **Betriebszeit** fest. Wenn ein Benutzer einen Bedienungsversuch unternimmt, während ein anderer Benutzer über die Steuerungsberechtigung verfügt, wird die Berechtigung durch die Einstellungen für **Betriebszeit** und **Höchstzahl an Wartenden** gesteuert.

Aus: Mehrere Benutzer können die Funktionen zum Schwenken, Neigen und Zoomen gleichzeitig steuern. Wenn mehrere Benutzer diese Funktionen gleichzeitig steuern, hat die jeweils letzte Operation Vorrang.

Betriebszeit

Legt die Zeitdauer für einen Benutzer fest, der über die Steuerungsberechtigung verfügt. Der Auswahlbereich umfasst **10** bis **600** Sekunden. Diese Funktion ist nur dann wirksam, wenn **Exklusivbedienmodus** auf **Ein** gesetzt ist.

Höchstzahl an Wartenden

Legt die zulässige Anzahl an Benutzern fest, die während der Bedienung durch einen anderen Benutzer auf ihre Steuerungsberechtigung warten können. Die mögliche Anzahl beträgt **0** bis **10**. Diese Funktion ist nur dann wirksam, wenn **Exklusivbedienmodus** auf **Ein** gesetzt ist.

Hinweise

- Um den **Exklusivbedienmodus** zu verwenden, müssen Datum und Uhrzeit der Kamera und des verbundenen Computers vorher korrekt eingestellt werden.
- Um **Exklusivbedienmodus** zu verwenden, dürfen die Web-Browser-Cookies nicht deaktiviert werden. Wenn diese Option deaktiviert wird, kann dieser Modus nicht verwendet werden.
- Wenn Sie die Einstellung von **Exklusivbedienmodus** geändert haben, klicken Sie auf **Aktualisieren** des Web-Browsers, um die Änderung beim Öffnen der Haupt-Viewer-Seite zu übernehmen.

PTZ-Modus

Wählen Sie den Schwenk-/Neigesteuerungsmodus über die 8-Richtungs-Pfeilschaltflächen (Seite 28) und den Zoom-Steuermodus über die Schaltfläche **W**/**T** (Seite 28).

Wählen Sie **Normal** oder **Schritt**.

Normal: Wenn Sie mit der Maustaste klicken, beginnt die Kamera mit dem Schwenk-, Neige- oder Zoomvorgang, und der Vorgang wird fortgesetzt, solange Sie die Maustaste gedrückt halten. Um den Vorgang zu stoppen, lassen Sie die Maustaste los.

Schritt: Mit jedem Klicken der Maustaste führt die Kamera eine Bewegung aus (Schwenken, Neigen oder Zoomen). Wenn Sie die Maustaste länger als 1 Sekunde gedrückt halten, wird die Betriebsart vorübergehend auf **Normal** umgeschaltet. Sobald Sie die Maustaste loslassen, wird die Bewegung der Kamera gestoppt und der Modus **Schritt** wiederhergestellt.

Wenn Sie **Schritt** wählen, können **Schwenk-/Neigestufe** und **Zoomstufe** ausgewählt werden.

Schwenk-/Neigestufe: Damit wählen Sie die Stufe für die Kamerabewegung von **1** bis **10**, indem Sie auf die 8-Richtungs-Pfeilschaltflächen für Schwenken/

Neigen klicken. Der Wert **10** ergibt die maximale Bewegungsstufe.

Zoomstufe: Wählen Sie die Kamerabewegungsstufe von **1** bis **10** durch Klicken auf **W**/**T** für den Zoomvorgang. Der Wert **10** ergibt die maximale Bewegungsstufe.

OK/Cancel

Siehe „Allgemeine Schaltflächen für alle Menüs“ auf Seite 37.

Registerkarte „Datum und Uhrzeit“

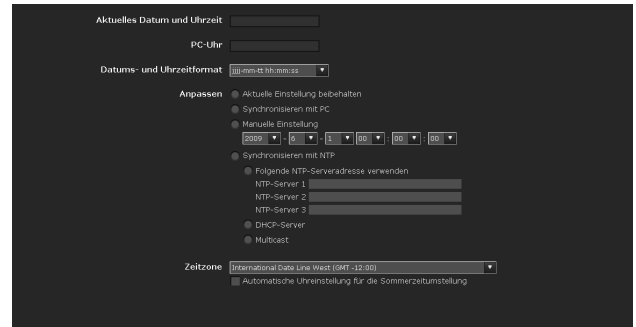

Aktuelles Datum und Uhrzeit

Zeigt die für die Kamera eingestellten Werte für Datum und Uhrzeit an.

Hinweis

Überprüfen Sie nach dem Kauf der Kamera die Datums- und Uhrzeiteinstellungen, und korrigieren Sie diese gegebenenfalls.

PC-Uhr

Zeigt die auf Ihrem Computer eingestellten Werte für Datum und Uhrzeit an.

Datums- und Uhrzeitformat

Wählen Sie das Format der Datums- und Uhrzeitanzeige für den Haupt-Viewer im Dropdown-Listenfeld aus. Sie können das Format unter **jjjj-mm-tt hh:mm:ss** (Jahr-Monat-Tag Stunde:Minuten:Sekunden), **mm-tt-jjjj hh:mm:ss** (Monat-Tag-Jahr Stunde:Minuten:Sekunden) und **tt-mm-jjjj hh:mm:ss** (Tag-Monat-Jahr Stunde:Minuten:Sekunden) auswählen.

Anpassen

Wählen Sie die Einstellungsart für das Datum und die Uhrzeit.

Aktuelle Einstellung behalten: Wählen Sie diese Option, wenn Datum und Uhrzeit nicht festgelegt werden müssen.

Synchronisieren mit PC: Wählen Sie diese Option, um die Datums- und Uhrzeiteinstellung der Kamera mit dem Computer zu synchronisieren.

Manuelle Einstellung: Wählen Sie diese Option, wenn Sie das Datum und die Uhrzeit der Kamera manuell einstellen möchten.

Wählen Sie Jahr, Monat, Tag, Stunden, Minuten und Sekunden im jeweiligen Dropdown-Listefeld aus.

Synchronisieren mit NTP: Wählen Sie diese Option, wenn Sie die Datums- und Uhrzeiteinstellung der Kamera mit der Einstellung des Zeitserver, der als NTP-Server bezeichnet wird (Network Time Protocol-Server), synchronisieren möchten. Legen Sie den NTP-Server fest, wenn **Synchronisieren mit NTP** ausgewählt ist.

Folgende NTP-Serveradresse verwenden: Es erfolgt eine Synchronisation mit der angegebenen NTP-Serveradresse.

NTP-Server 1: Geben Sie die bevorzugte Adresse für den NTP-Server ein.

NTP-Server 2: Geben Sie die zweite Alternative für die Adresse des NTP-Servers ein.

NTP-Server 3: Geben Sie dritte Alternative für die Adresse des NTP-Servers ein.

DHCP-Server: Wählen Sie den DHCP-Server aus, wenn Sie NTP-Serverinformationen vom DHCP-Server abrufen müssen.

Multicast: Wählen Sie „Multicast“ aus, wenn Sie nach einem NTP-Server mit Multicast suchen.

Zeitzone

Stellen Sie die Zeitdifferenz zwischen GMT (Greenwich Mean Time) und der Zeitzone ein, in der die Kamera installiert ist.

Wählen Sie die Zeitzone, in der die Kamera installiert ist, aus dem Dropdown-Listefeld aus.

Wählen Sie für Japan die Option „**Osaka, Sapporo, Tokio (GMT+9:00)**“.

Automatische Uhreinstellung für die Sommerzeitumstellung

Wenn Sie diese Option wählen, wird die Uhr automatisch auf die Sommerzeit der ausgewählten Zeitzone umgestellt.

Hinweis

Wenn die mit dem Menüelement **Zeitzone** gewählte Zeitzone von der Zeitzoneneinstellung des Computers abweicht, wird die Uhrzeit unter Berechnung der Zeitzonendifferenz eingestellt und in der Kamera gespeichert.

OK/Cancel

Siehe „Allgemeine Schaltflächen für alle Menüs“ auf Seite 37.

Registerkarte „Einblenden“

Wählen Sie, ob die Kamera-ID, das Datum und Uhrzeit und andere Informationen im Bild eingeblendet werden sollen oder nicht. Die Kamera-ID wird auch in Bilder

eingeblendet, die mit der Funktion „vor Alarm“ oder „nach Alarm“ aufgenommen wurden.

Einblenden wird auf Bild 1 und Bild 2 angewendet.

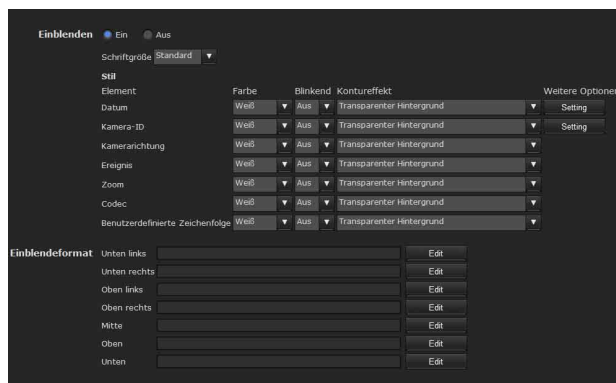

Einblenden

Ein/Aus

Wenn Sie die Funktion „Einblenden“ verwenden, wählen Sie **Ein**.

Schriftgröße

Legen Sie die Schriftgröße fest.

Stil

Legen Sie die einzublenden Elemente und das Anzeigeformat fest. Englische 1-Byte-Zeichen und Symbole werden angezeigt. Einblendeinstellungen sind für folgende Elemente verfügbar:

- **Datum:** Legen Sie die Anzeigeeinstellungen für Datum und Uhrzeit fest.
- **Kamera-ID:** Legen Sie die Anzeigeeinstellungen für die Kamera-ID sowie die Zeichenkette fest.
- **Kamerarichtung:** Zeigt den Namen einer Vorwahlposition an.
- **Ereignis:** Konfigurieren Sie die Anzeigeeinstellung für den Fall, dass ein Ereignis eintritt.
- **Zoom:** Konfiguriert die Zoom-Anzeige.
- **Codec:** Konfigurieren Sie die Anzeigeeinstellungen für die Bitrate und die Bildwechselfrequenz. Zeigt die Codec-Informationen für Bild 1 an.
- **Benutzerdefinierte Zeichenfolge:** Legen Sie die Benutzerdefinierte Zeichenfolge fest, um einen Text nach Ihrer Wahl anzuzeigen.

Das Anzeigeformat, einschließlich der Farbe, kann für jedes Element separat festgelegt werden.

Farbe: Wählen Sie die Schriftfarbe des eingeblendeten Texts aus.

Blinkend: Wählen Sie **Ein**, um eine Blinkfunktion für eingeblendeten Text zu aktivieren. Für **Datum** ist die blinkende Anzeige aber nicht verfügbar.

Kontureffekt: Aktivieren Sie einen Kontureffekt für angezeigten Text.

Weitere Optionen: Wenn Sie auf die Schaltfläche **Einstellung** unter **Datum** klicken, wird das Menü **Datum und Uhrzeit** angezeigt, und Sie können die notwendigen Optionen festlegen.

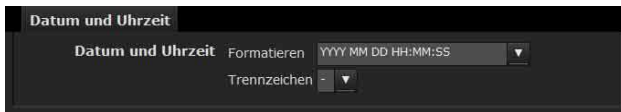

Format: Wählen Sie das Format für Datum und Uhrzeit.
Trennzeichen: Wählen Sie das Trennzeichen für die Uhrzeitanzeige.

Wenn Sie auf die Schaltfläche **Einstellung** unter **Kamera-ID** klicken, wird das Menü **Kamera-ID** angezeigt, und Sie können die notwendigen Optionen festlegen.

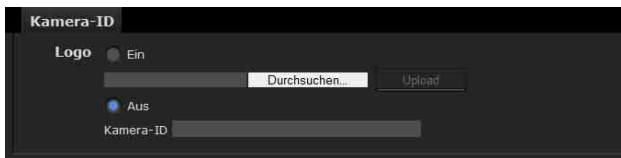

Logo

Ein: Wählen Sie eine Bilddatei, die Sie für das **Logo** verwenden möchten, indem Sie auf die Schaltfläche **Durchsuchen...** und dann auf **Upload** klicken, um die Datei hochzuladen.

Unterstütztes Bilddateiformat: gif89a-Format (GIF-Animationen und das transparente GIF-Format werden nicht unterstützt.)

Maximale Bildgröße: 640 × 120

Anzahl der horizontalen Pixel: Eine gerade Zahl

Maximale Dateigröße: Ungefähr 50 KB

Aus: Sie können **Text** im Feld der Kamera-ID festlegen.

Hinweise

- **Text** und **Logo** können nicht zur gleichen Zeit verwendet werden.
- Wenn die Bildgröße des Logos größer als das Bild ist, kann es nicht angezeigt werden.

Einblendeformat

Klicken Sie auf **Edit**, um den Inhalt zu überarbeiten, der in jede Anzeigenposition eingeblendet werden soll.

Nur ein **Datum** und eine **Kamera-ID** können für das **Einblendeformat** festgelegt werden.

Sie können den Inhalt von eingeblendetem Text „Unten links“, „Unten rechts“, „Oben links“, „Oben rechts“, „Mitte“, „Oben“ und „Unten“ einblenden. Wenn Sie aber „Oben“ festlegen, erscheint der eingeblendete Inhalt nicht oben links oder oben rechts. Wenn Sie entsprechend „Unten“ festlegen, erscheint der eingeblendete Inhalt nicht unten links oder unten rechts.

Wenn die Anzeige **Unten links/Unten rechts** oder **Oben links/Oben rechts** gleichzeitig erfolgt, liegt die maximale Bildgröße, die für ein Logo verwendet werden kann, bei 624 × 120.

Klicken Sie auf **Datum und Uhrzeit**, **Kamera-ID**, **Codec**, **Zoom**, **Kamerarichtung** oder **Ereignis**, um das entsprechende Tag in die Zeichenkette einzufügen.

Beispielanzeige: Unten links

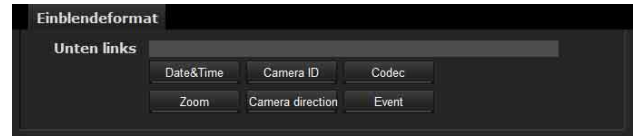

OK/Cancel

Siehe „Allgemeine Schaltflächen für alle Menüs“ auf Seite 37.

Registerkarte „Installation“

Sie können Einstellungen vornehmen, die die Installation betreffen.

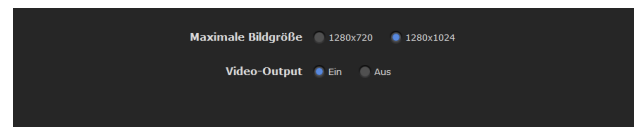

Maximale Bildgröße

SNC-CH135/CH140/CH180/DH140/DH180

1280 × 720: Das Bild hat ein Bildseitenverhältnis von 16:9 und es kann eine Bildgröße von bis zu 1280 × 720 für das Video-Codec festgelegt werden.

1280 × 1204: Das Bild hat ein Bildseitenverhältnis von 5:4 und es kann eine Bildgröße von bis zu 1280 × 1024 für das Video-Codec festgelegt werden.

SNC-CH240/DH240/CH280/DH280

1920 × 1080: Das Bild hat ein Bildseitenverhältnis von 16:9 und eine Bildgröße von bis zu 1920 × 1080 kann für das Videocodec festgelegt werden.

1920 × 1440: Das Bild hat ein Bildseitenverhältnis von 4:3 und eine Bildgröße von bis zu 1920 × 1440 kann für das Videocodec festgelegt werden.

Hinweise

- Die Kamera wird neu gestartet, wenn die Einstellung für die maximale Bildgröße geändert wird. Dies dauert etwa 2 Minuten.
- Die folgenden Einstellungen ändern sich, wenn die Einstellung für die maximale Bildgröße geändert wird.
 - Menü Kamera, Registerkarte Privatzonenmasken: Wird auf die Werkseinstellung zurückgesetzt.
 - Menü Kamera, Registerkarte Videocodec: Wird auf die Werkseinstellung zurückgesetzt, mit Ausnahme von:

SNC-CH135/CH140/CH180/DH140/DH180

- Bildgröße von Bild 1: ist 1280 × 720 bei Einstellung auf 1280 × 720; ist 1280 × 1024 bei Einstellung auf 1280 × 1024.
- Bildwechselfrequenz von Bild 1: ist 30 fps bei Einstellung auf 1280 × 720; ist 20 fps bei Einstellung auf 1280 × 1024.

SNC-CH240/DH240/CH280/DH280

- Bildgröße von Bild 1: 1920 × 1080 (bei der Einstellung 1920 × 1080) oder 1920 × 1440 (bei der Einstellung 1920 × 1440).
- Bildwechselfrequenz von Bild 1: 30 fps (bei der Einstellung 1920 × 1080) oder 20 fps (bei der Einstellung 1920 × 1440).
- Menü Vorwahlposition: Wird auf die Werkseinstellung zurückgesetzt.
- Menü Alarmpuffer: Wird auf die Werkseinstellung zurückgesetzt.
- Menü Ereigniserkennung, Registerkarte Bewegungserkennung: Wird auf die Werkseinstellung zurückgesetzt, mit Ausnahme von:

SNC-CH135/CH140/CH180/DH140/DH180

- Maximale Erkennungsgröße der Bewegungserkennung: hat eine Breite von 1280 und eine Höhe von 720 bei der Einstellung auf 1280 × 720, hat eine Breite von 1280 und eine Höhe von 1024 bei der Einstellung auf 1280 × 1024.
- Maximale Erkennungsgröße der VMF: hat eine Breite von 1280 und eine Höhe von 720 bei der Einstellung auf 1280 × 720, hat eine Breite von 1280 und eine Höhe von 1024 bei der Einstellung auf 1280 × 1024.

SNC-CH240/DH240/CH280/DH280

- Maximale Erkennungsgröße für die Bewegungserkennung: Breite 1920, Höhe 1080 (bei der Einstellung 1920 × 1080) oder 1920 und 1440 (bei der Einstellung 1920 × 1440).
- Maximale Erkennungsgröße für VMF: Breite 1920, Höhe 1080 (bei der Einstellung 1920 × 1080) oder 1920 und 1440 (bei der Einstellung 1920 × 1440).
- Wenn die maximale Bildgröße geändert wurde, wird das vollständige Panoramabild nicht mit dem optimalen Bildseitenverhältnis angezeigt. Um wieder das optimale Bildseitenverhältnis herzustellen, erfassen Sie das Vollbild erneut unter **Registerkarte Initialisieren - Vollbild erfassen**.

Videoausgabe

Sie können die Ausgabeeinstellungen für den analogen Bildausgabeanschluss der Kamera konfigurieren. Wählen Sie **Ein**, um ein NTSC- oder PAL-Signal auszugeben.

Hinweis

Das Ausgabesignalformat wird entsprechend der Einstellung des NTSC/PAL-Schalters der Kamera bestimmt.

OK/Cancel

Siehe „Allgemeine Schaltflächen für alle Menüs“ auf Seite 37.

Registerkarte „Initialisieren“

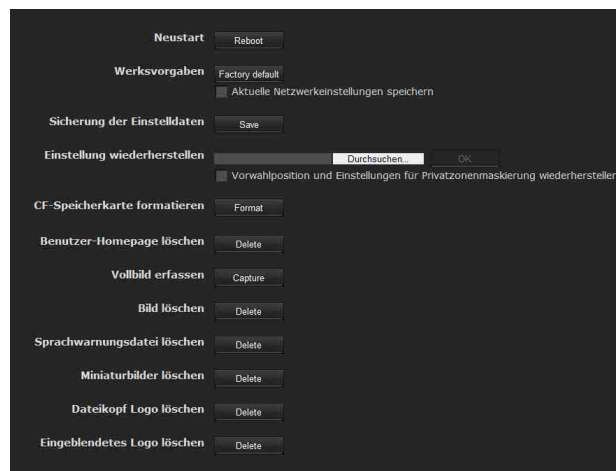

Neustart

Diese Option wird verwendet, wenn das System neu gestartet wird.

Wenn Sie auf **Neustart** klicken, erscheint die Meldung „Dieses System wird neu gestartet. Fortfahren?“ . Klicken Sie auf **OK**, um einen Neustart der Kamera durchzuführen. Bis zum Neustart dauert es etwa zwei Minuten.

Werksvorgaben

Setzt Kamera auf die Werksvorgaben zurück.

Aktuelle Netzwerkeinstellungen speichern

Wenn diese Option aktiviert wird, werden nach einem Neustart nur die aktuellen Netzwerkeinstellungen beibehalten.

Wenn Sie auf **Werksvorgaben** klicken, erscheint die Meldung „Konfigurationsdaten werden initialisiert. Fortfahren?“ .

Wenn Sie auf **OK** klicken, beginnt die Netzwerkanzeige der Kamera zu blinken. Nach Abschluss der Änderungen an den Standardeinstellungen führt die Kamera automatisch einen Neustart durch. Schalten Sie die Kamera nicht aus, bis der Neustart durchgeführt wurde.

Tipp

Die Kamera kann auch auf die Werksvorgaben zurückgesetzt werden, indem die Stromversorgung dieser Einheit bei gedrückter Rückstelltaste der Kamera eingeschaltet wird. Einzelheiten finden Sie in der mitgelieferten Installationsanleitung.

Sicherung der Einstellungsdaten

Dient zum Speichern der Kamera-Einstellungsdaten in einer Datei.

Klicken Sie auf **Save**, und folgen Sie den Anweisungen im Web-Browser, um den Ordner anzugeben und die Kamera-Einstellungsdaten zu speichern. Der werkseitig vorgegebene Dateiname lautet „snc-ch140.cfg“ für SNC-CH140.

Einstellung wiederherstellen

Dient zum Laden der gespeicherten Kamera-Einstellungsdaten.

Klicken Sie auf **Durchsuchen...**, und wählen Sie die Datei aus, in der die Einstellungsdaten gespeichert sind. Klicken Sie auf **OK**, woraufhin die Kamera gemäß den geladenen Daten angepasst und neu gestartet wird.

Vorwahlposition und Einstellungen für Privatzonenmaskierung wiederherstellen

Wenn Sie diese Option auswählen, werden die gespeicherten Einstellungsdaten der Kamera, die Vorwahlpositionsdaten und die Daten der Privatzonenmaskierung geladen.

Hinweise

- Einige Elemente im Menü „Netzwerk“ (Seite 56) lassen sich nicht mit **Einstellung wiederherstellen** wiederherstellen.
- Wenn **Vorwahlposition wiederherstellen und Einstellungen für Privatzonenmaskierung** ausgewählt wird, kann das Laden der Einstellungsdaten einige Zeit in Anspruch nehmen.
- Die folgenden Elemente können nicht mit **Sicherung der Einstellungsdaten** oder **Einstellung wiederherstellen** gespeichert oder wiederhergestellt werden.
 - Mit dem SNC-Audio-Upload-Tool hochgeladene Audiodateien
 - Eine mit der Benutzer-Homepage von SNC-Toolbox erstellte Homepage
 - Ein in der 802.1X-Authentifizierungsfunktion zu verwendendes Client-Zertifikat und CA-Zertifikat
 - Titelleistenlogo
 - Eingblendetes Logo

CF-Speicherkarte formatieren (SNC-CH240/CH135/CH140/CH180/CH280)

Klicken Sie auf **Format**, um die in den CF-Kartenschacht der Kamera eingesetzte CF-Speicherkarte (nicht mitgeliefert) zu formatieren. Bei der Formatierung werden die auf der CF-Speicherkarte gespeicherten Dateien und Ordner gelöscht.

Hinweise

- Setzen Sie vor der Formatierung die Bildspeicherfunktion, die FTP-Serverfunktion und die Edge Storage auf **Aus**, um die CF-Speicherkarte vor dem Überschreiben zu schützen.
- Aktivieren Sie die Funktion **CF-Speicherkarte formatieren** nicht, wenn keine Karte in den CF-Kartenschacht eingesetzt ist.
- Nicht verfügbar für die SNC-CH180/CH280 bei der Stromversorgung über PoE.

Benutzer-Homepage löschen

Klicken Sie auf **Delete**, um die im Flash-Speicher der Kamera über „Benutzer-Homepage“ von SNC-Toolbox (Seite 125) aufgezeichneten Homepages zu löschen.

Vollbild erfassen

Wenn Sie auf **Capture** klicken, wird ein Vollbild, das den gesamten Aufnahmebereich abdeckt, aufgenommen und in der Kamera gespeichert. Das Vollbild wird, unabhängig von Bildgröße und Beschneidungseinstellungen, eingefangen.

Hinweis

Während der Bilderfassung wird die Bildausgabe im Haupt-Viewer möglicherweise unterbrochen oder Bild- und/oder Audiodateien werden nicht korrekt erzeugt.

Bild löschen

Durch Drücken von **Delete** können Sie das in der Kamera gespeicherte Vollbild löschen.

Sprachwarnungsdatei löschen

Klicken Sie auf **Delete**, um alle mithilfe des SNC-Audio-Upload-Tools (Seite 132) in der Kamera gespeicherten Audiodateien zu löschen.

Hinweise

- Durch Klicken auf **Delete** werden alle gespeicherten Audiodateien gleichzeitig gelöscht. Um nur eine angegebene Audiodatei zu löschen, führen Sie die Löschung der Audiodatei auf der entsprechenden Registerkarte „Sprachwarnung“ im Menü „Sprachwarnung“ durch (Seite 100).

- Bevor Sie die Audiodatei löschen, legen Sie auf jeder Registerkarte des Menüs „Sprachwarnung“ (Seite 100) für **Sprachwarnung** den Wert **Aus** fest.

Miniaturbilder löschen

Klicken Sie auf **Löschen**, um die Miniaturbilder zu löschen, die über das Vorwahlmenü festgelegt wurden.

Dateikopf Logo löschen

Klicken Sie auf **Delete**, um das Dateikopf-Logo zu löschen, das im Viewer-Menü festgelegt wurde.

Eingeblendetes Logo löschen

Klicken Sie auf **Delete**, um das eingeblendete Logo zu löschen, das über „Weitere Optionen“ für die Kamera-ID auf der Registerkarte Einblenden im Menü System für die Kamera festgelegt wurde.

Um festzulegen, ob das eingeblendete Logo eingeblendet oder ausgeblendet werden soll, müssen Sie die Einstellung auf der Registerkarte Einblenden konfigurieren.

Registerkarte „Systemprotokoll“

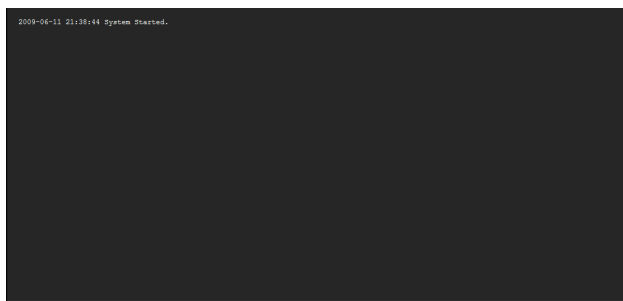

In diesem Protokoll werden die Daten der Software-Aktivität der Kamera aufgezeichnet. Darunter befinden sich auch Daten, die beim Auftreten einer Störung nützlich sein können.

Klicken Sie auf **Neu laden**, um die neusten Daten nachzuladen.

Registerkarte „Zugriffsprotokoll“

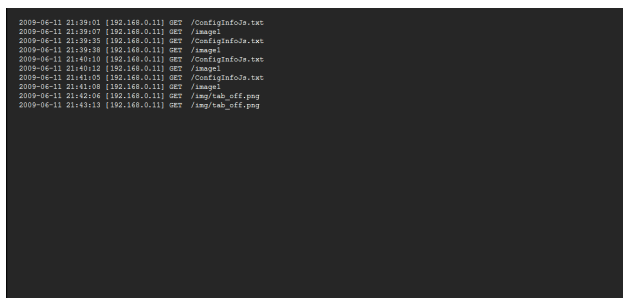

Der Zugriffsdatensatz der Kamera wird angezeigt. Klicken Sie auf **Neu laden**, um die neusten Daten nachzuladen.

Einstellen von Bild und Audio für die Kamera

— Menü „Kamera“

Wenn Sie auf **Kamera** im Administratormenü klicken, wird das Menü „Kamera“ angezeigt.

Verwenden Sie dieses Menü, um die Funktionen der Kamera einzustellen.

Das Kameramenü umfasst die folgenden sieben Registerkarten.

SNC-CH240/CH135/CH140: Allgemein, Fokus, Bild, Privatzonenmaskierung, Tag/Nacht, Video-Codec und Streaming.

SNC-CH180/CH280/DH140/DH180/DH240/DH280: Allgemein, Fokus/Zoom, Bild, Privatzonenmaskierung, Tag/Nacht, Video-Codec und Streaming.

Registerkarte „Allgemein“

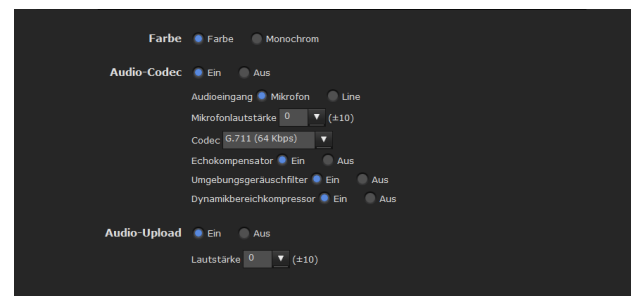

Farbe

Wählen Sie **Farbe** oder **Monochrom** für das Bild aus.

Audio-Codec

Damit wählen Sie, ob der Ton vom Mikrofoneingang übertragen werden soll. Wählen Sie **Ein**, um den Ton von der Netzwerkkamera zu übertragen.

Hinweis

Wenn Sie die Einstellung von **Audio-Codec** geändert haben, klicken Sie auf **Neu laden** im Web-Browser, um die Änderungen beim Öffnen der Haupt-Viewer-Seite zu übernehmen.

Audioeingang

Wählen Sie den Mikrofoneingang oder Line-Eingang aus.

Mikrofonlautstärke

Wenn der Audioeingang auf den Mikrofoneingang gesetzt ist, setzen Sie den Lautstärkepegel des Audioeingangs des Mikrofoneingangs ein. Der Pegel ist von **-10** bis **+10** einstellbar.

Codec

Damit wählen Sie die Bitrate des Tons vom Mikrofoneingang  aus. **G.711 (64kbps)**, **G.726 (40kbps)**, **G.726 (32kbps)**, **G.726 (24kbps)** oder **G.726 (16kbps)** stehen zur Auswahl.

Hinweis

Es wird kein Ton ausgegeben, wenn JPEG oder JPEG/Flash für den Plug-in free viewer verwendet wird.

Echounterdrücker

Wählen Sie **Ein**, um das Echo einer Tonübertragung zu reduzieren.

Umgebungsgeräuschfilter

Wählen Sie **Ein**, um den Umgebungsgeräuschfilter zu aktivieren.

Dynamikbereichkompressor

Wählen Sie **Ein**, um den Dynamikbereichkompressor zu aktivieren.

Audio-Upload

Mithilfe des auf der mitgelieferten CD-ROM enthaltenen SNC-Audio-Upload-Tool können Sie das in den Audioeingang des Computers eingespeiste Audiosignal über einen an die Line-Ausgangsbuchse der Kamera angeschlossenen Lautsprecher ausgeben. Wählen Sie **Ein**, um den Ton über den Lautsprecher auszugeben.

Lautstärke

Legen Sie die Lautstärke für den Lautsprecher fest. Sie können aus einem Bereich von **- 10** bis **+ 10** wählen.

OK/Cancel

Siehe „Allgemeine Schaltflächen für alle Menüs“ auf Seite 37.

Registerkarte Fokus - Anpassen des Fokus (nur SNC-CH240/CH135/CH140)

Passen Sie den Fokus an, indem Sie die Auflagemaßposition des bildgebenden Geräts verschieben.



Vorschaubildschirm

Vorschau des Bildes und Anpassen des Fokus.

Die aktuelle Bildfokusposition wird eingeblendet, wenn der Fokus angepasst wird.

Weitere Informationen zu jeder Schaltfläche finden Sie in der Steuerleiste des Plug-in free viewer (Seite 27).

Hinweis

Wenn Sie auf die Schaltflächen dieser Registerkarte klicken, werden die unten aufgeführten Einstellungen vorübergehend geändert, um den Fokus ganz einfach anzupassen:

- **Privatzonenmaskierung** und **Beschneiden** sind deaktiviert.
- Die aktuelle Bildfokusposition wird eingeblendet.
- Der Alarm von **Bewegungserkennung** ist deaktiviert.
- Ansicht-DR ist eingeschaltet.

Anpassen des Fokus

Klicken Sie auf die **Start**-Schaltfläche unter **Easy Focus**, um den Fokus auf die optimale Position einzustellen.

Hinweis

Die optimal geeignete Fokusposition ist abhängig von den Bildgebungsbedingungen möglicherweise nicht verfügbar.

Klicken Sie in diesem Fall auf die Schaltflächen -20, -5, -1, +1, +5 oder +20, um den Fokus anzupassen.

Fokus-Grundstellung

Klicken Sie auf die Schaltfläche **Reset**, um zur Auflagemaß-Standardposition zurückzukehren.

Registerkarte Fokus/Zoom

Anpassen des Fokus/Zooms (nur SNC-CH180/CH280/DH140/DH180/DH240/DH280)

Passen Sie den Fokus und die Zoomposition an, indem Sie das Bild betrachten.



Vorschaubildschirm

Vorschau des Bildes und Anpassen des Fokus/Zoom. Die aktuelle Bildfokusposition wird eingeblendet, wenn der Fokus/Zoom angepasst wird. Weitere Informationen zu jeder Schaltfläche finden Sie in der Steuerleiste des Plug-in free viewer (Seite 27).

Hinweis

Wenn Sie auf die Schaltflächen dieser Registerkarte klicken, werden die unten aufgeführten Einstellungen vorübergehend geändert, um den Fokus/Zoom ganz einfach anzupassen:

- **Privatzonenmaskierung** und **Beschneiden** sind deaktiviert.
- Die aktuelle Bildfokusposition wird eingeblendet.
- Der Alarm von **Bewegungserkennung** ist deaktiviert.

Anpassen des Zooms

Klicken Sie auf die Schaltflächen -500, -100, -10, +10, +100 und/oder +500, um die Zoomposition anzupassen.

Hinweis

Der Fokus verschiebt sich nach der Anpassung leicht. Passen Sie daher den Fokus an.

Anpassen des Fokus

Klicken Sie auf die **Start**-Schaltfläche unter **Easy Focus**, um den Fokus auf die optimale Position einzustellen.

Hinweis

Der optimal geeignete Fokus ist abhängig von den Bildgebungsbedingungen möglicherweise nicht verfügbar. Klicken Sie in diesem Fall auf die Schaltflächen -20, -5, -1, +1, +5, +20, um den Fokus anzupassen.

Registerkarte Bild

Sie können Farbzustand, Belichtung usw. der Kamera festlegen.

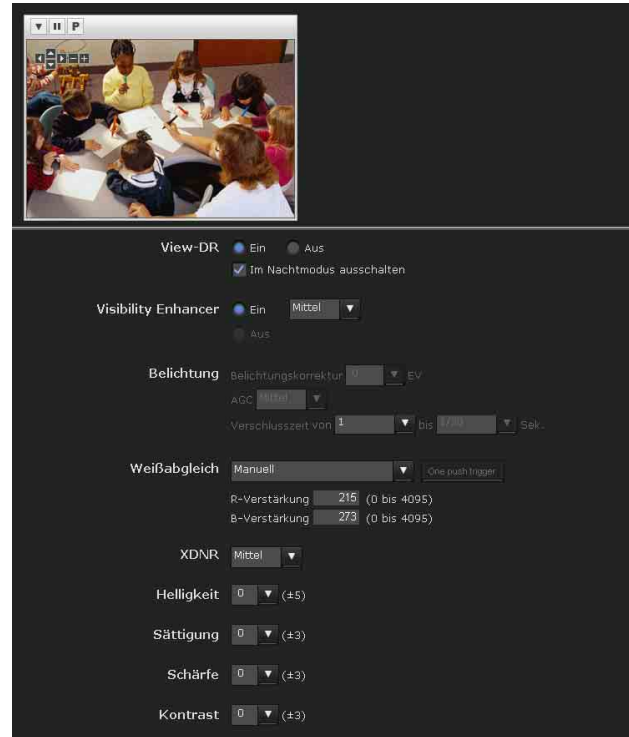

Vorschaubildschirm

Vorschau des Bildes und Anpassen der Bildeinstellung. Weitere Informationen zu jeder Schaltfläche finden Sie in der Steuerleiste des Plug-in free viewer (Seite 27).

View-DR

Bei Motiven mit hohen Kontrasten, z. B. bei Aufnahmen mit Gegenlicht, reduziert diese Funktion die Über- und Unterbelichtung. Wählen Sie **Ein**, um die Funktion View-DR (Ansicht-DR) einzuschalten.

Hinweise

- Wenn die Funktion View-DR (Ansicht-DR) aktiviert ist, können die Einstellungen, die sich auf die Belichtung beziehen, nicht konfiguriert werden.
- Wenn „Im Nachtmodus deaktivieren“ aktiviert ist, wird Ansicht-DR-Einstellung im Nachtmodus automatisch deaktiviert.

Visibility Enhancer

Mit der Funktion „Visibility Enhancer“ werden dunklere Teile des Kamerabildes heller dargestellt sowie die Helligkeit und der Kontrast automatisch korrigiert, so dass helle Teile deutlich ohne Überbelichtung angezeigt werden. Wenn die Funktion „Visibility Enhancer“ auf **Ein** gesetzt ist, wählen Sie die Korrekturstufe: **Niedrig**, **Mittel** oder **Hoch**. Wenn Sie **Aus** einstellen, wird die Funktion „Visibility Enhancer“ deaktiviert und die Funktion AGC aktiviert.

Hinweis

Wenn View-DR (Ansicht-DR) auf **Ein** gesetzt ist, ist die Funktion „Visibility Enhancer“ fest auf **Ein** eingestellt.

Belichtung

Passen Sie die Einstellungen für die Belichtung an.

Belichtungskorrektur

Wählen Sie den Belichtungskorrekturwert aus dem Listenfeld aus, um die Zielhelligkeit für die automatische Belichtungseinstellung anzupassen. Ein höherer Wert macht das Bild heller, ein kleinerer Wert macht das Bild dunkler. Die folgenden Werte stehen zur Auswahl:

+2.0, +1.6, +1.3, +1.0, +0.6, +0.3, 0, -0.3, -0.6, -1.0, -1.3, -1.6, -2.0

Hinweis

Sie können diese Option nicht auswählen, wenn „Visibility Enhancer“ auf **Ein** gesetzt ist.

AGC

Wählen Sie die Einstellungsstufe für die automatische Belichtung mit steuerbarer Verstärkung: **Niedrig**, **Mittel** oder **Hoch**.

Wenn Sie **Aus** wählen, wird keine automatische Belichtungseinstellung durch die steuerbare Verstärkung durchgeführt.

Hinweis

Sie können diese Option nicht auswählen, wenn „Visibility Enhancer“ auf **Ein** gesetzt ist.

Verschlusszeit

- Die automatisch gesteuerte Verschlusszeit legt automatisch die Belichtung fest.
- Wählen Sie die minimale und maximale Verschlusszeit im Listenfeld aus. Für die Verschlusszeit stehen die folgenden Werte zur Auswahl:

1, 1/2, 1/4, 1/8, 1/15, 1/30, 1/50, 1/60, 1/100, 1/250, 1/500, 1/1000, 1/2000, 1/4000, 1/10000 (Sek.)

- Wenn Sie dieselben Werte für die minimale und maximale Verschlusszeit wählen, wird die Verschlusszeit nicht geändert.

Hinweis

Kann nicht ausgewählt werden, wenn Ansicht-DR auf **Ein** gesetzt ist.

Tipp

Wenn Ansicht-DR auf **Ein** gesetzt ist und „Im Nachtmodus deaktivieren“ aktiviert ist, dann

- Können Sie nur die minimale Verschlusszeit auswählen.
- Legt die automatisch gesteuerte Verschlusszeit im Nachtmodus automatisch die Belichtung fest.

Weißabgleich

Wählen Sie den Weißabgleichmodus aus.

ATW: Diese Option eliminierte die Einflüsse durch das Umgebungslicht oder die Beleuchtung und passt den Weißabgleich automatisch an, um die Originalfarbe des Objekts darzustellen. (ca. 2000 K bis 10000 K).

ATW-PRO: Dient zur automatischen Anpassung der Farbe an die des angezeigten Bilds (ca. 3000 K bis 5800 K).

Leuchtstofflampe: Legt den Weißabgleich so fest, dass er für Fotos bei Leuchtstofflampen mit einem neutralen Weiß-Ton geeignet ist.

Quecksilberlampe: Legt den Weißabgleich so fest, dass er für Fotos bei Quecksilberlampen geeignet ist.

Natriumdampflampe: Legt den Weißabgleich so fest, dass er für Fotos bei Hochdrucknatriumdampflampen geeignet ist.

Halogenmetaldampflampe: Legt den Weißabgleich so fest, dass er für Fotos bei Metaldampflampen geeignet ist.

Weiß LED: Legt den Weißabgleich so fest, dass er für Fotos im Licht weißer LEDs geeignet ist.

Sofortweißabgleich: Die Schaltfläche **Sofortabgleich** wird aktiv. Klicken Sie auf diese Schaltfläche, um den Weißabgleich sofort durchzuführen.

Manuell: Wenn diese Option gewählt wird, werden **R-Verstärkung** und **B-Verstärkung** aktiv. Die wählbaren Verstärkungswerte liegen zwischen 0 und 4095.

Hinweis

Wenn View-DR (Ansicht-DR) auf **Ein** eingestellt ist, kann **ATW-PRO** nicht ausgewählt werden.

XDNR

Bildstörungen können über die XDNR-Funktion reduziert werden. Die Stufe kann unter **Hoch**, **Mittel** und **Niedrig** ausgewählt werden.

Wählen Sie **Aus**, um die Funktion zu deaktivieren.

Helligkeit

Wählen Sie die Helligkeit in 11 Schritten, von **-5** bis **+5**. Bei der Auswahl von **+5** erhalten Sie das hellste Bild.

Sättigung

Für die Sättigung stehen 7 Stufen von **-3** bis **+3** zur Auswahl. Bei Auswahl von **+3** erhält das Bild die höchste Sättigung.

Schärfe

Für die Schärfe stehen 7 Stufen von **-3** bis **+3** zur Auswahl. Bei Auswahl von **+3** erhalten Sie das Bild mit dem höchsten Schärfegrad.

Kontrast

Für den Kontrast stehen 7 Stufen von **-3** bis **+3** zur Auswahl. Bei Auswahl von **+3** erhalten Sie den größten Kontrast.

OK/Cancel

Siehe „Allgemeine Schaltflächen für alle Menüs“ auf Seite 37.

Registerkarte

„Privatzonenmaskierung“

Mit der Privatzonenmaskierung können Sie Bilder verbergen, indem Sie bestimmte Teile der Bilder beim Streaming maskieren.

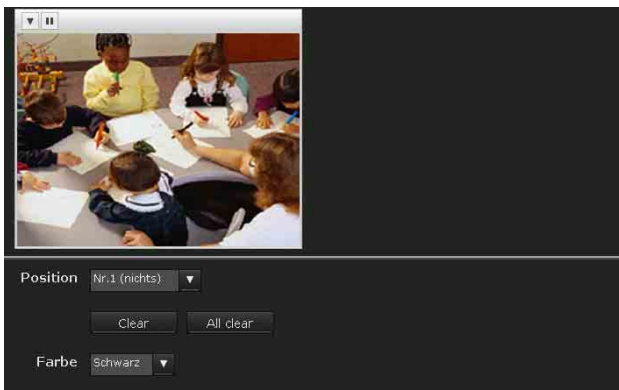

Vorschaubildschirm

Dieser Bildschirm dient zum Überwachen von Bildern und Konfigurieren der Privatzonenmaskierung. Ausführliche Informationen zu jeder Schaltfläche finden Sie in der Steuerleiste des Plug-in free viewer (Seite 27).

Steuerungsschaltflächen

Die Steuerungsschaltflächen befinden sich am oberen Rand des Vorschaubildschirms.

Mit diesen Schaltflächen können Sie die Kamera bedienen.

Schwenk-/Neigevorgang

Klicken Sie auf die Schaltfläche der Richtung, in die sich die Kamera bewegen soll.

Zoomvorgang

Verfügbar durch Klicken auf **-**, um herauszuzoomen, und auf **+**, um hereinzuzoomen.

Position

Ermöglicht Ihnen, die Privatzonenmaskierungen einzeln oder alle gleichzeitig zu löschen.

Registrieren Sie nach Abschluss der Konfiguration die Einstellungen durch Klicken auf **OK**.

Clear: Klicken Sie auf die Schaltfläche, um die festgelegte Privatzonenmaske zu löschen.

All clear: Klicken Sie auf die Schaltfläche, um alle Privatzonenmasken zu löschen.

Farbe

Legen Sie die Farbe für die Privatzonenmaskierung fest. Diese Einstellung ist für alle Privatzonenmasken identisch.

Die verwendeten Farben sind:

Schwarz, Grau1, Grau2, Grau3, Grau4, Grau5, Grau6, Weiß, Rot, Grün, Blau, Zyan, Gelb, Magenta

Festlegen einer Privatzonenmaske

Gehen Sie nach der folgenden Methoden vor, um eine Privatzonenmaske an einer Stelle Ihrer Wahl festzulegen:

- 1 Bewegen Sie die Kamera mithilfe der Steuerungsschaltfläche auf dem Vorschaubildschirm zu der Position, an der Sie eine Privatzonenmaske einrichten möchten.
- 2 Legen Sie den Bereich für die Privatzonenmaskierung fest, indem Sie die Maus auf dem Vorschaubildschirm ziehen.

3 Wählen Sie die zu registrierende Nummer aus dem Dropdown-Listenfeld **Position** aus.

4 Wählen Sie die Farbe für die Maske aus der Dropdown-Liste **Farbe** aus.

Hinweis

Die Farbe ist allen Privatzonenmasken gleich. Die zuletzt ausgewählte Farbe wird übernommen.

5 Klicken Sie auf **OK**.
Die Maske wird im Vorschaubildschirm angezeigt.

OK/Cancel

Siehe „Allgemeine Schaltflächen für alle Menüs“ auf Seite 37.

Registerkarte „Tag/Nacht“

Verwenden Sie diese Registerkarte, um die Tag/Nacht-Funktion der Kamera einzustellen.

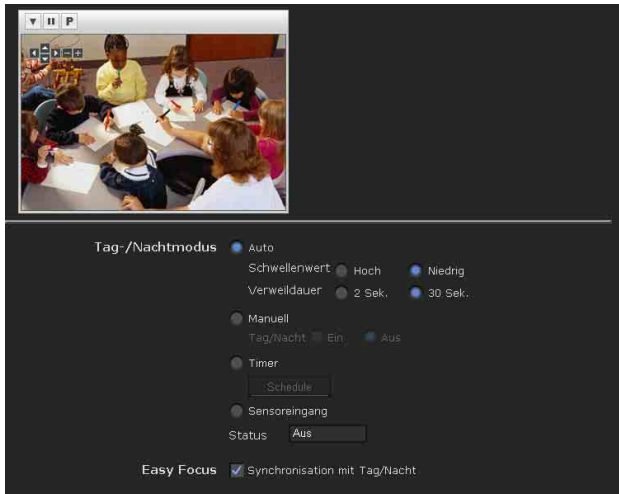

Vorschaubildschirm

Dieser Bildschirm dient zum Überwachen von Bildern und Konfigurieren der Tag-/Nachteinstellungen. Ausführliche Informationen zu jeder Schaltfläche finden Sie in der Steuerleiste des Plug-in free viewer (Seite 27).

Tag-/Nachtmodus

Für den Tag-/Nachtmodus stehen vier Modi zur Auswahl.

Auto: Der Betrieb erfolgt normalerweise im Tagmodus. An einem dunklen Ort wird automatisch auf den Nachtmodus umgeschaltet.

Schwellenwert: Setzen Sie die Helligkeit auf **Hoch** oder **Niedrig**, wenn Sie zum Nachtmodus umschalten.

Verweildauer: Legen Sie die Reaktionszeit für Änderungen der Helligkeit zwischen **2 Sek.** und **30 Sek.** fest.

Hinweise

- Wenn Licht mit hoher Energie auf die Kamera gerichtet wird, während diese sich im Nachtmodus befindet, kann es bei der Kamera zu Nachlaufen kommen. Schalten Sie in solch einem Fall die Einstellungen entsprechend der Lichtquelle über den Modus **Sensor** um oder wechseln Sie den Tag-/Nachtmodus über den Modus **Manuell**.
- Der Tag-/Nachtmodus wird nicht automatisch zum Nachtmodus umgeschaltet, wenn **Visibility Enhancer** und **AGC** auf der Registerkarte **Bild** auf **Aus** eingestellt sind.
- Wenn „Deaktiviert im Nachtmodus“ aktiviert ist, wird die Einstellung Ansicht-DR im Nachtmodus automatisch ausgeschaltet. Ausführliche Informationen zu Ansicht-DR finden Sie unter „Registerkarte Bild“ auf Seite 47.

Manuell: Dient zur manuellen Umschaltung des Tag/Nacht-Modus. Wenn Sie **Manuell** wählen, werden **Ein** und **Aus** aktiv. Wenn Sie **Ein** wählen, arbeitet die Kamera im Nachtmodus. Wenn Sie **Aus** wählen, arbeitet sie im Tagmodus.

Timer: Der normale Kamerabetrieb erfolgt im Tagmodus. Die Kamera wird zu der im Menü „Zeitplan“ eingestellten Zeit auf den Nachtmodus umgeschaltet.

Klicken Sie auf **Schedule**, um das Einstellungsmenü für den Geltungszeitraum anzuzeigen. („Einstellen des Zeitplans — Menü „Zeitplan““ auf Seite 103)



Sensoreingang: Dient zur Steuerung des Tag/Nacht-Modus durch Synchronisierung mit dem Sensoreingang.

Bei Erkennung eines Sensoreingangs arbeitet die Kamera im Nachtmodus.

Easy Focus

Wenn **Synchronisation mit Tag/Nacht** ausgewählt ist, wird der einfache Fokus aktiviert, sobald der Tag-/Nachtmodus umgeschaltet wird, und der Fokus wird automatisch neu angepasst.

Weitere Informationen zum Einfachen Fokus finden Sie unter „Registerkarte Fokus - Anpassen des Fokus (nur SNC-CH240/CH135/CH140)“ (page 46) und „Registerkarte Fokus/Zoom Anpassen des Fokus/Zooms (nur SNC-CH180/CH280/DH140/DH180/DH240/DH280)“ (page 47).

Hinweise

- Wenn Sie den einfachen Fokus verwenden, wird möglicherweise kein zufriedenstellender Fokus erzielt.
- Wenn Sie den einfachen Fokus verwenden, ist der Alarm der Bewegungserkennung deaktiviert.
- Wenn Sie Tag/Nacht-Verknüpfung nutzen, überprüfen Sie die Fokusbedingungen sowohl im Tag- als auch im Nacht-Modus.

IR-Beleuchtung (SNC-CH180/DH180/CH280/DH280)

Synchronisation mit Tag/Nacht: Die IR-Beleuchtung wird einmal aktiviert, wenn der Tag/Nacht-Modus umgeschaltet wird, wenn sie überprüft wird.

Aus: Die IR-Beleuchtung ist immer aus.

Maximale Stärke: Die maximale Stärke der IR-Beleuchtung ist, von niedrig nach hoch, von Stufe 1 bis Stufe 6 abgestuft.

OK/Cancel

Siehe „Allgemeine Schaltflächen für alle Menüs“ auf Seite 37.

Registerkarte „Video-Codec“

Verwenden Sie diese Registerkarte zum Einstellen der Elemente für den Video-Codec.

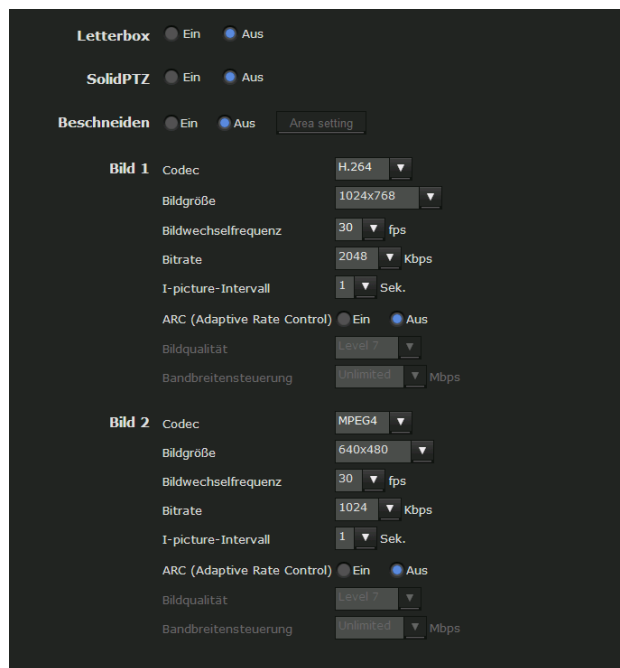

Letterbox

Wenn Sie Letterbox verwenden, wählen Sie **Ein**.

Hinweis

Diese Funktion ist nicht verfügbar, wenn Solid-PTZ oder Zuschneiden auf **Ein** gesetzt ist.

SolidPTZ

Wählen Sie **Ein**, um die Solid-PTZ-Funktion zu aktivieren.

Hinweis

Diese Funktion ist nicht verfügbar, wenn Letterbox oder Beschneiden auf **Ein** gesetzt ist.

Beschneiden

Sie können einen Teil des Bilds ausschneiden und den Bildausschnitt auf dem Computer anzeigen. Durch Beschneiden wird die Menge der übertragenen Daten und damit die Netzwerklast reduziert und eine höhere Bildwechselfrequenz erzielt.

Wählen Sie **Ein**, um das Bild zu beschneiden, oder **Aus**.

Hinweise

- Diese Funktion ist nicht verfügbar, wenn Letterbox- oder Solid-PTZ auf **Ein** gesetzt ist.
- Wenn diese Funktion aktiviert ist, ist die Bewegungserkennungsfunktion nicht verfügbar.

So beschneiden Sie ein Bild:

- 1 Setzen Sie **Beschneiden** auf **Ein**, und klicken Sie auf die Schaltfläche **Area setting**. Das Bereichseinstellungsfenster wird angezeigt.
- 2 Festlegen des Bildausschnitts
Halten Sie die linke Taste der Maus auf dem Standbild gedrückt, und ziehen Sie den Cursor diagonal. Der Bereich im roten Rahmen ist der Bildausschnitt.
- 3 Klicken Sie auf **OK** am unteren Rand des Fensters. Das beschnittene Bild wird im Haupt-Viewer angezeigt.
- 4 Um das Bild zu schließen, klicken Sie auf  in der oberen rechten Ecke.

Bild 1 und Bild 2

Es können bis zu zwei Bild-Codec-Modi eingestellt werden. Konfigurieren Sie die folgende Einstellung für jeden Bildmodus.

Codec

Wählen Sie **JPEG**, **MPEG4**, **H.264** oder **Aus**. Beachten Sie bitte, dass Bild 1 nicht auf **Aus** gesetzt werden kann.

Hinweis

Die wählbaren Bildgrößen und Bildwechselfrequenzen für Bild 2 können abhängig von der Einstellung des Codectyps, der Bildgrößen und/oder der Bildwechselfrequenz für Bild 1 eingeschränkt sein.

Bildgröße

Sie können die Bildgröße der von der Kamera übertragenen Bilder auswählen.

Die wählbaren Bildgrößen hängen von der Einstellung der maximalen Bildgröße ab. Weitere Informationen zur Auswahl der maximalen Bildgröße finden Sie unter „Registerkarte Installation“ im „Menü System“ auf Seite 42.

Wenn Sie unterschiedliche Bildgrößen für Bild 1 und Bild 2 festlegen, sind die verfügbaren Kombinationen wie folgt:

SNC-CH135/CH140/DH140/CH180/DH180

Maximale Bildgröße [1280 × 720]

	Bild 1	Bild 2
1280 × 1024	×	×
1280 × 960	×	×
1280 × 800	×	×
1280 × 720	○	×
1024 × 768	×	×
1024 × 576	○	×
800 × 600	○	×
800 × 480	○	×
768 × 576	○	×
720 × 576	○	×
704 × 576	○	×
720 × 480	○	×
640 × 480	○	○
640 × 368	○	○
384 × 288	○	○
320 × 240	○	○
320 × 192	○	○

Maximale Bildgröße [1280 × 1024]

	Bild 1	Bild 2
1280 × 1024	○	×
1280 × 960	○	×
1280 × 800	○	×
1280 × 720	○	×
1024 × 768	○	×
1024 × 576	○	×
800 × 600	○	×
800 × 480	○	×
768 × 576	○	×
720 × 576	○	×
704 × 576	○	×
720 × 480	○	×
640 × 480	○	○
640 × 368	○	○
384 × 288	○	○
320 × 240	○	○
320 × 192	○	○

SNC-CH240/DH240/CH280/DH280

Maximale Bildgröße [1920 × 1080]

	Bild 1	Bild 2
1920 × 1440	×	×
1600 × 1200	×	×
1680 × 1056	○	×
1920 × 1080	○	×
1440 × 912	○	×
1376 × 768	○	×
1280 × 1024	○	×
1280 × 960	○	×
1280 × 800	○	×
1280 × 720	○	×
1024 × 768	○	×
1024 × 576	○	×
800 × 600	○	×
800 × 480	○	×
768 × 576	○	×
720 × 576	○	×
704 × 576	○	×
720 × 480	○	×
640 × 480	○	○
640 × 368	○	○
384 × 288	○	○
320 × 240	○	○
320 × 192	○	○

Maximale Bildgröße [1920 × 1440]

	Bild 1	Bild 2
1920 × 1440	○	×
1600 × 1200	○	×
1680 × 1056	○	×
1920 × 1080	○	×
1440 × 912	○	×
1376 × 768	○	×
1280 × 1024	○	×
1280 × 960	○	×
1280 × 800	○	×
1280 × 720	○	×
1024 × 768	○	×
1024 × 576	○	×
800 × 600	○	×
800 × 480	○	×
768 × 576	○	×
720 × 576	○	×
704 × 576	○	×
720 × 480	○	×
640 × 480	○	○
640 × 368	○	○
384 × 288	○	○
320 × 240	○	○
320 × 192	○	○

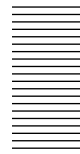

Verwaltung der Kamera

Bildwechselfrequenz

Damit stellen Sie die Bildwechselfrequenz des Bilds ein.

Die wählbaren Bildwechselfrequenzen sind wie folgt: 1, 2, 3, 4, 5, 6, 8, 10, 12, 15, 16, 20, 25, 30 (fps)

„fps“ ist eine Einheit zur Angabe der Zahl der pro Sekunde übertragenen Bilder.

Die folgenden Bildwechselfrequenzen können konfiguriert werden:

Die Bildwechselfrequenz von JPEG-Bild kann mit der Einstellung **Bildqualität** geändert werden.

SNC-CH135/CH140/DH140/CH180/DH180/ DH140T

Bildgröße [1280 × 720]

	Bild 1		Bild 2	
	Codec	Bildwechselfrequenz (fps)	Codec	Bildwechselfrequenz (fps)
Single-Codec	H.264	30	-	
	MPEG-4	30	-	
	JPEG	30	-	
Dual-Codec	H.264	25	H.264	5
	H.264	25	JPEG	10
	H.264	25	MPEG-4	6
	MPEG-4	30	MPEG-4	10
	MPEG-4	30	JPEG	16
	JPEG	30	JPEG	30

SNC-CH135/CH140/DH140/CH180/DH180/ DH140T

Bildgröße [1280 × 1024]

	Bild 1		Bild 2	
	Codec	Bildwechselfrequenz (fps)	Codec	Bildwechselfrequenz (fps)
Single-Codec	H.264	20	-	
	MPEG-4	25	-	
	JPEG	30	-	
Dual-Codec	H.264	15	H.264	6
	H.264	15	JPEG	12
	H.264	15	MPEG-4	8
	MPEG-4	20	MPEG-4	8
	MPEG-4	25	JPEG	6
	JPEG	30	JPEG	12

SNC-CH240/CH280/DH240/DH240T/DH280

Wenn die Bildgröße von Bild 1 „1920 × 1080“ ist, ist die Bildgröße von Bild 2 „640 × 480“.

	Bild 1		Bild 2	
	Codec	Bildwechselfrequenz (fps)	Codec	Bildwechselfrequenz (fps)
Single-Codec	H.264	30	-	
	MPEG-4	20	-	
	JPEG	16	-	
Dual-Codec	H.264	25	H.264	20
	H.264	25	JPEG	30
	H.264	25	MPEG-4	25
	MPEG-4	20	MPEG-4	30
	MPEG-4	20	JPEG	30
	JPEG	16	JPEG	30

SNC-CH240/CH280/DH240/DH240T/DH280

Wenn die Bildgröße von Bild 1 „1920 × 1440“ ist, ist die Bildgröße von Bild 2 „640 × 480“.

	Bild 1		Bild 2	
	Codec	Bildwechselfrequenz (fps)	Codec	Bildwechselfrequenz (fps)
Single-Codec	H.264	20	-	
	MPEG-4	16	-	
	JPEG	12	-	
Dual-Codec	H.264	20	H.264	12
	H.264	20	JPEG	30
	H.264	20	MPEG-4	16
	MPEG-4	15	MPEG-4	30
	MPEG-4	15	JPEG	30
	JPEG	12	JPEG	30

Bitrate

Damit stellen Sie die Bitrate der MPEG4- oder H.264-Bildübertragung für eine Leitung ein. Wenn die Bitrate auf eine höhere Stufe gesetzt ist, wird eine bessere Bildqualität erreicht.

Die wählbaren Bitraten sind wie folgt:

64, 128, 256, 384, 512, 768, 1024, 1536, 2048, 3072, 4096, 5120, 6144, 7168, 8192 (kbps)

I-picture-Intervall

Legen Sie das I-picture-Einfügeintervall fest.

ARC (Adaptive Rate Control)

Da diese Funktion die Bildwechselfrequenz und Bitrate automatisch einstellt, liefert die Kamera entsprechend der angeschlossenen Computerumgebung ein ruckfreies Bild. Wenn Sie **Ein** wählen, wird die Rate des MPEG4- oder H.264-Bilds automatisch eingestellt.

Hinweise

- Die tatsächliche Bildwechselfrequenz und Bitrate hängen von der Bildgröße, der aufgenommenen Szene oder dem Netzwerkzustand ab.
- Wenn **ARC (Adaptive Rate Control)** auf **Ein** gesetzt ist, ändern sich die tatsächliche Bildwechselfrequenz und die Bitrate innerhalb des Bereichs, der die unter **Bildwechselfrequenz** und **Bitrate** festgelegten Werte nicht übersteigt.

Bildqualität

Damit stellen Sie die Qualität des JPEG-Bilds ein. Werte von **Level 1** bis **Level 10** sind verfügbar. Mit **Level 10** wird die beste Bildqualität erzielt.

Bandbreitensteuerung

Begrenzt die Netzwerkbandbreite für die von der Kamera ausgehenden JPEG-Bilddaten.

Hinweis

Je nach der gewählten Bandbreite kann es zu einer Audiounterbrechung kommen. Wählen Sie in diesem Fall eine größere Bandbreite.

OK/Cancel

Siehe „Allgemeine Schaltflächen für alle Menüs“ auf Seite 37.

Registerkarte „Streaming“

Verwenden Sie diese Registerkarte, um die Elemente für die Übertragung mit Unicast oder Multicast einzustellen.

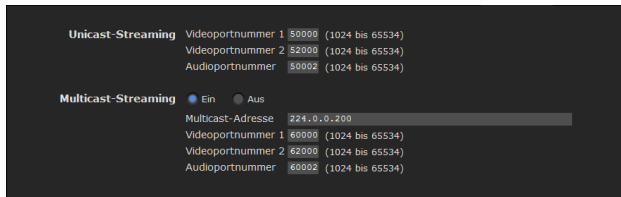

Unicast-Streaming

Geben Sie die Übertragungsportnummern der zu verwendenden MPEG4-/H.264-Video- und Audiodaten an, wenn **Unicast** im Dropdown-Listenfeld **Verbindungsmethode** im Bereich **Sonstiges** im Haupt-Viewer gewählt wird.

Videoportnummer 1, 2

Geben Sie die Übertragungsportnummer der MPEG4-/H.264-Videoaten an. Die Anfangseinstellung ist 50000. Geben Sie eine gerade Zahl von 1024 bis 65534 an. Zwei Portnummern (die hier angegebene Nummer und eine ungerade Nummer, welche die um 1 erhöhte angegebene Nummer darstellt) werden tatsächlich für die Videodatenkommunikation und Steuerung verwendet.

Die Einstellung für Bild 1 und Bild 2 gilt für die Videoportnummer 1 bzw. 2.

Audioportnummer

Geben Sie die Übertragungsportnummer der Audiodaten an. Die Anfangseinstellung ist 50002. Geben Sie eine gerade Zahl von 1024 bis 65534 an. Zwei Portnummern (die hier angegebene Nummer und eine ungerade Nummer, welche die um 1 erhöhte angegebene Nummer darstellt) werden für die Audiodatenkommunikation und -steuerung verwendet.

Hinweis

Geben Sie unterschiedliche Nummern für die Video- und Audiopotnummer an.

Multicast-Streaming

Damit legen Sie fest, ob die Kamera Multicast-Streaming für MPEG4-/H.264-Video- und Audiodaten verwendet oder nicht. Die Sendelast der Kamera kann reduziert werden, indem die Einstellung so vorgenommen wird, dass der Computer des gleichen Teilnetzwerks die gleichen Übertragungsdaten empfängt.

Wählen Sie **Ein** aus, um Mehrfachsendung zuzulassen, und **Aus**, um die Funktion zu sperren.

Wenn Sie **Ein** wählen, stellen Sie **Multicast-Adresse**, **Videoportnummer** und **Audiopotnummer** korrekt ein.

Multicast-Adresse

Geben Sie die für Multicast-Streaming verwendete Multicast-Adresse ein.

Videoportnummer 1, 2

Geben Sie die für Multicast-Streaming verwendete MPEG4-/H.264-Videoübertragungsportnummer an. Die Anfangseinstellung ist 60000. Geben Sie eine gerade Zahl von 1024 bis 65534 an. Zwei Portnummern (die hier angegebene Nummer und eine ungerade Nummer, welche die um 1 erhöhte angegebene Nummer darstellt) werden für die Videodatenkommunikation und -steuerung verwendet.

Die Einstellung für Bild 1 und Bild 2 gilt für die Videoportnummer 1 bzw. 2.

Audiopotnummer

Geben Sie die für Multicast-Streaming verwendete Audioübertragungs-Portnummer an. Die Anfangseinstellung ist 60002. Geben Sie eine gerade Zahl von 1024 bis 65534 an. Zwei Portnummern (die hier angegebene Nummer und eine ungerade Nummer, welche die um 1 erhöhte angegebene Nummer darstellt) werden für die Audiodatenkommunikation und -steuerung verwendet.

Hinweis

Geben Sie unterschiedliche Nummern für die Video- und Audiopotnummer an.

OK/Cancel

Siehe „Allgemeine Schaltflächen für alle Menüs“ auf Seite 37.

Konfigurieren des Netzwerks — Menü „Netzwerk“

Wenn Sie auf **Netzwerk** im Administratormenü klicken, wird das Menü „Netzwerk“ angezeigt. Verwenden Sie dieses Menü, um das Netzwerk für den Anschluss der Kamera und des Computers zu konfigurieren. Das Menü „Netzwerk“ umfasst vier Registerkarten: **Netzwerk**, **Funknetz**, **QoS** und **Benachrichtigung über dynamische IP-Adresse**.

Registerkarte „Netzwerk“

Dieser Abschnitt enthält die Menüs für den Anschluss der Kamera über das Netzwerkkabel.

The screenshot shows the network configuration interface with the following settings:

- MAC-Adresse:** 00:24:be:63:5d:32
- Ethernet-Status:** 100Full
- Auto-MDI/MDIX:** MDI-X
- IPv4-Einstellung:**
 - IP-Adresse:** IP-Adresse automatisch abrufen (DHCP) Folgende IP-Adresse verwenden
 - IP-Adresse:** 192.168.0.111
 - Subnetzmaske:** 255.255.255.0
 - Standard-Gateway:** 192.168.0.2
 - DNS-Server:** DNS-Serveradresse automatisch abrufen Folgende DNS-Serveradresse verwenden
 - Primärer DNS-Server:** 192.168.0.10
 - Sekundärer DNS-Server:** [Empty]
 - MTU:** 1500 (1000 bis 1500)
- Hostname:** [Empty]
- Domänensuffix:** [Empty]
- HTTP-Portnummer:** 80 [Empty] (1024 bis 65535)
- IPv6-Einstellung:** Ein Aus
- IPv6-Adresse:** IPv6-Adresse automatisch abrufen Folgende IPv6-Adresse verwenden
- IPv6-Adresse:** [Empty]
- Präfix:** 0 (0 bis 128)
- Standard-Gateway:** [Empty]
- DNS-Server:** DNS-Serveradresse automatisch abrufen Folgende DNS-Serveradresse verwenden
- Primärer DNS-Server:** [Empty]
- Sekundärer DNS-Server:** [Empty]
- IPv6 MTU:** 1500 (1280 bis 1500)

MAC-Adresse

Zeigt die MAC-Adresse der Kamera an.

Ethernet-Status

Zeigt die aktuelle Übertragungsrates an.

Auto-MDI/MDIX

Je nach Port am angeschlossenen Ethernet-Gerät wird am Port dieses Geräts automatisch zwischen MDI und MDI-X für die Übertragung umgeschaltet. Zeigt den Ethernet-Portmodus für das Gerät an.

IPv4-Einstellung

Konfigurieren Sie die IPv4-Netzwerkeinstellung.

IP-Adresse

Konfigurieren Sie die IP-Adresse.

IP-Adresse automatisch abrufen (DHCP): Wählen Sie diese Option, wenn ein DHCP-Server im Netzwerk installiert ist, der die IP-Adressenzuweisung übernimmt. Mit dieser Einstellung wird die IP-Adresse automatisch zugewiesen.

Folgende IP-Adresse verwenden: Wählen Sie diese Option, wenn Sie eine feste IP-Adresse einstellen. Geben Sie bei dieser Einstellung die **IP-Adresse**, die **Subnetzmaske** und das **Standard-Gateway** manuell an.

Hinweis

Wenn Sie **IP-Adresse automatisch abrufen (DHCP)** wählen, vergewissern Sie sich, dass der DHCP-Server im Netzwerk aktiv ist.

IP-Adresse

Geben Sie die IP-Adresse der Kamera ein.

Subnetzmaske

Geben Sie die Subnetzmaske ein.

Standard-Gateway

Geben Sie das Standard-Gateway ein.

DNS-Server

Konfigurieren Sie die DNS-Server-Adresse.

DNS-Serveradresse automatisch abrufen: Wählen Sie diese Option, um die IP-Adresse des DNS-Servers automatisch zu erhalten. Die Einstellung kann nur dann vorgenommen werden, wenn zuvor **IP-Adresse automatisch abrufen (DHCP)** auf der Registerkarte „Netzwerk“ ausgewählt wurde.

Folgende DNS-Serveradresse verwenden: Wählen Sie diese Option, wenn Sie eine feste Adresse als IP-Adresse des DNS-Servers verwenden. Geben Sie bei dieser Einstellung die Adressen von **Primärer DNS-Server** und **Sekundärer DNS-Server** manuell an.

Hinweis

Wenn Sie **DNS-Serveradresse automatisch abrufen** wählen, vergewissern Sie sich, dass der DHCP-Server im Netzwerk aktiv ist.

Primärer DNS-Server

Geben Sie die IP-Adresse des primären DNS-Servers ein.

Sekundärer DNS-Server

Geben Sie die IP-Adresse des sekundären DNS-Servers ein, falls erforderlich.

MTU

Geben Sie den MTU-Wert für den Ethernet-Port ein. (1000 - 1500)

Wenn IPv6 aktiviert ist, muss der Wert 1280 oder größer sein.

Hostname

Geben Sie den zum DHCP-Server zu übertragenden Hostnamen der Kamera ein. Diese Einstellung ist nur dann gültig, wenn zuvor **IP-Adresse automatisch abrufen (DHCP)** auf der Registerkarte „Netzwerk“ ausgewählt wurde.

Domänensuffix

Geben Sie das zum DHCP-Server zu übertragende Domänensuffix der Kamera ein. Diese Einstellung ist nur dann gültig, wenn zuvor **IP-Adresse automatisch abrufen (DHCP)** auf der Registerkarte „Netzwerk“ ausgewählt wurde.

Hinweis

Das Domänensuffix wird als FQDN-Information (Fully Qualified Domain Name) zum DHCP-Server gesendet, wenn der **Hostname** festgelegt wurde.

HTTP-Portnummer

Die Normaleinstellung ist **80**. Wenn Sie eine andere Portnummer als 80 verwenden wollen, wählen Sie das Textfeld an, und geben Sie eine Portnummer zwischen 1024 und 65535 ein.

Hinweis

Wenn Sie für die **HTTP-Portnummer** im Menü „Netzwerk“ oder in SNC-Toolbox eine andere Nummer als 80 festgelegt haben, können Sie erneut auf die Kamera zugreifen, indem Sie die IP-Adresse der Kamera im Web-Browser folgendermaßen eingeben:

Beispiel: Festlegen der Portnummer 8000, wenn die IP-Adresse 192.168.0.100 lautet.



IPv6-Einstellung

Konfigurieren Sie die IPv6-Netzwerkeinstellungen. IPv6 kann parallel zu IPv4 verwendet werden. Hier werden nur IPv6-spezifische Details erläutert. Allgemeine Details finden Sie unter „IPv4-Einstellung“ auf Seite 56.

Ein/Aus

Um IPv6 zu verwenden, wählen Sie **Ein**.

Präfix

Geben Sie den Präfixwert ein. (0 bis 128)

IPv6 MTU

Geben Sie den MTU-Wert für IPv6 ein. (1280 -1500) Der Wert darf nicht den MTU-Wert für den Ethernet-Port übersteigen.

OK/Cancel

Siehe „Allgemeine Schaltflächen für alle Menüs“ auf Seite 37.

Registerkarte „Funknetz“ — Einstellen der drahtlosen Verbindung (nur SNC-CH240/ CH135/CH140/CH180/CH280)

Setzen Sie die angegebene WLAN-Karte in den CF-Kartenschacht der Kamera ein, und nehmen Sie die Einstellungen für die Verbindung mit dem Funknetzwerk vor.

Lesen Sie vor der Einstellung zusätzlich auch die Gebrauchs- und Installationsanleitung der WLAN-Karte durch.

Beispiel für eine Anzeige: SNC-CH240

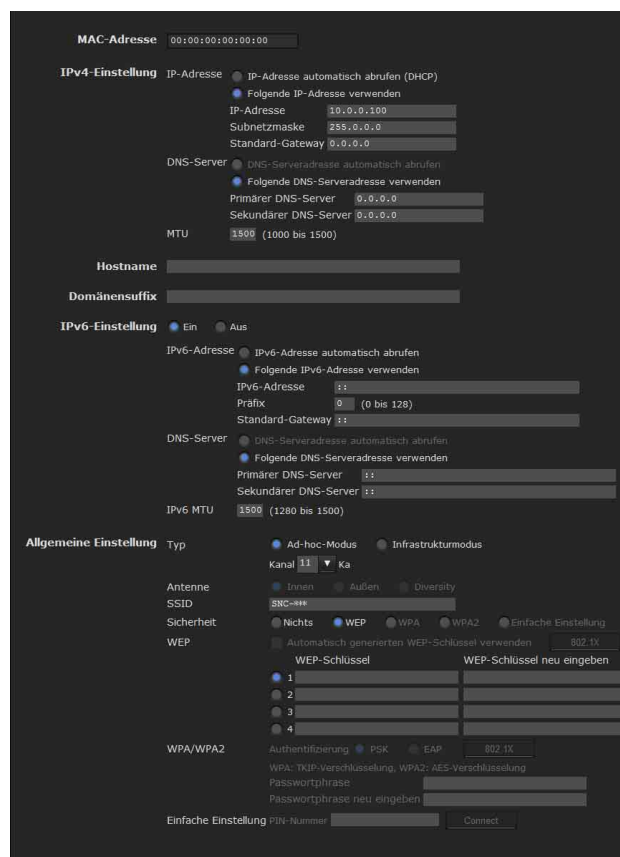

Geprüfte WLAN-Karten

- Die Sony-WLAN-Karte SNCA-CFW5* ist separat erhältlich.
 - * SNCA-CFW5 ist in manchen Ländern und Gebieten nicht verfügbar. Um weitere Einzelheiten zu erfahren, wenden Sie sich an Ihren Sony-Vertragshändler.

Hinweise

- Schalten Sie die Stromversorgung der Kamera aus, bevor Sie die WLAN-Karte in die Kamera einsetzen oder sie herausnehmen.
- Der Durchsatz der Datenübertragung bzw. des Datenempfangs über das Netzkabel kann sich verringern, wenn die WLAN-Karte benutzt wird.
- Nicht verfügbar für die SNC-CH180/CH280 bei der Stromversorgung über PoE.

MAC-Adresse

Zeigt die MAC-Adresse der in den CF-Kartenschacht eingeschobenen WLAN-Karte an.

Wenn keine WLAN-Karte eingesetzt ist, wird „00:00:00:00:00:00“ angezeigt.

IPv4-Einstellung

Konfigurieren Sie die IPv4-Netzwerkeinstellung.

IP-Adresse

Konfigurieren Sie die IP-Adresse für ein drahtloses Netzwerk.

IP-Adresse automatisch abrufen (DHCP): Wählen Sie diese Option, wenn ein DHCP-Server im Netzwerk installiert ist, der die IP-Adressenzuweisung übernimmt. Mit dieser Einstellung wird die IP-Adresse automatisch zugewiesen.

Folgende IP-Adresse verwenden: Wählen Sie diese Option, wenn Sie eine feste IP-Adresse einstellen. Geben Sie bei dieser Einstellung die **IP-Adresse**, die **Subnetzmaske** und das **Standard-Gateway** manuell an.

Hinweis

Wenn Sie **IP-Adresse automatisch abrufen (DHCP)** wählen, vergewissern Sie sich, dass der DHCP-Server im Netzwerk aktiv ist.

IP-Adresse

Geben Sie die IP-Adresse der Kamera ein.

Subnetzmaske

Geben Sie die Subnetzmaske ein.

Standard-Gateway

Geben Sie das Standard-Gateway ein.

DNS-Server

Konfigurieren Sie die DNS-Server-Adresse.

DNS-Serveradresse automatisch abrufen: Wählen Sie diese Option, um die Adresse des DNS-Servers automatisch zu erhalten. Die Einstellung kann nur dann vorgenommen werden, wenn zuvor **IP-Adresse automatisch abrufen (DHCP)** auf der Registerkarte „Funknetz“ ausgewählt wurde.

Folgende DNS-Serveradresse verwenden: Wählen Sie diese Option, wenn Sie eine feste Adresse als IP-Adresse des DNS-Servers verwenden. Geben Sie bei dieser Einstellung die Adressen von **Primärer DNS-Server** und **Sekundärer DNS-Server** manuell an.

Hinweis

Wenn Sie **DNS-Serveradresse automatisch abrufen** wählen, vergewissern Sie sich, dass der DHCP-Server im Netzwerk aktiv ist.

Primärer DNS-Server

Geben Sie die IP-Adresse des primären DNS-Servers ein.

Sekundärer DNS-Server

Geben Sie die IP-Adresse des sekundären DNS-Servers ein, falls erforderlich.

MTU

Geben Sie den MTU-Wert für das Funknetzwerk ein. (1000 -1500)

Wenn IPv6 aktiviert ist, muss der Wert 1280 oder größer sein.

Hostname

Geben Sie den zum DHCP-Server zu übertragenden WLAN-Hostnamen der Kamera ein. Diese Einstellung ist nur dann gültig, wenn zuvor **IP-Adresse automatisch abrufen (DHCP)** auf der Registerkarte „Funknetz“ gewählt wurde.

Domänensuffix

Geben Sie das zum DHCP-Server zu übertragende WLAN-Domänensuffix der Kamera ein. Diese Einstellung ist nur dann gültig, wenn zuvor **IP-Adresse automatisch abrufen (DHCP)** auf der Registerkarte „Funknetz“ gewählt wurde.

Hinweis

Das Domänensuffix wird als FQDN-Information (Fully Qualified Domain Name) zum DHCP-Server gesendet, wenn der **Hostname** festgelegt wurde.

IPv6-Einstellung

Konfigurieren Sie die IPv6-Netzwerkeinstellungen. IPv6 kann parallel zu IPv4 verwendet werden. Hier werden nur IPv6-spezifische Details erläutert. Allgemeine Details finden Sie unter „IPv4-Einstellung“ auf Seite 58.

Ein/Aus

Um IPv6 zu verwenden, wählen Sie **Ein**.

Präfix

Geben Sie den Präfixwert ein. (0 bis 128)

IPv6 MTU

Geben Sie den MTU-Wert für IPv6 ein. (1280 - 1500)
Der Wert darf nicht den MTU-Wert für das Funknetzwerk übersteigen.

Allgemeine Einstellung

Typ

Wählen Sie den Netzwerk Verbindungstyp.

Ad-hoc-Modus: Wählen Sie diese Option bei Direktanschluss an einen Computer. Geben Sie bei dieser Einstellung einen Funkkanal an.

Infrastrukturmodus: Wählen Sie diese Option aus, wenn Sie den Anschluss an einen Computer über einen Zugangspunkt oder einen drahtlosen Router vornehmen.

Hinweise

- Die Einstellung für die HTTP-Portnummer entspricht der Einstellung auf der Registerkarte „Netzwerk“.
- Mit **Ad-hoc-Modus** können Sie nicht **Automatisch generierten WEP-Schlüssel verwenden** von **WEP**, oder **WPA** oder **WPA2** für **Sicherheit** wählen.
- Wenn Sie **Sicherheit** auf **WPA** oder **WPA2** einstellen und **Infrastrukturmodus** auf **Ad-hoc-Modus** ändern, wird die Einstellung von **Sicherheit** automatisch auf **Nichts** geändert.

Antenne (SNC-CH135/CH140/CH240)

Wählen Sie eine der folgenden Antenneneinstellungen, wenn Sie die WLAN-Karte SNCA-CFW5* (optional) oder die WLAN-Antenne SNCA-AN1* (optional) verwenden.

- * SNCA-CFW5 und SNCA-AN1 sind in manchen Ländern und Gebieten nicht verfügbar. Um weitere Einzelheiten zu erfahren, wenden Sie sich an Ihren Sony-Vertragshändler.

Innen: Wählen Sie diese Option aus, wenn die Kommunikation über die in die WLAN-Karte eingebaute Antenne erfolgt. Diese Einstellung eignet

sich für Kurzstrecken- oder omnidirektionale Kommunikation.

Außen: Wählen Sie diese Option, wenn Sie Langstreckenkommunikation über die an die WLAN-Karte angeschlossene WLAN-Antenne SNCA-AN1 durchführen.

Diversity: Wählen Sie diese Option, wenn Sie Kurz- und Langstreckenkommunikation über die an die WLAN-Karte angeschlossene WLAN-Antenne SNCA-AN1 durchführen. Die Antenne mit der höheren Empfindlichkeit wird automatisch ausgewählt.

Hinweis

Wenn Sie SNCA-CFW5 verwenden und **Diversity** wählen, wird SNCA-AN1 auf der Sendeseite gewählt, und eine Antenne wird automatisch auf der Empfangsseite gewählt.

Antenne (SNC-CH180/CH280)

Sie können mit der integrierten Antenne der zugehörigen WLAN-Karte SNCA-CFW5* (optional) eine Verbindung zu einem WLAN-Netzwerk herstellen.

Hinweis

Es ist möglicherweise nicht möglich, die drahtlose LAN-Antenne SNCA-AN1* mit der WLAN-Karte zu verbinden.

- * SNCA-CFW5 und SNCA-AN1 sind in manchen Ländern und Gebieten nicht verfügbar. Um weitere Einzelheiten zu erfahren, wenden Sie sich an Ihren Sony-Vertragshändler.

SSID

Geben Sie die Kennung ein, um das Funknetzwerk zu identifizieren, auf das Sie zugreifen möchten. Sie können dazu bis zu 32 alphanumerische ASCII-Zeichen verwenden.

Aus Sicherheitsgründen ist es ratsam, die Werkseinstellung zu ändern.

Sicherheit

Konfigurieren Sie die drahtlose Netzwerksicherheit.

Nichts: Wählen Sie diese Option, wenn keine Sicherheit eingestellt ist.

Hinweis

Diese Einstellung wird nicht empfohlen, um Ihren Computer vor Angriffen zu schützen.

WEP: Wählen Sie diese Option, wenn die Sicherheitsmethode WEP (Wired Equivalent Privacy) verwendet wird.

WPA: Wählen Sie diese Option, wenn die Sicherheitsmethode WPA (Wi-Fi Protected Access) verwendet wird.

WPA2: Wählen Sie diese Option, wenn die Sicherheitsmethode WPA2 verwendet wird.

Einfache Einstellung: Wählen Sie diese Option aus, wenn Sie **Einfache Einstellung** verwenden.

WEP

Richten Sie diesen Posten ein, wenn **WEP** für **Sicherheit** gewählt wird.

Automatisch generierten WEP-Schlüssel verwenden

Wenn Sie dieses Kontrollkästchen aktivieren, können Sie einen automatisch erzeugten WEP-Schlüssel verwenden. Deaktivieren Sie dieses Kontrollkästchen, wenn Sie einen WEP-Schlüssel manuell eingeben. Um den automatisch erzeugten WEP-Schlüssel zu verwenden, müssen Sie die Funktion 802.1X (drahtlos) aktivieren. Nachdem Sie dieses Kontrollkästchen aktiviert haben, klicken Sie auf **OK** am unteren Rand des Fensters. Die Funktion 802.1X ist aktiviert.

Hinweis

Für korrekten Betrieb der Funktion 802.1X müssen Sie die 802.1X-Einstellungen, wie z. B. die Zertifikat-Einstellung, entsprechend konfigurieren. Einzelheiten zu den 802.1X-Einstellungen finden Sie unter „Verwenden der 802.1X-Authentifizierungsfunktion — Menü „802.1X““ auf Seite 71.

802.1X

Diese Schaltfläche ist aktiv, wenn **Automatisch generierten WEP-Schlüssel verwenden** gewählt wird. Wenn Sie auf **802.1X** klicken, wird das Menü „802.1X“ angezeigt, mit dem Sie die Funktion 802.1X (drahtlos) konfigurieren können.

WEP-Schlüssel

Geben Sie hier WEP-Schlüssel-Informationen ein, und wählen Sie diese aus. Dieser Abschnitt ist aktiv, wenn **Automatisch generierten WEP-Schlüssel verwenden** nicht ausgewählt ist.

Bis zu 4 WEP-Schlüssel können folgendermaßen eingestellt werden.

- 1 Wählen Sie eine der WEP-Schlüsselnummern aus.
- 2 Geben Sie dieselbe Information in die Textfelder **WEP-Schlüssel** und **WEP-Schlüssel neu eingeben** ein.
Die Länge eines WEP-Schlüssels beträgt 40 oder 104 Bit. Ein 104-Bit-WEP-Schlüssel hat eine höhere Sicherheitsstufe als ein 40-Bit-Key.

Sie können den WEP-Schlüssel entweder als Hexadezimalzahl (0 bis 9 und A bis F) oder als ASCII-Zeichen (alphanumerisch) eingeben. Geben Sie 10 Zeichen für einen 40-Bit-Schlüssel oder 26 Zeichen für einen 104-Bit-Schlüssel in Hexadezimalschreibweise ein. Geben Sie 5 Zeichen für einen 40-Bit-Schlüssel oder 13 Zeichen für einen 104-Bit-Schlüssel in ASCII-Schreibweise ein.

Wenn **Typ** auf **Infrastrukturmodus** gesetzt wird, sollte der WEP-Schlüssel mit dem des Zugangspunkts übereinstimmen. Wenn **Typ** auf **Ad-hoc-Modus** eingestellt wird, sollte der WEP-Schlüssel mit dem des Kommunikations-Clients übereinstimmen.

WPA/WPA2

Richten Sie diesen Posten ein, wenn **WPA** oder **WPA2** für **Sicherheit** gewählt wird.

WPA und WPA2 verwenden die Verschlüsselungssysteme TKIP und AES. Dieses Gerät unterstützt TKIP für WPA und AES für WPA2.

Authentifizierung

Wählen Sie die Authentifizierungsmethode.

PSK: Wählen Sie diese Option für PSK-Authentifizierung. Wenn diese Option gewählt wird, ist die Einstellung der **Passwortphrase** erforderlich.

EAP: Wählen Sie diese Option für EAP-Authentifizierung. Wenn diese Option gewählt wird, muss die Funktion 802.1X (drahtlos) aktiviert werden. Nachdem Sie **EAP** gewählt haben, klicken Sie auf **OK** am unteren Rand des Fensters. Nun ist die Funktion 802.1X aktiviert.

Hinweis

Für korrekten Betrieb der Funktion 802.1X müssen Sie die 802.1X-Einstellungen, wie z. B. die Zertifikat-Einstellung, entsprechend konfigurieren. Einzelheiten zu den 802.1X-Einstellungen finden Sie unter „Verwenden der 802.1X-Authentifizierungsfunktion — Menü „802.1X““ auf Seite 71.

802.1X

Diese Schaltfläche ist aktiv, wenn **EAP** für **Authentifizierung** gewählt wird. Wenn Sie auf **802.1X** klicken, wird das Menü „802.1X“ angezeigt, mit dem Sie die Funktion 802.1X (drahtlos) konfigurieren können.

Passwortphrase

Legen Sie eine Passwortphrase fest, wenn **PSK** für **Authentifizierung** ausgewählt wurde. Geben Sie 8 bis 63 ASCII-Zeichen (alphanumerisch) oder bis zu 64 Hexadezimalstellen (0 bis 9 und A bis F) ein.

Passwortphrase neu eingeben

Geben Sie die in das Feld **Passwortphrase** eingegebene Passwortphrase zur Bestätigung erneut ein.

Einfache Einstellung

Konfigurieren Sie dieses Element, wenn **Einfache Einstellung** für **Sicherheit** ausgewählt ist. Sie können ganz einfach eine Verbindung zu einem Zugangspunkt herstellen, der mit WPS kompatibel ist.

Hinweis

Diese Funktion ist nur für einige Modelle verfügbar.

OK/Cancel

Siehe „Allgemeine Schaltflächen für alle Menüs“ auf Seite 37.

Registerkarte „QoS“

Auf dieser Registerkarte können Sie die Datenverkehrspakete markieren, die vom Gerät gesendet wurden, und die Einstellungen für die QoS-Steuerung konfigurieren. Mit IPv4/IPv6-Adresse, Portnummer, Protokoll usw. können Regeln für die Datenverkehrarten erstellt werden. Für IPv4 bzw. IPv6 können jeweils maximal 10 Regeln registriert werden.

The screenshot shows two sections for QoS configuration: IPv4 and IPv6. Each section has a header with 'Ein' (On) and 'Aus' (Off) radio buttons. Below each header is a form with fields for 'Regel Nr.' (Rule No.), 'Netzwerkadresse' (Network Address), 'Subnetz' (Subnet), 'Port', 'Protokoll' (Protocol), and 'DSCP'. There are 'Set', 'Delete', 'Up', and 'Down' buttons. Below the form is a table with columns: 'Nr.', 'Netzwerkadresse', 'Subnetz', 'Port', 'Protokoll', and 'DSCP'. The IPv6 section also includes a 'Präfix' (Prefix) field.

IPv4 QoS

Wählen Sie **Ein**, um die QoS-Einstellung für IPv4 zu konfigurieren.

Regel

Wird verwendet, um QoS zu registrieren, zu bearbeiten und zu löschen.

Nr.

Damit wählen Sie die Nummer aus, die beim Registrieren in der QoS-Tabelle verwendet wird. Wenn Sie eine registrierte Nummer auswählen, werden die registrierten QoS-Informationen angezeigt.

Netzwerkadresse

Geben Sie die Netzwerkadresse des Ziels ein, für das die QoS durchgeführt werden soll.

Subnetz

Geben Sie den Subnetzmaskenwert des Ziels ein, für das die QoS durchgeführt werden soll.

Tip

Der Subnetzmaskenwert repräsentiert die Anzahl der Bits der linken Seite der Netzwerkadresse.

Port

Geben Sie die Portnummer für den Datenverkehr des Geräts ein (z. B. HTTP:80).

Protokoll

Wählen Sie das Protokoll aus.

DSCP

Legen Sie einen Wert fest, der den Datenverkehr kennzeichnet (0-63).

Dieser Wert wird im Feld DSCP festgelegt, das in der IP-Kopfzeile des Datenverkehrs enthalten ist.

Set

Wird beim Registrieren in der QoS-Tabelle verwendet. QoS wird wie folgt festgelegt:

- 1 Wählen Sie die Nummer aus der Einstellung **Nr.** aus, und geben Sie die erforderlichen Bedingungen für **Netzwerkadresse**, **Subnetz**, **Protokoll** und/oder **Portnummer** ein.
- 2 Geben Sie die Werte unter **DSCP** ein.
- 3 Klicken Sie auf **Set**, und konfigurieren Sie QoS.

Delete

Wählen Sie **Nr.**, um die Einstellung zu löschen, und klicken Sie auf **Delete**.

Up

Erhöht die Priorität der Regel.

Wählen Sie eine Regel in der QoS-Tabelle, deren Priorität erhöht werden soll, und klicken Sie auf **Up**.

Down

Verringert die Priorität der Regel.
Wählen Sie eine Regel in der QoS-Tabelle, deren Priorität gesenkt werden soll, und klicken Sie auf **Down**.

QoS-Tabelle

Zeigt die Liste mit den registrierten QoS-Informationen an. Wenn mehrere Bedingungen zutreffen, hat die Regel mit der kleinsten Nummer Priorität.

IPv6 QoS

Wählen Sie **Ein**, um die QoS-Einstellung für IPv6 zu konfigurieren.

Regel

Wird verwendet, um QoS zu registrieren, zu bearbeiten und zu löschen.

Nr.

Damit wählen Sie die Nummer aus, die beim Registrieren in der QoS-Tabelle verwendet wird. Wenn Sie eine registrierte Nummer auswählen, werden die registrierten QoS-Informationen angezeigt.

Netzwerkadresse

Geben Sie die Netzwerkadresse des Ziels ein, für das die QoS durchgeführt werden soll.

Präfix

Geben Sie den Präfixwert des Ziels ein, für das die QoS durchgeführt werden soll.

Tipp

Der Präfixwert repräsentiert die Anzahl der Bits der linken Seite der Netzwerkadresse.

Port

Geben Sie die Portnummer für den Datenverkehr des Geräts ein (z. B. HTTP:80).

Protokoll

Wählen Sie das Protokoll aus.

DSCP

Legen Sie einen Wert fest, der den Datenverkehr kennzeichnet (0-63). Dieser Wert wird im Feld DSCP festgelegt, das in der IP-Kopfzeile des Datenverkehrs enthalten ist.

Set

Wird beim Registrieren in der QoS-Tabelle verwendet. QoS wird wie folgt festgelegt:

- 1** Wählen Sie die zu registrierende Nummer aus der Einstellung **Nr.** aus, und geben Sie die erforderlichen Bedingungen für **Netzwerkadresse**, **Subnetz**, **Protokoll** und **Portnummer** ein.
- 2** Geben Sie die Werte unter **DSCP** ein.
- 3** Klicken Sie auf **Set**, und konfigurieren Sie QoS.

Delete

Wählen Sie **Nr.**, um die Einstellung zu löschen, und klicken Sie auf **Delete**.

Up

Erhöht die Priorität der Regel.
Wählen Sie eine Regel in der QoS-Tabelle, deren Priorität erhöht werden soll, und klicken Sie auf **Up**.

Down

Verringert die Priorität der Regel.
Wählen Sie eine Regel in der QoS-Tabelle, deren Priorität gesenkt werden soll, und klicken Sie auf **Down**.

QoS-Tabelle

Zeigt die Liste mit den registrierten QoS-Informationen an. Wenn mehrere Bedingungen zutreffen, hat die Regel mit der kleinsten Nummer Priorität.

Tipp

Um die QoS des Datenverkehrs zu erlangen, muss das Zielgerät mit einem Router oder einem Switch verbunden sein, die die Funktion QoS unterstützen.

OK/Cancel

Siehe „Allgemeine Schaltflächen für alle Menüs“ auf Seite 37.

Registerkarte „Benachrichtigung über dynamische IP-Adresse“ — Benachrichtigung zur IP-Adresse

Wenn IP-Adresse automatisch abrufen (DHCP) auf der Registerkarte „Netzwerk“ oder „Funknetz“ gewählt wird, kann eine Benachrichtigung vom Abschluss der Netzwerkeinstellungen mithilfe des SMTP- oder HTTP-Protokolls gesendet werden.

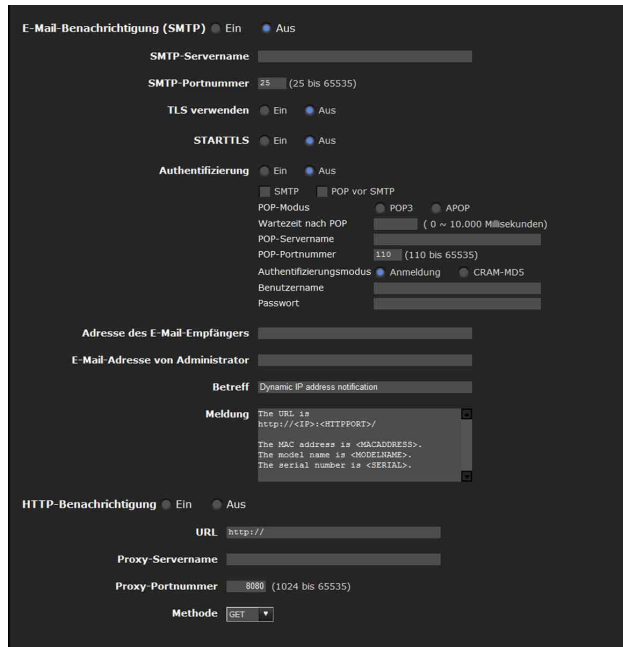

E-Mail-Benachrichtigung (SMTP)

Wählen Sie **Ein** aus, um eine E-Mail zu senden, wenn die DHCP-Einstellung abgeschlossen wurde.

SMTP-Servername

Geben Sie den Namen oder die IP-Adresse des zum Versenden von E-Mail zu verwendenden SMTP-Servers mit bis zu 64 Zeichen ein.

SMTP-Portnummer

Geben Sie eine Portnummer zwischen 25 und 65535 ein. Die Standard-Portnummer ist 25. Wenn TLS aktiviert ist, ist die Standard-Portnummer für SMTP 465.

TLS verwenden

Um die Verschlüsselungsfunktion von TLS zu verwenden, setzen Sie diese Option auf **Ein**.

Hinweis

Das in China verkaufte Modell unterstützt die TLS-Funktion nicht.

STARTTLS

Um die Verschlüsselungsfunktion von STARTTLS zu verwenden, setzen Sie diese Option auf **Ein**.

Hinweis

Das in China verkaufte Modell unterstützt die STARTTLS-Funktion nicht.

Authentifizierung

Wählen Sie die zum Versenden einer E-Mail erforderliche Authentifizierung.

Aus: Wählen Sie diese Option, wenn zum Versenden einer E-Mail keine Authentifizierung notwendig ist.

Ein: Wählen Sie diese Option, wenn zum Versenden einer E-Mail eine Authentifizierung notwendig ist. Wählen Sie eine der folgenden Authentifizierungsmethoden aus, und geben Sie wie erforderlich **POP-Servername**, **Benutzername** und **Passwort** ein.

SMTP: Wählen Sie diese Option, wenn eine SMTP-Authentifizierung erforderlich ist.

POP vor SMTP: Wählen Sie diese Option, wenn POP vor der SMTP-Authentifizierung erforderlich ist.

Hinweis

Wenn Sie **Authentifizierung** auf **Ein** setzen, wählen Sie entweder **SMTP** oder **POP vor SMTP** oder beides.

POP-Modus

Wählen Sie POP3 oder APOP als Authentifizierungsmethode für die POP-Authentifizierung aus.

Hinweis

Das in China verkaufte Modell unterstützt die APOP-Authentifizierung nicht.

Wartezeit nach POP

Legen Sie unter **POP vor SMTP** die Wartezeit fest, die nach dem Abschluss der POP-Authentifizierung verstreicht, bevor die SMTP-Authentifizierung durchgeführt wird. Die Zeit kann zwischen 0 und 10.000 msec festgelegt werden.

POP-Servername

Diese Einstellung ist erforderlich, wenn **POP vor SMTP** unter **Authentifizierung** gewählt wurde. Geben Sie den POP-Servernamen (eingehende Mail) ein. Sie können dafür bis zu 64 Zeichen verwenden. Oder geben Sie die IP-Adresse des POP-Servers ein. Diese Einstellung ist erforderlich, wenn der SMTP-Server, der E-Mails sendet, eine Authentifizierung anhand des POP-Benutzerkontos durchführt.

POP-Portnummer

Geben Sie eine Portnummer zwischen 110 und 65535 ein.
Die Standard-Portnummer ist 110. Wenn TLS aktiviert ist, ist die Standard-Portnummer für POP3s 995.

Authentifizierungsmodus

Wählen Sie **Anmeldung** oder **CRAM-MD5** als Authentifizierungsmethode für die SMTP-Authentifizierung.

Hinweis

Das in China verkaufte Modell unterstützt die CRAM-MD5-Authentifizierung nicht.

Benutzername, Passwort

Geben Sie den Benutzernamen und das Passwort des Benutzers ein, zu dem das E-Mail-Konto gehört. Sie können dafür bis zu 64 Zeichen ein verwenden. Diese Einstellung ist erforderlich, wenn der SMTP-Server, der E-Mails sendet, eine Authentifizierung durchführt.

Adresse des E-Mail-Empfängers

Geben Sie die E-Mail-Adresse des Empfängers ein. Sie können dafür bis zu 64 Zeichen verwenden. Sie können nur eine Empfänger-E-Mail-Adresse angeben.

E-Mail-Adresse von Administrator

Geben Sie die E-Mail-Adresse des Kamera-Administrators ein. Sie können dafür bis zu 64 Zeichen verwenden. Diese wird als Antwortadresse oder als Adresse für die System-Mail vom Mail-Server verwendet.

Betreff

Geben Sie den Betreff/Titel der E-Mail ein. Sie können dafür bis zu 64 Zeichen verwenden.

Meldung

Geben Sie den Text der E-Mail mit bis zu 384 Zeichen ein. (Ein Zeilenumbruch entspricht 2 Zeichen.) Sie können die Information der erfassten IP-Adresse usw. mithilfe der weiter unten erwähnten Spezial-Tags beschreiben.

HTTP-Benachrichtigung

Wählen Sie **Ein**, um einen Befehl an den HTTP-Server auszugeben, wenn die DHCP-Einstellung abgeschlossen ist. Mithilfe dieser Funktion können Sie ein praktisches System konfigurieren, um beispielsweise das im HTTP-Server gespeicherte Zugriffsprotokoll anzuzeigen oder ein externes CGI-Programm zu starten.

URL

Geben Sie den URL zum Senden eines HTTP-Befehls mit bis zu 256 Zeichen an. Der URL besteht normalerweise aus den folgenden Teilen:

`http://ip_address[:port]/path?parameter`

ip_address: Geben Sie die IP-Adresse oder den Hostnamen des Hostrechners ein, mit dem Sie Verbindung aufnehmen wollen.

So geben Sie eine IPv6-Adresse ein:

`http:// [IPv6-Adresse]`

`http:// [IPv6-Adresse]: Anschluss`

[:port]: Geben Sie die Portnummer an, mit der Sie Verbindung aufnehmen möchten. Wenn Sie die festgelegte Portnummer 80 verwenden möchten, müssen Sie keinen Wert eingeben.

path: Geben Sie den Befehl ein.

parameter: Geben Sie erforderlichenfalls den Befehlsparameter ein. Sie können die weiter unten aufgeführten Spezial-Tags für die Parameter verwenden.

Proxy-Servername

Wenn Sie einen HTTP-Befehl über einen Proxy-Server senden, geben Sie den Namen oder die IP-Adresse des Proxy-Servers mit bis zu 64 Zeichen ein.

Proxy-Portnummer

Geben Sie die Portnummer an, wenn Sie einen HTTP-Befehl über den Proxy-Server senden. Geben Sie eine Portnummer zwischen 1024 und 65535 an.

Methode

Wählen Sie die HTTP-Methode **GET** oder **POST**.

OK/Cancel

Siehe „Allgemeine Schaltflächen für alle Menüs“ auf Seite 37.

Hinweis zu den Spezial-Tags

Sie können die folgenden fünf Spezial-Tags verwenden, um die Benachrichtigung der durch das DHCP erfassten Einstellungen, wie z. B. die IP-Adresse, zuzulassen. Geben Sie die Tags in das Parameterfeld des URL ein, den Sie im Feld „Meldung“ für HTTP beschreiben.

<IP>

Verwenden Sie diesen Tag, um die durch das DHCP erfasste IP-Adresse in den Text oder Parameter einzubetten.

<HTTPPORT>

Verwenden Sie diesen Tag, um die angegebene HTTP-Server-Portnummer in den Text oder Parameter einzubetten.

<MACADDRESS>

Verwenden Sie diesen Tag, um die MAC-Adresse der Schnittstelle, deren IP-Adresse Sie durch das DHCP erfasst haben, in den Text oder den Parameter einzubetten.

<MODELNAME>

Verwenden Sie diesen Tag, um die Modellbezeichnung der Kamera in den Text oder Parameter einzubetten.

<SERIAL>

Verwenden Sie diesen Tag, um die Seriennummer der Kamera in den Text oder Parameter einzubetten.

Festlegen der SSL-Funktion — Menü „SSL“

Wenn Sie auf **SSL** im Administratormenü klicken, wird das SSL-Menü angezeigt.

Verwenden Sie dieses Menü, um die SSL- oder TLS-Funktion zu konfigurieren. (wird nachfolgend als „SSL“ bezeichnet)

Mit diesen Einstellungen kann die Kamera mit dem Client-PC über SSL kommunizieren.

Das SSL-Menü besteht aus der Registerkarte **Allgemein** und der Registerkarte **CA-Zertifikat**.

Hinweise

- Das in China verkaufte Modell unterstützt nicht die SSL-Funktion.
- Wenn Sie die SSL-Funktion verwenden, konfigurieren Sie diese Einstellungen immer erst nachdem Sie Datum und Uhrzeit der Kamera eingestellt haben. Wenn Datum und Uhrzeit nicht korrekt eingestellt sind, kann es zu Browser-Verbindungsproblemen kommen.

Registerkarte „Allgemein“

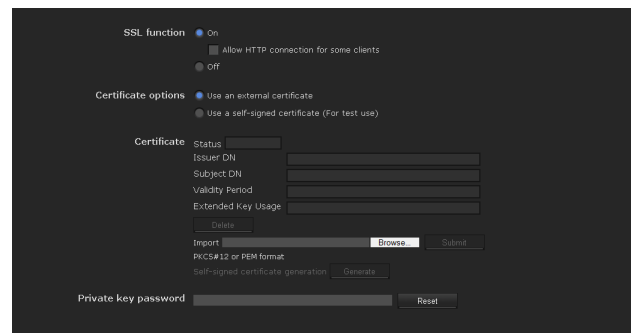

SSL-Funktion

Ein: Wählen Sie diese Option aus, um die SSL-Funktion zu verwenden, wenn **Für einige Clients HTTP-Verbindung zulassen** ausgewählt wurde, sind HTTP- und SSL-Verbindungen zugelassen. Wenn **Für einige Clients HTTP-Verbindung zulassen** nicht ausgewählt wurde, ist nur eine SSL-Verbindung zugelassen.

Bei Verwendung von Microsoft Internet Explorer 6.0

Wenn eine SSL-Sitzung hergestellt wurde, erscheint  in der Statusleiste Ihres Web-Browsers.

Bei Verwendung von Microsoft Internet Explorer 7.0

Wenn eine SSL-Sitzung hergestellt wurde, erscheint  rechts in der Adressleiste Ihres Web-Browsers.

Aus: Wählen Sie diese Option aus, um die SSL-Funktion nicht zu verwenden. Mit der Kamera ist nur eine HTTP-Verbindung zugelassen.

Bei erstmaliger Verwendung einer SSL-Verbindung

Verwenden Sie eine SSL-Verbindung nur, wenn für die SSL-Funktion der Wert **Ein** ausgewählt wurde, können Sie auf die Kamera nicht zugreifen, wenn die SSL-Funktion nicht ordnungsgemäß arbeitet.

In diesem Fall müssen Sie die Kamera auf die Werkseinstellungen zurücksetzen. (Alle Einstellungen werden initialisiert.)

Um dies zu vermeiden, stellen Sie sicher, dass eine SSL-Verbindung hergestellt werden kann, indem Sie folgende Schritte ausführen.

- 1 Setzen Sie die SSL-Funktion auf **Ein**, und wählen Sie **Für einige Clients HTTP-Verbindung zulassen** aus.
- 2 Klicken Sie auf **OK**, um den Haupt-Viewer und das Einstellungsfenster zu schließen.
- 3 Zeigen Sie den Haupt-Viewer in einer SSL-Verbindung an.
Informationen zur Verbindung finden Sie unter „Verwenden der SSL-Funktion“ auf Seite 18.
- 4 Nachdem Sie festgestellt haben, dass eine SSL-Verbindung möglich ist, deaktivieren Sie die in Schritt 1 ausgewählte Option **Für einige Clients HTTP-Verbindung zulassen**.

Selbst wenn das Einstellungsfenster oder der Browser geschlossen wird, weil eine SSL-Verbindung nicht möglich ist, ist eine HTTP-Verbindung möglich, da **Für einige Clients HTTP-Verbindung zulassen** ausgewählt wurde. Überprüfen Sie zunächst die Einstellungsinhalte der Registerkarte „SSL“ bei der HTTP-Verbindung. Überprüfen Sie danach die SSL-Verbindung erneut.

Wenn **Für einige Clients HTTP-Verbindung zulassen** nicht ausgewählt wurde, können Sie auf die Kamera nicht zugreifen, wenn die SSL-Verbindung nicht möglich wird. In diesem Fall schalten Sie die Stromversorgung der Haupteinheit bei gedrückter Rückstelltaste der Kamera ein, um eine Initialisierung durchzuführen. Einzelheiten finden Sie in der mitgelieferten Installationsanleitung.

Hinweis

SSL-Verbindungen beanspruchen einen Großteil der Kapazität der Kamera. Daher lassen sich möglicherweise nicht alle Bilder herunterladen, und das Zeichen  kann erscheinen, wenn die Kamera über den Browser auf das Einstellungsfenster zugreift. Laden Sie in diesem Fall das Fenster erneut. Drücken Sie auf der Tastatur die Taste F5, um das Fenster erneut zu laden.

Zertifikatoptionen

Wählen Sie einen Installationsmodus für das Zertifikat aus.

Externes Zertifikat verwenden: Verwendet das Zertifikat zusammen mit den von einer CA ausgestellten Daten für einen privaten Schlüssel. Die Formate PKCS#12 und PEM werden unterstützt.

Hinweis

SSL ist nicht verfügbar, wenn **Zertifikatoptionen - Externes Zertifikat verwenden** ausgewählt ist oder wenn das Passwort für das Zertifikat oder den privaten Schlüssel nicht ordnungsgemäß festgelegt wurde, auch wenn SSL auf „**EIN**“ gesetzt ist.

Selbst unterzeichnetes Zertifikat verwenden (für

Testzwecke): Dieser Modus verwendet das Zertifikat und das private Schlüsselpaar, das über die im Abschnitt „Generieren eines selbst unterzeichneten Zertifikats“ auf Seite 67 erläuterten Methode generiert wurde. Die privaten Schlüsselinformationen entsprechen dem Zertifikat, das in der Kamera gespeichert ist.

Sie müssen kein externes Zertifikat installieren. Allerdings können Sie aus den folgenden Gründen nicht den Existenznachweis führen, dass es sich um eine SSL-Funktion handelt:

- Der in der Kamera generierte private Schlüssel wird von der Kamera selbst unterzeichnet.
- Ein vorbereiteter Wert wird für einen bekannten Namen (allgemeiner Name usw.) festgelegt.
- Das Zertifikat wurde nicht von einer vertrauenswürdigen CA ausgegeben.

Aus Sicherheitsgründen wird dieser Modus nur empfohlen, wenn es unproblematisch ist, dass das Höchstmaß an Sicherheit nicht erreicht wird.

Hinweise

- Wenn **Selbst unterzeichnetes Zertifikat verwenden (für Testzwecke)** ausgewählt wird, wird das Dialogfeld **Sicherheitswarnung** bei der SSL-Verbindung mit einem Browser angezeigt. Einzelheiten dazu finden Sie unter „Verwenden der SSL-Funktion“ (Seite 18).
- Eine SSL-Verbindung ist aufgrund des in der Kamera installierten Zertifikatstyps eventuell nicht möglich. In diesem Fall finden Sie weitere Informationen unter „Installieren des CA-Zertifikats“ auf Seite 69. Installieren Sie dieses Zertifikat.

Zertifikat

Sie können das Zertifikat importieren, anzeigen oder löschen.

So importieren Sie das Zertifikat:

Klicken Sie auf **Durchsuchen...**, um das zu importierende Zertifikat auszuwählen.
Klicken Sie auf **Submit**, um das Zertifikat und die ausgewählte Datei in die Kamera zu importieren.

Hinweis

Der Importvorgang ist ungültig, wenn die ausgewählte Datei kein Zertifikat ist oder das importierte Zertifikat unzulässig ist.

Generieren eines selbst unterzeichneten Zertifikats

Es wird selbst unterzeichnetes Zertifikat in der zu verwendenden Kamera generiert, wenn **Selbst unterzeichnetes Zertifikat verwenden (für Testzwecke)** unter **Zertifikatoptionen** ausgewählt wurde.

Klicken Sie auf **Generate**, um ein selbst unterzeichnetes Zertifikat in der Kamera zu generieren. Wenn Sie erneut auf **Generate** klicken, nachdem Sie einmal auf **Generate** geklickt haben, wird das selbst unterzeichnete Zertifikat in der Kamera gespeichert.

Hinweis

Stellen Sie sicher, dass Sie bei der Kamera Datum und Uhrzeit korrekt einstellen, bevor Sie diesen Vorgang durchführen. Wenn Datum und Uhrzeit nicht korrekt eingestellt sind, kann es zu Browser-Verbindungsproblemen kommen.

So zeigen Sie Zertifikatinformationen an

Wenn das Zertifikat korrekt in der Kamera festgelegt wurde, erscheinen die zugehörigen Daten unter **Status**, **Aussteller-DN**, **Betreff-DN**, **Gültigkeitszeitraum** und **Erweiterten Schlüssel verwenden**.

Status

Zeigt an, ob der Status des Zertifikats gültig oder ungültig ist.
Folgende Statusangaben werden erkannt.

Gültig: Das Zertifikat ist korrekt gespeichert und eingestellt.

Ungültig: Das Zertifikat ist nicht korrekt gespeichert und eingestellt. Mögliche Ursachen sind:

- **Externes Zertifikat verwenden** ist ausgewählt, und das im Zertifikat enthaltene Passwort für den privaten Schlüssel ist nicht korrekt angegeben.
- **Externes Zertifikat verwenden** ist ausgewählt, und das Passwort für den privaten Schlüssel ist angegeben, obwohl das Schlüsselpaar im Zertifikat nicht verschlüsselt ist.
- **Externes Zertifikat verwenden** ist ausgewählt, und das Schlüsselpaar ist nicht im Zertifikat enthalten.

- **Selbst unterzeichnetes Zertifikat verwenden (für Testzwecke)** ist ausgewählt, ohne dass das selbst unterzeichnete Zertifikat generiert wurde.

Hinweis

Wenn das zu importierende Zertifikat im Format PKCS#12 vorliegt und das Passwort für den privaten Schlüssel nicht korrekt eingegeben wird, wird <Bitte ein sinnvolles Passwort für den privaten Schlüssel eingeben> in den Feldern **Aussteller-DN**, **Betreff-DN**, **Gültigkeitszeitraum** und **Erweiterten Schlüssel verwenden** angezeigt. Geben Sie das korrekte Passwort für den privaten Schlüssel an, um die Daten des Zertifikats zu bestätigen.

So löschen Sie das importierte Zertifikat oder selbst unterzeichnete Zertifikat

Klicken Sie auf **Delete**, um das in die Kamera importierte Zertifikat oder selbst unterzeichnete Zertifikat zu löschen.

Passwort für privaten Schlüssel

Geben Sie das Passwort für die im Zertifikat enthaltenen Daten für den privaten Schlüssel ein. Sie können dafür bis zu 50 Zeichen verwenden. Das Textfeld ist nur dann aktiv, wenn **Zertifikatoptionen** auf **Externes Zertifikat verwenden** gesetzt ist.

Lassen Sie das Textfeld leer, falls die im Zertifikat enthaltenen Daten für den privaten Schlüssel nicht verschlüsselt sind.

Wenn kein Passwort für den privaten Schlüssel in der Kamera gespeichert ist, wird ein aktives Textfeld angezeigt, und Sie können ein Passwort eingeben. Wenn bereits ein Passwort für den privaten Schlüssel eingegeben ist, wird es als inaktives Textfeld angezeigt.

Reset

Um das Passwort für den privaten Schlüssel zu ändern, klicken Sie auf diese Schaltfläche.
Das aktuelle Passwort wird gelöscht, und das Passwort-Textfeld wird aktiv, so dass Sie ein neues Passwort eingeben können.

Hinweis

Klicken Sie auf „Cancel“ am unteren Ende des Menüs, wenn Sie die Änderung des Passworts für den privaten Schlüssel nach dem Klicken auf **Reset** abbrechen möchten. Dadurch werden die übrigen Einstellungsposten auf der Registerkarte „Client-Zertifikat“ auf die vorherigen Einstellungen zurückgesetzt.

OK/Cancel

Siehe „Allgemeine Schaltflächen für alle Menüs“ auf Seite 37.

Hinweis

Wenn Sie auf **OK** klicken, nachdem Sie die SSL-Einstellung geändert haben, schließen Sie den Haupt-Viewer und das Einstellungsfenster.

Registerkarte „CA-Zertifikat“ — Hinzufügen eines CA-Zertifikats zur Client-Authentifizierung

Über diese Registerkarte können Sie das für die Kamera erforderliche CA-Zertifikat verwalten, das für die Client-Authentifizierung der SSL-Funktion erforderlich ist.

Hinweis

Wenn Sie die Client-Authentifizierung verwenden, muss das persönliche Zertifikat erfolgreich auf dem Computer installiert worden sein, damit es verwendet werden kann. Konfigurieren Sie keine Einstellungen auf dieser Registerkarte, wenn diese Vorbereitung nicht durchgeführt werden kann. Andernfalls können Sie möglicherweise keine Verbindung zur Kamera herstellen.

SSL Client-Authentifizierung

Sie können konfigurieren, ob die Client-Authentifizierung der SSL-Funktion aktiviert werden soll.

Vertrauenswürdige CA-Zertifikat 1 bis 4

Sie können ein vertrauenswürdige CA-Zertifikat (Router-Zertifikat etc.) in die Kamera importieren. Bis zu vier Zertifikate von vertrauenswürdigen CAs können in die Kamera importiert werden. Nur das Format PEM wird unterstützt.

So importieren Sie das CA-Zertifikat

- 1 Klicken Sie auf **Durchsuchen...**, um das in der Kamera zu speichernde CA-Zertifikat auszuwählen.
- 2 Klicken Sie auf **Submit**. Das ausgewählte Zertifikat wird in die Kamera importiert.

Hinweis

Der Importvorgang ist ungültig, wenn die ausgewählte Datei kein CA-Zertifikat ist.

So zeigen Sie die Daten des CA-Zertifikats an

Wenn das CA-Zertifikat korrekt in der Kamera gespeichert wurde, erscheinen die zugehörigen Daten in den Elementen **Aussteller-DN**, **Betreff-DN**, **Gültigkeitszeitraum** und **Erweiterten Schlüssel verwenden**.

So löschen Sie das CA-Zertifikat

Klicken Sie auf **Delete**, um das ausgewählte CA-Zertifikat aus der Kamera zu löschen.

Tipp

Um ein Client-Zertifikat zu aktivieren wird empfohlen, die Einstellungen entsprechend der unten aufgeführten Schritte zu konfigurieren.

- ① Importieren Sie das notwendige CA-Zertifikat.
- ② Setzen Sie die SSL-Client-Authentifizierung auf **Ein** und klicken Sie auf **OK**.

Hinweis

Wenn Sie die SSL-Client-Authentifizierung auf **Ein** setzen und auf **OK** klicken, aktiviert die Kamera umgehend die Client-Authentifizierung. Stellen Sie sicher, dass das persönliche Zertifikat auf Ihrem Computer erfolgreich installiert wurde.

OK/Cancel

Siehe „Allgemeine Schaltflächen für alle Menüs“ auf Seite 37.

Installieren des CA-Zertifikats

Es kann vorkommen, dass die Kamera über keine aktive Verbindung verfügt, da der Browser (Internet Explorer) nicht anzeigt, ob das Zertifikat je nach Zertifikattyp akzeptiert wird oder nicht. In diesem Fall installieren Sie das CA-Zertifikat folgendermaßen.

- 1 Speichern Sie das Zertifikat der CA, die das in der Kamera zu installierende Zertifikat unterzeichnet hat, im PC. Die Erweiterung der Zertifikatsdatei lautet in der Regel „.cer“. Doppelklicken Sie auf diese Datei. Daraufhin wird das Dialogfeld **Certificate** angezeigt.



- 2 Klicken Sie auf **Installation Certificate...**. Der **Certificate Import Wizard** wird angezeigt.



- 3 Klicken Sie auf **Next**.

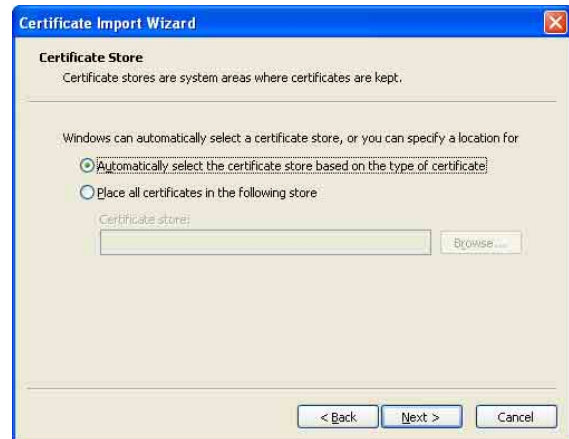

- 4 Wählen Sie **Automatically selects the certificate store based on the type of certificate** aus, und klicken Sie auf **Next**. **Completing the Certificate Import Wizard** wird angezeigt.



- 5 Überprüfen Sie die Inhalte, und klicken Sie dann auf **Finish**. Das CA-Zertifikat wird installiert.

So entfernen Sie ein installiertes CA-Zertifikat

- 1 Klicken Sie im Internet Explorer in der angegebenen Reihenfolge auf **Tools, Internet options, Content tab** und **Certificates**. Das Dialogfeld **Certificates** wird angezeigt.

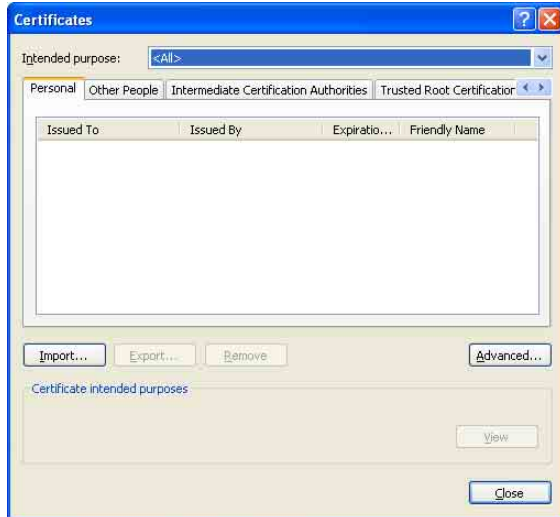

- 2 Wählen Sie das zu entfernende Zertifikat aus. Das CA-Zertifikat wird in der Regel unter **Trusted Root Certification Authorities** gespeichert.
- 3 Klicken Sie auf **Remove**. **Do you want to delete the certificate** wird als Bestätigungsaufforderung angezeigt.
- 4 Klicken Sie auf **Yes**. Das Zertifikat wird entfernt. Es kann vorkommen, dass ein Zertifikattyp nicht über die oben angegebenen Schritte entfernt werden kann. Überprüfen Sie die Installationsbedingungen, und entfernen Sie das Zertifikat anhand der folgenden Schritte.

Hinweis

Sie müssen als Administrator angemeldet sein, um diese Schritte ausführen zu können.

- 1 Öffnen Sie **Run...** über das Windows-Menü, geben Sie dann **mmc** ein, und klicken Sie auf **OK**.
- 2 Wählen Sie **File** aus dem Fenster **Console 1** aus, und klicken Sie auf **Add/Remove Snap-in...** (wenn Windows XP Professional verwendet wird) Das Dialogfeld **Add/Remove Snap-in...** wird angezeigt.

- 3 Klicken Sie auf **Add**, um das Dialogfeld **Add Stand-alone Snap-in** anzuzeigen. Sie müssen diese Schritte durchführen, wenn Sie Windows XP Professional verwenden.
- 4 Wählen Sie **Certificates** aus der Liste aus, und klicken Sie dann auf **Add**. **Certificate Snap-in** wird angezeigt.
- 5 Wählen Sie **Computer account** als das in diesem Snap-in verwaltete Zertifikat aus, und klicken Sie dann auf **Next**.
- 6 Wählen Sie **Local Computer** als den in diesem Snap-in verwalteten Computer aus, und klicken Sie dann auf **Finish**.
- 7 Schließen Sie die Dialogfelder **Add Standalone Snap-in** (nur Windows XP Professional) und **Add/Remove Snap-in...** Die Elemente zur Verwaltung von **Certificates** werden im Fenster **Console Route** angezeigt. Bestätigen Sie das entsprechende Zertifikat, und entfernen Sie es.

Verwenden der 802.1X-Authentifizierungsfunktion — Menü „802.1X“

Wenn Sie auf **802.1X** im Administratormenü klicken, wird das Menü „802.1X“ angezeigt. Verwenden Sie dieses Menü, um die Port-basierte Authentifizierung für Kabel- oder Drahtlosverbindung gemäß dem Standard 802.1X zu konfigurieren. Das Menü 802.1X umfasst drei Registerkarten: **Allgemein**, **Client-Zertifikat** und **CA-Zertifikat**.

Hinweise

- Um die 802.1X-Authentifizierungsfunktion zu verwenden, müssen Sie über Kenntnisse der 802.1X-Authentifizierung (WPA und WPA2) und des digitalen Zertifikats verfügen. Um ein 802.1X-Netzwerk einzurichten, müssen Sie den Authentifikator, den Zugangspunkt, den Authentifizierungsserver und andere Elemente konfigurieren. Einzelheiten zu diesen Einstellungen entnehmen Sie der Gebrauchsanleitung des betreffenden Gerätes.
- Wenn Sie die 802.1X-Authentifizierungsfunktion verwenden, konfigurieren Sie diese Einstellungen immer erst nachdem Sie Datum und Uhrzeit der Kamera eingestellt haben. Wenn Datum und Uhrzeit nicht korrekt sind, wird die Port-Authentifizierung möglicherweise nicht korrekt durchgeführt.

Systemkonfiguration des 802.1X-Netzwerks

Die folgende Abbildung zeigt die grundlegende Systemkonfiguration eines 802.1X-Netzwerks.

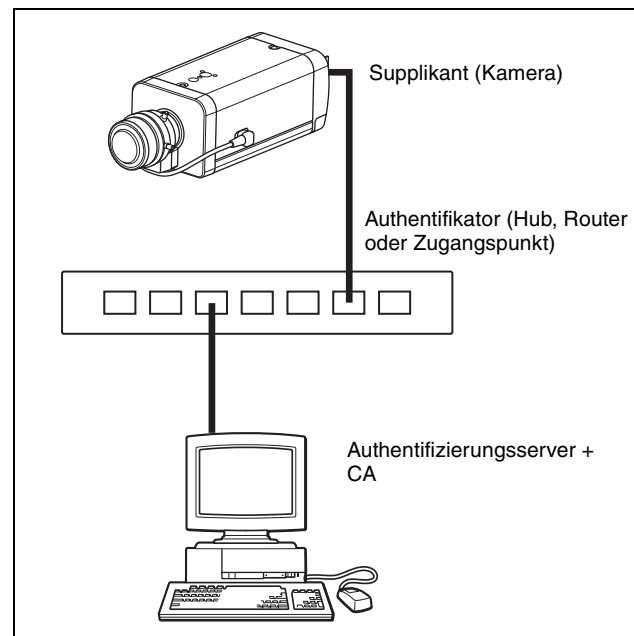

Supplikant

Ein Supplikant ist ein Gerät, das eine Verbindung mit dem Authentifizierungsserver herstellt, um sich dem Netzwerk anzuschließen. Diese Kamera dient im 802.1X-Netzwerk als Supplikant. Der Supplikant kann nach der entsprechenden Authentifizierung durch den Authentifizierungsserver in das 802.1X-Netzwerk einsteigen.

Authentifikator

Ein Authentifikator leitet vom Supplikant oder Authentifizierungsserver ausgestellte Zertifikat-Anforderungsdaten oder Antwortdaten an den anderen Teilnehmer weiter. Normalerweise dient ein Hub, ein Router oder ein Zugangspunkt als Authentifikator.

Authentifizierungsserver

Ein Authentifizierungsserver verfügt über eine Datenbank von verbundenen Benutzern und prüft, ob der Supplikant ein zulässiger Benutzer ist oder nicht. Er wird auch als RADIUS-Server bezeichnet.

CA (Certificate Authority)

Eine CA dient der Ausgabe und Verwaltung von Zertifikaten des Authentifizierungsservers (CA-Zertifikate) und von Benutzerzertifikaten. Die CA ist wesentlich für die Zertifikat-basierte Benutzerauthentifizierung. Normalerweise befindet sich die CA im Authentifizierungsserver.

Hinweis

Diese Kamera unterstützt den EAP-Modus, bei dem der Supplikant und der Serverauthentifikator das Zertifikat verwenden. Dieser Modus erfordert eine CA zum Ausstellen des Zertifikats.

Registerkarte „Allgemein“ — Grundeinstellung der 802.1X-Authentifizierungsfunktion

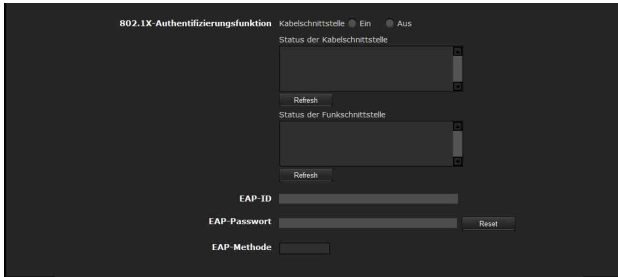

802.1X-Authentifizierungsfunktion

Dieses Element dient der Aktivierung/Deaktivierung der 802.1X-Authentifizierungsfunktion für Kabelports. Der Status der Kabel- und Funkschnittstelle kann ebenfalls hier überprüft werden.

Hinweis

Um die 802.1X-Authentifizierungsfunktion für Drahtlosnetzwerke zu benutzen, richten Sie **Sicherheit** auf der Registerkarte „Funknetz“ im Menü „Netzwerk“ ein. Einzelheiten finden Sie unter „Sicherheit“ auf Seite 59.

Kabelschnittstelle

Um die 802.1X-Authentifizierungsfunktion für Kabelports zu aktivieren, wählen Sie **Ein**.

Status der Kabelschnittstelle

Zeigt den Authentifizierungsstatus der 802.1X-Authentifizierungsfunktion für Kabelports an. Klicken Sie auf **Aktualisieren**, um den Status zu aktualisieren.

Status der Funkschnittstelle (nur SNC-CH240/CH135/CH140/CH180/CH280)

Zeigt den Authentifizierungsstatus der 802.1X-Authentifizierungsfunktion für Kabelports an. Klicken Sie auf **Aktualisieren**, um den Status zu aktualisieren.

EAP-ID

Geben Sie den Benutzernamen zur Identifizierung des Clients im 802.1X-Authentifizierungsserver mit 3 bis 253 Zeichen ein.

EAP-Passwort

Ein EAP-Passwort eines Supplikanten muss eingegeben werden, wenn PEAP mit EAP-Bedingung ausgewählt ist. Das Passwort kann Buchstaben halber Breite enthalten, und die Länge sollte 1 bis 50 Zeichen umfassen.

Reset

Um das festgelegte EAP-Passwort zu ändern, klicken Sie auf **Reset**, und entfernen Sie das derzeitige Passwort. Es kann nun ein neues Passwort eingegeben werden.

Hinweis

Wenn Sie nach dem Klicken auf **Reset** die EAP-Passwortänderung abbrechen möchten, klicken Sie unten im Bildschirm auf **Cancel**. Dadurch werden alle an diese Einstellungen vorgenommenen Änderungen abgebrochen.

EAP-Methode

Sie können die mit dem Authentifizierungsserver verwendete Authentifizierungsmethode auswählen. Dieses Gerät unterstützt TLS und PEAP.

TLS: Über diese Methode authentifizieren sich der Supplikant und Serverauthentifikator gegenseitig über ein Zertifikat. Dadurch wird eine sichere Portauthentifizierung ermöglicht.

PEAP: Mit dieser Methode wird ein EAP-Passwort für die Supplikantauthentifizierung und ein Zertifikat für die Serverauthentifizierung verwendet.

OK/Cancel

Siehe „Allgemeine Schaltflächen für alle Menüs“ auf Seite 37.

Registerkarte „Client-Zertifikat“

Wenn TLS als EAP-Methode ausgewählt wurde, wird ein Client-Zertifikat zur Authentifizierung in die Kamera importiert.

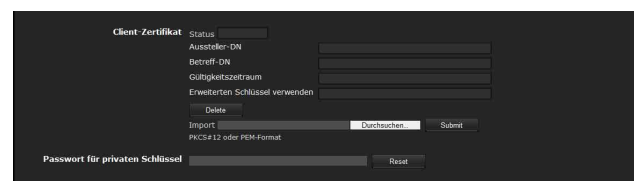

Client-Zertifikatanforderung

Sie können das Client-Zertifikat importieren, anzeigen oder löschen.

So importieren Sie das Client-Zertifikat

Klicken Sie auf **Durchsuchen...**, um das zu importierende Client-Zertifikat auszuwählen. Klicken Sie dann auf **Submit**, woraufhin die ausgewählte Datei in die Kamera importiert wird.

Hinweis

Der Importvorgang ist ungültig, wenn die ausgewählte Datei kein Client-Zertifikat ist oder das importierte Client-Zertifikat unzulässig ist.

So zeigen Sie die Daten des Client-Zertifikats an

Wenn das Client-Zertifikat korrekt in der Kamera gespeichert wurde, erscheinen die zugehörigen Daten in den Elementen für **Status**, **Aussteller-DN**, **Betreff-DN**, **Gültigkeitszeitraum** und **Erweiterten Schlüssel verwenden**.

Status: Zeigt an, ob der Status des Client-Zertifikats gültig oder ungültig ist.

Gültig bedeutet, dass das Client-Zertifikat korrekt gespeichert und eingestellt ist.

Ungültig bedeutet, dass das Client-Zertifikat nicht korrekt gespeichert und eingestellt ist.

Mögliche Ursachen für **Ungültig** sind:

- Das im Client-Zertifikat enthaltene Passwort für den privaten Schlüssel ist nicht korrekt angegeben.
- Das Passwort für den privaten Schlüssel wird angegeben, obwohl das Schlüsselpaar im Client-Zertifikat nicht verschlüsselt ist.
- Das Schlüsselpaar ist nicht im Client-Zertifikat enthalten.

Hinweis

Wenn das zu importierende Client-Zertifikat das Format PKCS#12 hat und das Passwort des privaten Schlüssels nicht korrekt eingegeben wird, wird „<Bitte ein sinnvolles Passwort für den privaten Schlüssel eingeben>“ in den Feldern **Aussteller-DN**, **Betreff-DN**, **Gültigkeitszeitraum** und **Erweiterten Schlüssel verwenden** angezeigt. Geben Sie das korrekte Passwort für den privaten Schlüssel an, um die Daten des Zertifikats zu bestätigen.

So löschen Sie das Client-Zertifikat:

Klicken Sie auf **Delete**, woraufhin das in der Kamera gespeicherte Client-Zertifikat gelöscht wird.

Passwort für privaten Schlüssel

Geben Sie das Passwort für die im Client-Zertifikat enthaltenen privaten Schlüsseldaten mit bis zu 50 Zeichen ein.

Lassen Sie das Textfeld leer, falls die im Client-Zertifikat enthaltenen Daten für den privaten Schlüssel nicht verschlüsselt sind.

Falls kein Passwort für den privaten Schlüssel in der Kamera festgelegt ist, ist das Textfeld aktiviert, um die Eingabe eines Passworts zu ermöglichen.

Wenn bereits ein Passwort für einen privaten Schlüssel festgelegt ist, wird es in umgedrehten Buchstaben angezeigt.

Reset

Um das Passwort für den privaten Schlüssel zu ändern, klicken Sie auf diese Schaltfläche. Das aktuelle Passwort wird gelöscht, und das Passwort-Textfeld ist aktiviert, um die Eingabe eines neuen Passworts zu ermöglichen.

Hinweis

Klicken Sie auf **Cancel** am unteren Ende des Menüs, wenn Sie die Änderung des Passworts für den privaten Schlüssel nach dem Klicken auf **Reset** abbrechen möchten. Dadurch werden die übrigen Elemente auf der Registerkarte „Client-Zertifikat“ auf die vorherigen Einstellungen zurückgesetzt.

OK/Cancel

Siehe „Allgemeine Schaltflächen für alle Menüs“ auf Seite 37.

Registerkarte „CA-Zertifikat“

Sie können ein vertrauenswürdiges CA-Zertifikat (Server-Zertifikat oder Router-Zertifikat) in die Kamera importieren. Bis zu vier Zertifikate von vertrauenswürdigen CAs können in die Kamera importiert werden. Nur das Format PEM wird unterstützt.

The screenshot shows a web interface for camera management. The 'Verwaltung der Kamera' tab is active, and the 'CA-Zertifikat' sub-tab is selected. There are four sections, each for a 'Vertrauenswürdige CA-Zertifikat' (Trusted CA Certificate). Each section contains the following fields: 'Aussteller-DN' (Issuer DN), 'Betreff-DN' (Subject DN), 'Gültigkeitszeitraum' (Validity Period), and 'Erweiterten Schlüssel verwenden' (Use extended key usage). Below these fields are 'Delete', 'Import', and 'Submit' buttons. The 'Import' button is highlighted with a 'Durchsuchen...' (Browse...) button next to it. The 'Import' button is also labeled 'PEM-Format'.

So importieren Sie das CA-Zertifikat

Klicken Sie auf **Durchsuchen...**, um das zu importierende CA-Zertifikat auszuwählen. Klicken Sie dann auf **Submit**, woraufhin die ausgewählte Datei in die Kamera importiert wird.

Hinweis

Der Importvorgang ist ungültig, wenn die ausgewählte Datei kein CA-Zertifikat ist.

So zeigen Sie die Daten des CA-Zertifikats an

Wenn das CA-Zertifikat korrekt in der Kamera gespeichert wurde, werden die zugehörigen Daten in den in den Feldern **Aussteller-DN**, **Betreff-DN**, **Gültigkeitszeitraum** und **Erweiterten Schlüssel verwenden** angezeigt.

So löschen Sie das CA-Zertifikat

Klicken Sie auf **Delete**, woraufhin das in der Kamera gespeicherte CA-Zertifikat gelöscht wird.

Einstellen der 802.1X-Authentifizierungsfunktion — Beispiel für Windows Server 2003

Dieser Abschnitt erläutert das Verfahren zum Konfigurieren des Authentifizierungsservers und der CA mit Microsoft Windows Server 2003.

Hinweis

Da dieser Abschnitt die Authentifizierung auf der Basis der englischen Benutzeroberfläche von Windows Server 2003 beschreibt, können die UI-Terminologie und die Seitenkonfiguration je nach der Version des Betriebssystems oder des Service Packs und des Patch-Updatestatus unterschiedlich sein.

Vor der Einstellung

Führen Sie die folgenden Einstellungen vor der Konfiguration eines 802.1X-Netzwerks durch.

Active Directory (Domain Controller)

Das folgende Einstellungsbeispiel basiert auf der Annahme, dass das Active Directory konfiguriert wurde.

Windows IAS-Konfiguration

Konfigurieren Sie **Remote access/VPN server** in **Manage Your Server** von Windows Server 2003. Öffnen Sie **Add or Remove Programs in Control Panel** des Start-Menüs von Windows. Installieren Sie **Internet Authentication Service** in **Add/Remove Windows Components**.

CA-Konfiguration

Um die CA zu konfigurieren, führen Sie die folgenden Schritte aus:

- 1 Öffnen Sie **Add or Remove Programs** unter **Control Panel** im Windows-Menü.
- 2 Wählen Sie **Add/Remove Windows Components**.
- 3 Fügen Sie **Certificate Services** im Menü „Component“ hinzu.
- 4 Wählen Sie **Enterprise root CA** für **CA Type**.
- 5 Geben Sie den Namen der CA in das Feld **Common Name for this CA**, und konfigurieren Sie die CA.

Erstellen einer Sicherheitsgruppe für Active Directory

- 1 Öffnen Sie **Active Directory Users and Computers** in **Administrative Tools** im Windows-Menü.
- 2 Wählen Sie **Users** für die Domäne, mit der Sie die 802.1X-Verbindung herstellen wollen.
- 3 Wählen Sie erst **New** im Kontextmenü, dann **Group**, und konfigurieren Sie die Gruppe für die 802.1X-Verbindung.
Beispielsweise wird die Gruppe „Wired_802.1X_Group“ für Erläuterungszwecke angenommen.

Konfigurieren der Internetauthentifizierung

- 1 Öffnen Sie die Option **Internet Authentication Service** unter **Administrative Tools** des Windows-Menüs.
- 2 Klicken Sie auf **Register Server in Active Directory** im Funktionsmenü.
- 3 Lesen Sie die angezeigten Vorsichtshinweise aufmerksam durch, und klicken Sie auf **OK**, um sie zu akzeptieren.

Fahren Sie dann mit der Konfiguration der EAP-TLS-Methode fort.

- 4 Wählen Sie **Remote Access Policy**, und klicken Sie mit der rechten Maustaste.
- 5 Wählen Sie erst **New** im Kontextmenü und dann **Remote Access Policy**, um den „New Remote Access Policy Wizard“ zu öffnen.
- 6 Wählen Sie **Set up a custom policy**.
- 7 Nehmen Sie die Einstellungen für folgende Elemente vor:
Policy name: Geben Sie „Allow 802.1X Access“ als Beispiel ein.
Policy conditions: Klicken Sie auf **Add**, und fügen Sie die folgenden Elemente hinzu:
 - NAS Port-Typ: Ethernet, Wireless-IEEE802.11, Wireless-Other und Virtual (VPN)
 - Windows-Groups: Wired_802.1X_Group**Permissions:** Wählen Sie **Grant remote access permission**.

Edit Profile:

- Registerkarte „Dial-in Constraints“: Geben Sie bei Bedarf das Sitzungszeitlimit ein, während dessen eine Verbindung des Clients zulässig ist.
- Registerkarte „Authentication“: Entfernen Sie die Häkchen aus allen Kontrollkästchen.
Klicken Sie auf **EAP Method**, und fügen Sie **Smart Card or other certificates** hinzu.

Fahren Sie dann mit der Konfiguration des RADIUS-Clients fort.

- 8 Wählen Sie **RADIUS Clients**, und klicken Sie mit der rechten Maustaste.
- 9 Wählen Sie **New RADIUS Client** im Kontextmenü.
- 10 Nehmen Sie die Einstellungen für folgende Elemente vor:
Friendly name: Geben Sie „Authentifikator“ als Beispiel ein.
Client address (IP or DNS): IP-Adresse des Authentifikators
Client-Vender: RADIUS Standard
Shared secret: Geben Sie den im Authentifikator einzustellenden gemeinsamen geheimen Schlüssel ein.

Hinzufügen eines Benutzers

- 1 Öffnen Sie **Active Directory Users and Computers** in **Administrative Tools** im Windows-Menü.
- 2 Wählen Sie **Users** für die Domäne, mit der Sie einen Benutzer hinzufügen wollen, und klicken Sie mit der rechten Maustaste.
- 3 Wählen Sie erst **New** im Kontextmenü, und dann **User**.
- 4 Nehmen Sie die Einstellung für folgende Elemente vor, um einen neuen Benutzer zu konfigurieren:
Als Beispiel wird der Anmelde-Benutzername „1XClient“ für Erläuterungszwecke angenommen.
First name: 1XClient
User logon name: 1XClient@<Domänenname>
Password: Geben Sie ein Passwort an. Wählen Sie dann **Password never expires** in den Konto-Optionen.
- 5 Wählen Sie den hinzuzufügenden Benutzer aus, und klicken Sie mit der rechten Maustaste.
- 6 Wählen Sie **Properties** im Kontextmenü.

- 7** Nehmen Sie die Einstellungen für folgende Elemente vor:
Dial-in tab: Wählen Sie **Allow access in Remote Access Permission (Dial-in or VPN)**.
Member Of tab: Fügen Sie „Wired_802.1X_Group“ hinzu.

Damit sind die Vorbereitungen für die Konfiguration eines 802.1X-Netzwerks abgeschlossen. Fahren Sie mit der Ausstellung des in die Kamera zu importierenden Zertifikats fort.

Ausstellen des CA-Zertifikats

Bereiten Sie einen Windows-Client-PC (im Folgenden als „Client-PC“ bezeichnet) vor, um das Zertifikat vorübergehend zu speichern, und nehmen Sie die Konfiguration so vor, dass der Client-PC und der Windows Server 2003-Computer über das Netzwerk verbunden werden können.

- 1 Starten Sie Internet Explorer auf dem Client-PC.
- 2 Geben Sie den URL der CA in die Adressleiste ein, und klicken Sie auf **Go To**.
Der URL der CA lautet normalerweise wie folgt:

`http://<address of the CA>/CertSrv/`

Die Seite „Microsoft Certificate Services“ wird geöffnet.

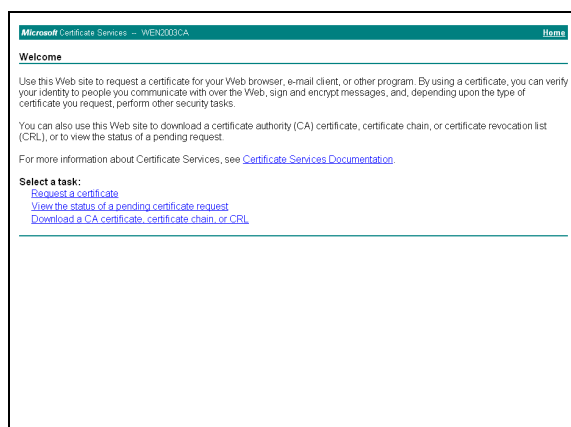

Hinweis

Falls die Seite „Microsoft Certificate Service“ nicht mit dem obigen URL angezeigt wird, überprüfen Sie Folgendes:

- Ist der Dienst der Website in Internet Information Service (IIS) aktiviert?
- Ist Certificate Services aktiviert?
- Wird die Verbindung durch die Firewall oder Antivirus-Software auf dem Client-PC blockiert?
- Sind die Netzwerkkonfiguration und die Einstellungen von Internet Explorer auf dem Client-PC korrekt?

- 3 Wenn Internet Explorer zur Eingabe des Log-in-Benutzernamens und Passworts auffordert, geben Sie den Benutzernamen wie folgt ein.
Beispiel: wenn der Benutzername „IXClient“ und der Domänenname „localnetwork.net“ lautet

`IXClient@localnetwork.net`

- 4 Klicken Sie auf **Download a CA certificate, certificate chain, or CRL**.
- 5 Wählen Sie **Base 64** in **Encoding method**, und klicken Sie auf **Download CA certificate**.
Das Dialogfeld „File Download“ wird angezeigt.
- 6 Geben Sie Dateispeicherposition an, und speichern Sie das CA-Zertifikat.

Nachdem Sie das CA-Zertifikat gespeichert haben, importieren Sie es in die Kamera. Damit ist der Importvorgang des CA-Zertifikats abgeschlossen.

Herunterladen des Client-Zertifikats

Dieser Abschnitt erläutert die Schritte zum Herunterladen des Client-Zertifikats.

- 1 Starten Sie Internet Explorer auf dem Client-PC, und geben Sie den URL der CA in die Adressleiste ein.
Der URL der CA lautet normalerweise wie folgt:

`http://<address of the CA>/CertSrv/`

- 2 Klicken Sie auf **Go To**.
- 3 Geben Sie den Benutzernamen und das Passwort für die Anmeldung korrekt ein. Die Seite „Microsoft Certificate Services“ wird geöffnet.
- 4 Klicken Sie der Reihe nach auf **Request a certificate, advanced certificate request and Create and submit a request to this CA**.

- 5 Nehmen Sie die Einstellungen für folgende Elemente vor.

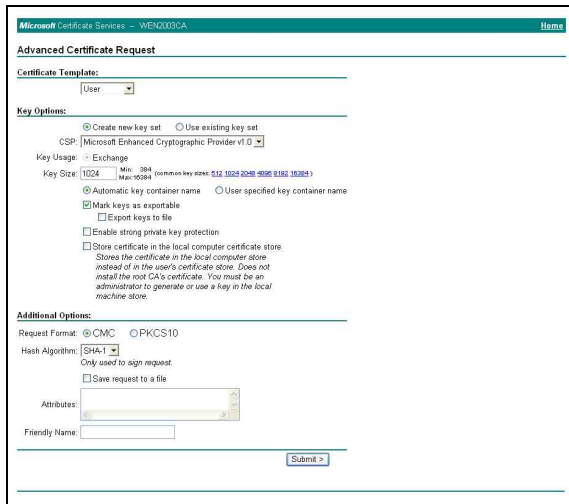

Certificate Template: User

Key Options: Create new key set

- CSP: Microsoft Enhanced Cryptographic Provider v1.0
- Key Size: 1024
- Aktivieren Sie **Mark keys as exportable**.

Additional Options: Wählen Sie **SHA-1** für **Hash Algorithm**.

- 6 Klicken Sie auf **Submit**.
Die Meldung „The certificate you requested was issued to you.“ erscheint.
- 7 Klicken Sie auf **Install this certificate.**, um das Zertifikat im Zertifikatspeicher auf dem Client-PC zu installieren.
- 8 Klicken Sie der Reihe nach auf **Internet Options**, **Content** und **Certificates** von Internet Explorer. Das neue Client-Zertifikat wird auf der Registerkarte „Personal“ angezeigt.
- 9 Wählen Sie das installierte Zertifikat aus, und klicken Sie auf **Export....**
Der „Certificate Export Wizard“ wird geöffnet.
- 10 Klicken Sie auf **Next**, und wählen Sie Folgendes.
Do you want to export the private key with the certificate?: Wählen Sie **Yes, export the private key**.
Select the format you want to use: Wählen Sie **Personal Information Exchange – PKCS#12(PFX)**.
Password: Geben Sie das Passwort für den privaten Schlüssel an.
File to export: Geben Sie den Namen der zu exportierenden Datei an.

Das Zertifikat wird exportiert. Importieren Sie die exportierte Datei als Client-Zertifikat der Kamera zur Kamera.

Einzelheiten dazu finden Sie unter „So importieren Sie das Client-Zertifikat“ für die Registerkarte „Client-Zertifikat“ auf Seite 73.

Benutzereinstellungen

— Menü „Benutzer“

Wenn Sie auf **Benutzer** im Administratormenü klicken, wird das Menü „Benutzer“ angezeigt.

Verwenden Sie dieses Menü, um die Benutzernamen und Passwörter des Administrators und bis zu 9 verschiedener Benutzer (Benutzer 1 bis Benutzer 9) sowie das Zugriffsrecht jedes Benutzers festzulegen.

Administrator	Benutzername	Passwort / Passwort neu eingeben	FTP	Audio	Viewer-Modus
Benutzer 1			<input type="checkbox"/>	<input type="checkbox"/>	Einsteiger
Benutzer 2			<input type="checkbox"/>	<input type="checkbox"/>	Einsteiger
Benutzer 3			<input type="checkbox"/>	<input type="checkbox"/>	Einsteiger
Benutzer 4			<input type="checkbox"/>	<input type="checkbox"/>	Einsteiger
Benutzer 5			<input type="checkbox"/>	<input type="checkbox"/>	Einsteiger
Benutzer 6			<input type="checkbox"/>	<input type="checkbox"/>	Einsteiger
Benutzer 7			<input type="checkbox"/>	<input type="checkbox"/>	Einsteiger
Benutzer 8			<input type="checkbox"/>	<input type="checkbox"/>	Einsteiger
Benutzer 9			<input type="checkbox"/>	<input type="checkbox"/>	Einsteiger

Viewer-Authentifizierung Ein Aus Voll

Administrator

Nehmen Sie die Einträge für **Benutzername**, **Passwort** und **Passwort neu eingeben** vor.

Benutzer 1 bis 9

Nehmen Sie die Einträge für **Benutzername**, **Passwort**, **Passwort neu eingeben**, **FTP**, **Audio** und **Viewer-Modus** für jede Benutzerkennung vor.

Benutzername

Geben Sie einen Benutzernamen von 5 bis 16 Zeichen ein.

Passwort

Geben Sie ein Passwort mit 5 bis 16 Zeichen ein.

Passwort neu eingeben

Geben Sie das in das Feld **Passwort** eingegebene Passwort zur Bestätigung erneut ein.

FTP

Damit legen Sie fest, ob diesem Benutzer die Anmeldung am FTP-Server erlaubt ist oder nicht. Aktivieren Sie das Kontrollkästchen, wenn dem Benutzer die Anmeldung am FTP-Server erlaubt ist.

Audio

Damit wählen Sie, ob die Audioausgabe zu dem an die Line-Ausgangsbuchse der Kamera angeschlossenen Lautsprecher mithilfe des auf der mitgelieferten CD-ROM enthaltenen SNC-Audio-Upload-Tools erlaubt wird oder nicht. Aktivieren Sie dieses Kontrollkästchen, um Audioausgabe zu erlauben.

Hinweis

Um den Ton mithilfe des SNC-Audio-Upload-Tools auszugeben, setzen Sie **Audio-Upload** auf der Registerkarte „Allgemein“ im Menü „Kamera“ (Seite 46) auf **Ein**.

Viewer-Modus

Wenn der Benutzer zur Anmeldung am Haupt-Viewer authentifiziert ist, wählen Sie den nach der Authentifizierung anzuzeigenden Viewer-Modus.

Voll: In diesem Modus kann der Benutzer alle Funktionen benutzen.

Schwenken/Neigen: Zusätzlich zum Modus **Einsteiger** kann der Benutzer Schwenken/Neigen/Zoomen steuern.

Vorwahlposition: Zusätzlich zum Modus **Einsteiger** kann der Benutzer die Vorwahlpositionseinstellungen der Kamera einstellen.

Einsteiger: Zusätzlich zum Modus **Ansicht** kann der Benutzer die Bildgröße des Haupt-Viewers wählen, den Codec steuern und ein Standbild aufnehmen.

Ansicht: Der Benutzer kann nur das Kamerabild überwachen.

Angaben zu den im jeweiligen Viewer-Modus verfügbaren Funktionen finden Sie unter „Administrator und Benutzer“ auf Seite 21.

Viewer-Authentifizierung

Damit wird festgelegt, ob der Benutzer authentifiziert wird oder nicht, wenn der Haupt-Viewer angezeigt wird.

Ein: Der Haupt-Viewer wird in Übereinstimmung mit dem Viewer-Modus des authentifizierten Benutzers angezeigt.

Aus: Wählen Sie den Viewer-Modus des Haupt-Viewers, der ohne Authentifizierung angezeigt wird, unter **Voll**, **Einsteiger** oder **Ansicht** aus.

OK/Cancel

Siehe „Allgemeine Schaltflächen für alle Menüs“ auf Seite 37.

Sicherheitseinstellungen

— Menü „Sicherheit“

Wenn Sie auf **Sicherheit** im Administratormenü klicken, wird das Menü „Sicherheit“ angezeigt.

Damit können Sie steuern, welche Computer auf die Kamera zugreifen dürfen.

Auch wenn Sie IPv6 verwenden, können die Sicherheitseinstellungen für jedes Netzwerk konfiguriert werden.

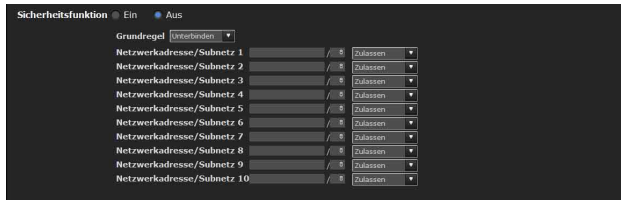

Sicherheitsfunktion

Um die Sicherheitsfunktion zu aktivieren, wählen Sie **Ein**.

Grundregel

Wählen Sie die Grundregel der Begrenzung mit **Zulassen** und **Unterbinden** für die in den nachstehenden Menü „Netzwerkadresse/Subnetz 1“ bis „Netzwerkadresse/Subnetz 10“ angegebenen Computer.

Netzwerkadresse/Subnetz 1 bis Netzwerkadresse/Subnetz 10

Geben Sie die Netzwerkadressen und Subnetzmaskenwerte der Computer ein, für die Sie den Zugriff auf die Kamera erlauben oder verweigern möchten.

Sie können bis zu 10 Netzwerkadressen und Subnetzmaskenwerte angeben. Geben Sie 8 bis 32 für die Subnetzmaske ein.

(Für IPv6 geben Sie einen Wert zwischen 8 und 128 ein.)

Wählen Sie **Zulassen** oder **Unterbinden** aus dem Dropdown-Listefeld auf der rechten Seite für jede Netzwerkadresse/Subnetzmaske aus.

Tipp

Der Subnetzmaskenwert repräsentiert die Bitnummer der linken Seite der Netzwerkadresse.

Beispiel: der Subnetzmaskenwert für „255.255.255.0“ ist 25.

Wenn Sie **192.168.0.0/24** und **Zulassen** festlegen, können Sie den Zugriff von den Computern mit einer IP-Adresse zwischen „192.168.0.0“ und „192.168.0.255“ erlauben.

Hinweis

Der Zugriff auf die Kamera ist selbst mit einem Computer möglich, dessen IP-Adresse mit dem Zugriffsrecht **Unterbinden** versehen ist, wenn Sie den Benutzernamen und das Passwort eingeben, der bzw. das in den Feldern **Administrator** im Menü „Benutzer“ festgelegt wurde.

OK/Cancel

Siehe „Allgemeine Schaltflächen für alle Menüs“ auf Seite 37.

Speichern der Kameraposition und Aktion — Menü „Vorwahlposition“

Wenn Sie auf **Vorwahlposition** im Administratormenü klicken, wird das Menü „Vorwahlposition“ angezeigt. Damit können Sie die Schwenk-, Neigungs- und Zoompositionen der Kamera speichern und Position (programmierte Bewegungen der Kamera) einrichten. Das Menü „Vorwahlposition“ umfasst zwei Registerkarten: **Position** und **Vorwahltour**. Der Vorschau Bildschirm wird angezeigt.

Hinweis

Das Menü Vorwahlposition ist nicht verfügbar, wenn die Solid-PTZ-Funktion auf der Registerkarte Videocodec im Menü Kamera auf **Ein** gesetzt ist.

Registerkarte „Position“ — Speichern der Schwenk-/Neige-/Zoomposition

Sie können Kamerapositionen (Schwenk-, Neige- und Zoompositionen) speichern.

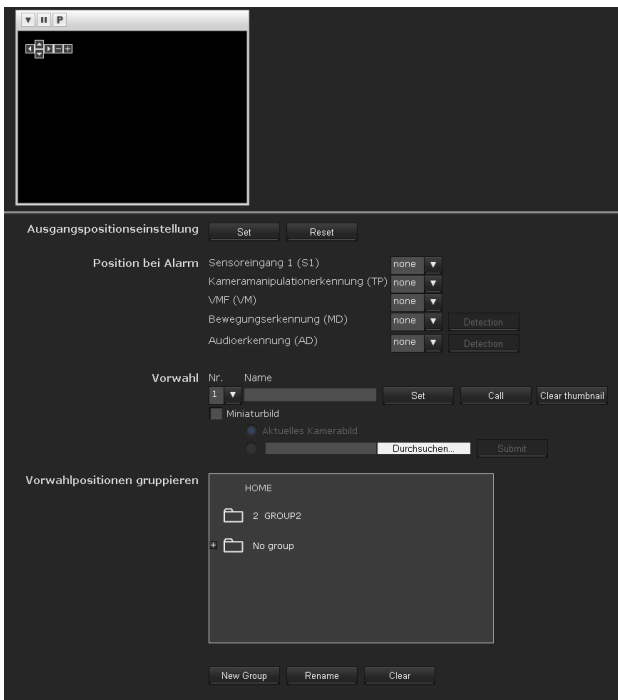

Vorschau Bildschirm

Dieser Bildschirm dient zum Überwachen von Bildern und zum Festlegen der Vorwahlpositionen.

Ausführliche Informationen zu jeder Schaltfläche finden Sie in der Steuerleiste des Plug-in free viewer (Seite 26).

Ausgangspositionseinstellung

Stellen Sie die aktuelle Kameraposition als Ausgangsposition ein.

Set

Klicken Sie auf diese Schaltfläche, um die aktuelle Schwenk-, Neige- und Zoomposition als Ausgangsposition zu speichern. Um die Kamera zur Ausgangsposition zu bewegen, klicken Sie auf **•** im Bedienfeld (Seite 24).

Reset

Klicken Sie auf diese Schaltfläche, um die Ausgangsposition auf die werksseitig vorgegebene Position zurückzusetzen.

Position bei Alarm

Die Kamera kann eine Vorwahlposition mit dem Sensoreingang oder mit den Erkennungsfunktionen synchronisieren.

Wenn ein Alarm vom Sensoreingang oder der Bewegungserkennungsfunktion erkannt wird, bewegt sich die Kamera automatisch zur entsprechenden Vorwahlposition.

Wenn keine Synchronisierung mit einer Speichernummer erfolgen soll, wählen Sie **none**.

Sensoreingang 1 (S1)

Wählen Sie die mit dem Alarm von Sensoreingang 1 zu synchronisierende Vorwahlposition aus.

Kameramanipulationserkennung (TP)

Wählen Sie die mit dem Alarm der Kameramanipulationserkennung zu synchronisierende Vorwahlposition aus.

VMF (VM)

Wählen Sie die mit dem Alarm der Videobewegungsfiler-Erkennung zu synchronisierende Vorwahlposition aus.

Bewegungserkennung (MD)

Wählen Sie die mit dem Alarm der Bewegungserkennung zu synchronisierende Vorwahlposition aus.

Klicken Sie auf **Detection**. Daraufhin wird das Bewegungserkennungsmenü angezeigt, über das Sie die Bewegungserkennungsfunktion konfigurieren können (Seite 105).

Audioerkennung (AD)

Der von der Audioerkennungsfunktion erkannte Alarm. Klicken Sie auf **Erkennung**. Daraufhin wird das Erkennungsmenü angezeigt, mit dem Sie die Audioerkennungsfunktion (Seite 105) einstellen können.

Hinweis

Wenn die synchronisierte Vorwahlposition angegeben wird, ist das während der Bewegung der Kamera zur Vorwahlposition auftretende Alarmereignis ungültig.

Vorwahl

Sie können Vorwahlpositionen und Miniaturbilder konfigurieren und speichern. Klicken Sie auf **Call**, um die Kamera zur angegebenen Vorwahlposition zu bewegen. Klicken Sie auf **Clear thumbnail**, um die Miniaturbildinformationen für die angegebene Vorwahlposition zu löschen.

Nr.

Wählen Sie eine Speichernummer zwischen **1** und **8** aus dem Dropdown-Listefeld aus.

Name

Geben Sie einen Vorwahlpositionsnamen von maximal 32 Zeichen für die gewählte Speichernummer ein.

Set

Klicken Sie auf diese Schaltfläche, um die aktuelle Kameraposition unter der ausgewählten Speichernummer zu speichern.

Um eine Vorwahlposition zu speichern, gehen Sie folgendermaßen vor:

- 1** Bewegen Sie die Kamera zu der zu speichernden Position, während Sie das Bild in der Vorschauansicht überwachen.
- 2** Wählen Sie eine Speichernummer für die Speicherung aus, und geben Sie unter **Name** den Vorwahlpositionsnamen ein.
- 3** Klicken Sie auf die Schaltfläche **Set**. Die Kameraposition wird gespeichert.

Call

Klicken Sie auf diese Schaltfläche, um die Kamera zur Vorwahlposition zu bewegen.

Clear thumbnail

Klicken Sie hier, um das Miniaturbild an der angegebenen Vorwahlposition zu löschen.

Miniaturbild

Durch Aktivieren dieses Kontrollkästchens wird ein Miniaturbild registriert, wenn Sie eine Vorwahlposition registrieren.

Wählen Sie eine Optionsschaltfläche aus, um zu bestimmen, ob das aktuelle Kamerabild als Miniaturbild oder mit einem bestimmten Bild registriert werden soll. Um ein Bild anzugeben, klicken Sie auf **Durchsuchen...** Klicken Sie dann auf **Submit**.

Hinweis

Die maximale Dateigröße für Bilder im Format JPEG liegt bei ca. 50 KB.

Vorwahlpositionen gruppieren

Sie können Vorwahlpositionen in Gruppen zusammenfassen.

Die Informationen der in einer Gruppe registrierten Vorwahlpositionen können in der Baumstrukturansicht angezeigt werden. Eine Vorwahlposition kann in einer Gruppe durch Ziehen und Ablegen registriert werden. Wenn Sie auf die Vorwahlposition in einer Gruppe klicken, bewegt sich die Kamera zur Vorwahlposition.

New Group

Sie können eine neue Gruppe registrieren.

Rename

Sie können die Gruppe und Vorwahlpositionen umbenennen.

Clear

Sie können die Gruppe und Vorwahlpositionen löschen.

OK/Cancel

Siehe „Allgemeine Schaltflächen für alle Menüs“ auf Seite 37.

Hinweis

Die Zielelemente sind die Einstellungen von **Position bei Alarm** auf dieser Registerkarte.

Registerkarte „Tour“ — Einrichten einer Positionstour

Es können zu 16 Positionen programmiert werden, die von der Kamera der Reihe nach angefahren werden (Tour). Bis zu fünf Programme können als Tour A bis E erstellt werden.

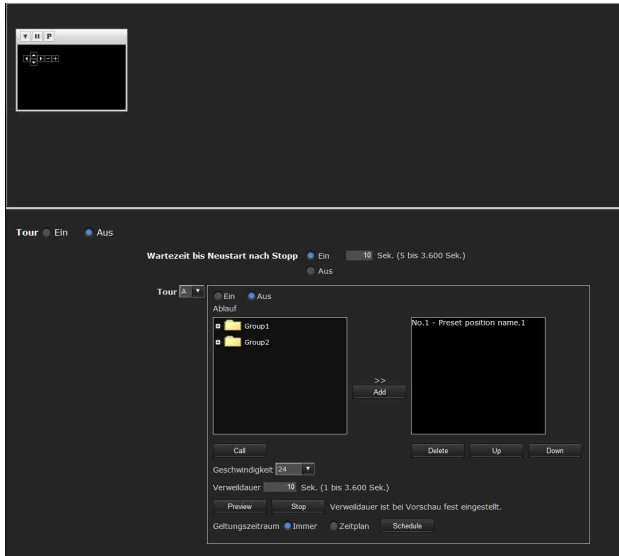

Vorschau-Bildschirm

Dieser Bildschirm dient zum Überwachen von Bildern und Konfigurieren der Toureinstellungen. Ausführliche Informationen zu jeder Schaltfläche finden Sie in der Steuerleiste des Plug-in free viewer (Seite 26).

Tour

Wählen Sie **Ein**, um die Tourfunktion zu aktivieren.

Wartezeit bis Neustart nach Stopp

Dieser Posten wird aktiv, wenn **Tour** auf **Ein** gesetzt wird.

Mit diesem Posten können Sie wählen, ob die Tour nach einem Stopp durch einen manuellen Schwenk-, Neige- oder Zoomvorgang oder durch eine von einem Alarm ausgelöste Kamerabewegung zur Vorwahlposition neu gestartet oder gestoppt werden soll.

Ein: Geben Sie die Wartezeit bis zum Neustart der Tour zwischen 5 und 3.600 Sekunden an. Die Tour wird nach Ablauf der angegebenen Zeit automatisch neu gestartet.

Aus: Die Tour wird nicht neu gestartet.

Tour A bis Tour E

Damit konfigurieren Sie jeweils Tour A bis Tour E. Jede Tour besteht aus 5 Elementen: **Ein/Aus**, **Ablauf**, **Geschwindigkeit**, **Verweildauer**, **Geltungszeitraum**.

Wählen Sie die zu konfigurierende Tour im Dropdown-Listenfeld aus.

Ein: Die Tour wird durchgeführt.

Aus: Die Tour wird nicht durchgeführt.

Ablauf

Stellen Sie den Ablauf der Tour ein.

Die auf der Registerkarte „Position“ gespeicherten Vorwahlpositionen werden im Dropdown-Listenfeld im unteren Bereich angezeigt.

Wählen Sie die Vorwahlposition in der Baumstrukturansicht aus, und klicken Sie dann auf **Add**. Die ausgewählte Vorwahlposition wird in der Liste **Ablauf** hinzugefügt. Wiederholen Sie diesen Vorgang, um die Vorwahlpositionen der Reihe nach anzugeben. Sie können die Vorwahlposition überprüfen, indem Sie auf **Call** klicken.

Wenn Sie eine nicht benötigte Vorwahlposition angegeben haben, wählen Sie sie durch Klicken in der Liste aus, und klicken Sie dann auf **Delete**.

Um die Reihenfolge in der Liste zu ändern, wählen Sie die Vorwahlposition aus, und klicken Sie dann auf **Up** oder **Down**.

Hinweis

Die Tour kann nicht auf **Ein** gesetzt werden, wenn keine Vorwahlposition in der Liste **Ablauf** hinzugefügt wurde.

Geschwindigkeit

Wählen Sie die Geschwindigkeit der Kamerabewegung zwischen **1** und **23** oder **Fastest** aus dem Dropdown-Listenfeld aus. Je höher der Zahlenwert, desto schneller bewegt sich die Kamera. Die höchste Geschwindigkeit wird über **Fastest** erreicht.

Verweildauer

Geben Sie eine Zeitspanne zwischen **1** und **3.600** Sekunden ein, für die die Kamera an jeder Vorwahlposition verweilen soll.

Preview

Zeigt eine Vorschau der Bewegungsabfolge der ausgewählten Tour an.

Die Geschwindigkeit des Vorgangs und die Stoppzeit haben keinen Einfluss auf den Vorschauvorgang.

Stop

Stoppt die laufende Vorschau.

Geltungszeitraum

Wählen Sie den Zeitraum aus, für den die Tour aktiviert werden soll.

Immer: Die Tour kann jederzeit aktiviert werden.

Zeitplan: Die Tour wird gemäß dem von Ihnen eingestellten Plan aktiviert.
Wenn Sie auf **Schedule** klicken, wird das Menü für den Geltungszeitraum angezeigt. („Einstellen des Zeitplans — Menü „Zeitplan““ auf Seite 103.)

Hinweis

Sie können keine Touren eingeben, wenn sich die Geltungszeiträume überschneiden.

OK/Cancel

Siehe „Allgemeine Schaltflächen für alle Menüs“ auf Seite 37.

Versenden eines Bilds per E-Mail — Menü „E-Mail (SMTP)“

Wenn Sie auf **E-Mail (SMTP)** im Administratormenü klicken, wird das Menü „E-Mail (SMTP)“ angezeigt. Mithilfe der Funktion „E-Mail (SMTP)“ können Sie eine E-Mail mit angehängtem Bild versenden, das in Verbindung mit dem externen Sensoreingang oder den eingebauten Erkennungsfunktionen aufgenommen wurde. Eine Bilddatei kann auch auf periodischer Basis versendet werden.

Das Menü „E-Mail (SMTP)“ umfasst drei Registerkarten: **Allgemein**, **Alarmbenachrichtigung** und **Periodische Benachrichtigung**.

Registerkarte „Allgemein“ — Einstellung der Funktion „E-Mail (SMTP)“

E-Mail (SMTP)

Wählen Sie **Ein**, wenn Sie die E-Mail-Funktion (SMTP) verwenden wollen.

Hinweise

- Audiodateien können nicht mithilfe der E-Mail-Sendefunktion versendet werden.
- Bildwechselfrequenz und Bedienbarkeit auf dem Haupt-Viewer können sich verschlechtern, während eine Datei mithilfe der Funktion „E-Mail (SMTP)“ versendet wird.

SMTP-Servername

Geben Sie den Namen des SMTP-Servers mit bis zu 64 Zeichen, oder die IP-Adresse des SMTP-Servers ein.

SMTP-Portnummer

Geben Sie eine Portnummer zwischen 25 und 65535 ein. Die Standard-Portnummer ist 25. Wenn TLS aktiviert ist, ist die Standard-Portnummer für SMTP 465.

TLS verwenden

Um die Verschlüsselungsfunktion von TLS zu verwenden, setzen Sie diese Option auf **Ein**.

Hinweis

Das in China verkaufte Modell unterstützt die TLS-Funktion nicht.

STARTTLS

Um die Verschlüsselungsfunktion von STARTTLS zu verwenden, setzen Sie diese Option auf **Ein**.

Hinweis

Das in China verkaufte Modell unterstützt die STARTTLS-Funktion nicht.

Authentifizierung

Legen Sie fest, ob zum Versenden einer E-Mail eine Authentifizierung erforderlich ist.

Aus: Es ist keine Authentifizierung zum Versenden einer E-Mail erforderlich.

Ein: Es ist eine Authentifizierung zum Versenden einer E-Mail erforderlich. Wählen Sie eine der folgenden Authentifizierungsmethoden aus, und geben Sie wie erforderlich **POP-Servername**, **Benutzername** und **Passwort** ein.

SMTP: Wählen Sie diese Option, wenn eine SMTP-Authentifizierung erforderlich ist.

POP vor SMTP: Wählen Sie diese Option, wenn POP vor der SMTP-Authentifizierung erforderlich ist.

Hinweis

Wenn Sie **Authentifizierung** auf **Ein** setzen, wählen Sie entweder **SMTP** oder **POP vor SMTP** oder beides.

POP-Modus

Wählen Sie POP3 oder APOP als Authentifizierungsmethode für die POP-Authentifizierung aus.

Hinweis

Das in China verkaufte Modell unterstützt die APOP-Authentifizierung nicht.

Wartezeit nach POP

Legen Sie unter **POP vor SMTP** die Wartezeit fest, die nach dem Abschluss der POP-Authentifizierung verstreicht, bevor die SMTP-Authentifizierung durchgeführt wird. Die Zeit kann zwischen 0 und 10.000 msec festgelegt werden.

POP-Servername

Diese Einstellung ist erforderlich, wenn **POP vor SMTP** unter **Authentifizierung** gewählt wurde. Geben Sie den POP-Servernamen (eingehende Mail) mit bis zu 64 Zeichen oder die IP-Adresse des POP-Servers ein. Diese Einstellung ist erforderlich, wenn der SMTP-Server, der E-Mails sendet, eine Authentifizierung anhand des POP-Benutzerkontos durchführt.

POP-Portnummer

Geben Sie eine Portnummer zwischen 110 und 65535 ein.

Die Standard-Portnummer ist 110. Wenn TLS aktiviert ist, ist die Standard-Portnummer für POP3s 995.

Authentifizierungsmodus

Wählen Sie **Anmeldung** oder **CRAM-MD5** als Authentifizierungsmethode für die SMTP-Authentifizierung.

Hinweis

Das in China verkaufte Modell unterstützt die CRAM-MD5-Authentifizierung nicht.

Benutzername, Passwort

Geben Sie den Benutzernamen und das Passwort des Benutzers ein, dem das E-Mail-Konto gehört. Sie können dafür bis zu 64 Zeichen verwenden. Diese Einstellung ist erforderlich, wenn der SMTP-Server, der E-Mails sendet, eine Authentifizierung durchführt.

Adresse des E-Mail-Empfängers

Geben Sie die E-Mail-Adresse des Empfängers mit bis zu 64 Zeichen ein.

Sie können die E-Mail-Adressen von bis zu drei Empfängern angeben.

E-Mail-Adresse von Administrator

Geben Sie die E-Mail-Adresse des Administrators mit bis zu 64 Zeichen ein.

Diese Adresse wird für Antwortnachrichten und zur Übertragung von Systemmeldungen vom Mail-Server verwendet.

Betreff

Geben Sie den Betreff/Titel der E-Mail mit bis zu 64 Zeichen ein.

Wenn **Alarmbenachrichtigung** auf der Registerkarte „Alarmbenachrichtigung“ auf **Ein** gesetzt wird, gibt eine als Antwort auf die Alarmerkennung gesendete E-Mail im Betreff den Alarmtyp an. (**S1**) wird für die Sensoreingangserkennung hinzugefügt, (**TP**) für die Kameramanipulationserkennung, (**VM**) für **VMF**. (**MD**), (**AD**) ist außerdem für die Bewegungserkennung verfügbar.

Meldung

Geben Sie den Text der E-Mail mit bis zu 384 Zeichen ein. (Ein Zeilenumbruch entspricht 2 Zeichen.)

OK/Cancel

Siehe „Allgemeine Schaltflächen für alle Menüs“ auf Seite 37.

Registerkarte „Alarmbenachrichtigung“ — Einstellung des E-Mail- Sendemodus bei Alarmerkennung

Nehmen Sie eine Einstellung vor, um eine E-Mail in Verbindung mit der Alarmerkennung durch externe Sensoreingabe oder die integrierten Erkennungsfunktionen zu versenden.

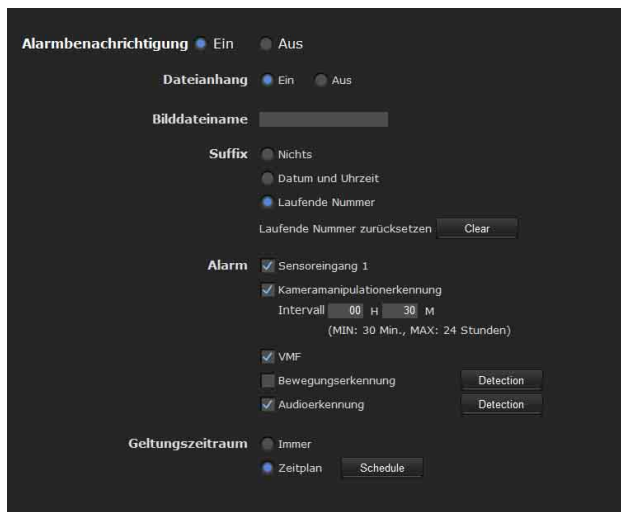

Alarmbenachrichtigung

Wählen Sie **Ein**, um die Versendung einer E-Mail in Verbindung mit der Alarmerkennung zu aktivieren.

Dateianhang

Damit bestimmen Sie, ob eine Bilddatei (JPEG-Datei) an die E-Mail anzuhängen ist oder nicht.

Wenn Sie **Ein** wählen, wird eine durch die nachstehenden Einstellungen erstellte Bilddatei angehängt. Wenn Sie **Aus** wählen, wird nur der Nachrichtentext versendet.

Bilddateiname

Geben Sie den Dateinamen ein, den Sie dem an eine E-Mail anzuhängenden Bild zuweisen möchten. Sie können bis zu 10 alphanumerische Zeichen, - (Bindestrich) und _ (Unterstrich) für die Benennung verwenden.

Suffix

Wählen Sie das an den Dateinamen anzuhängende Suffix.

Nichts: Es wird kein Suffix angehängt. Der Bilddateiname wird dem per E-Mail zu versendenden Bild zugewiesen.

Datum und Uhrzeit: Das Datum/Uhrzeit-Suffix wird an den Bilddateinamen angehängt. Das Datum/Uhrzeit-Suffix besteht aus den letzten zwei Jahresziffern (2 Ziffern), Monat (2 Ziffern), Tag (2 Ziffern), Stunde (2 Ziffern), Minute (2 Ziffern), Sekunde (2 Ziffern) und der laufenden Nummer (2 Ziffern), so dass eine 14-stellige Nummer dem Bilddateinamen hinzugefügt wird.

Laufende Nummer: Eine 10-stellige laufende Nummer zwischen 0000000001 und 4294967295 sowie zwei feste Ziffern 00 werden dem Bilddateinamen hinzugefügt.

Laufende Nummer zurücksetzen

Klicken Sie auf **Clear**, um das Suffix für die **Laufende Nummer** auf 1 zurückzusetzen.

Alarm

Wählen Sie den Alarm aus, der mit der E-Mail-Benachrichtigung verbunden werden soll.

Sensoreingang 1: Der an den Sensoreingang des E/A-Anschlusses der Kamera angeschlossene externe Sensor.

Kameramanipulationserkennung: Ein Alarm, der ausgelöst wird, wenn die Kamera eine Manipulation, wie z. B. eine Ausrichtungsverschiebung oder ein Besprayen erkennt.

Intervall: Legen Sie das Intervall fest, mit dem Sie eine Nachricht nach der Erkennung periodisch versenden wollen.

Nach der angegebenen Zeit werden E-Mails gesendet, bis die Einstellung für die Kameramanipulationserkennung gelöscht oder die Erkennungseinstellung ausgeschaltet wird. Sie können das Intervall in Stunden (H) und Minuten (M) zwischen 30 Minuten und 24 Stunden (ein Tag) einstellen.

Wenn der Dateianhang auf EIN gesetzt ist, wird die Datei nur an die erste Mail angehängt und wird nicht an die folgenden Mails angehängt.

VMF: Ein Alarm der VMF-Erkennungsfunktion.

Bewegungserkennung: Der von der Bewegungserkennungsfunktion erkannte Alarm. Klicken Sie auf **Detection**. Daraufhin wird das Bewegungserkennungsmenü angezeigt, über das Sie die Bewegungserkennungsfunktion konfigurieren können (Seite 105).

Audioerkennung: Klicken Sie auf **Erkennung**. Daraufhin wird das Erkennungsmenü angezeigt, mit dem Sie die Audioerkennungsfunktion (Seite 105) einstellen können.

Hinweis

Wenn eine Vorwahlposition im Menü **Vorwahlposition-Mit Alarm verknüpfte Position** festgelegt ist, ist der Alarm ungültig, wenn die Kamera in eine Vorwahlposition bewegt wird.

Geltungszeitraum

Damit stellen Sie den Zeitraum ein, in dem die Alarmerkennung wirksam ist.

Immer: Die Alarmerkennung ist immer wirksam.
Zeitplan: Sie können die Zeitspanne angeben, während der die Alarmerkennung wirksam ist. Wenn Sie auf **Schedule** klicken, wird das Menü für den Geltungszeitraum angezeigt. („Einstellen des Zeitplans — Menü „Zeitplan““ auf Seite 103)

OK/Cancel

Siehe „Allgemeine Schaltflächen für alle Menüs“ auf Seite 37.

Registerkarte „Periodische Benachrichtigung“ — Einstellung des periodischen E-Mail-Sendemodus

Sie können die Kamera so einstellen, dass E-Mails periodisch versendet werden.

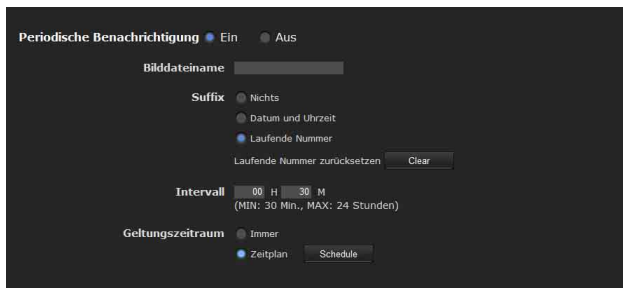

Periodische Benachrichtigung

Wählen Sie **Ein**, wenn Sie E-Mails periodisch versenden möchten.

Bilddateiname

Geben Sie den Dateinamen des an die E-Mail angehängten Bilds mit bis zu 10 alphanumerischen Zeichen, - (Bindestrich) und _ (Unterstrich) ein. Der tatsächliche Bilddateiname ist der angegebene Bilddateiname mit einem Suffix und der Erweiterung .jpg.

Suffix

Wählen Sie ein Suffix aus, das dem beim Versenden der E-Mail-Nachricht verwendeten Dateinamen hinzugefügt wird.

Nichts: Der Name der gesendeten Datei ist der Bilddateiname.

Datum und Uhrzeit: Das Datum/Uhrzeit-Suffix wird an den Bilddateinamen angehängt. Das Datum/Uhrzeit-Suffix besteht aus den Ziffern für Jahr (2 Ziffern), Monat (2 Ziffern), Tag (2 Ziffern), Stunde (2 Ziffern), Minuten (2 Ziffern) und Sekunden (2 Ziffern) und der laufenden Nummer (2 Ziffern), so dass eine 14-stellige Nummer dem Bilddateinamen hinzugefügt wird.

Laufende Nummer: Eine 10-stellige laufende Nummer zwischen 0000000001 und 4294967295 sowie zwei feste Ziffern 00 werden dem Bilddateinamen hinzugefügt.

Laufende Nummer zurücksetzen

Klicken Sie auf **Clear**, um das Suffix für die **Laufende Nummer** auf 1 zurückzusetzen.

Intervall

Geben Sie das Intervall ein, mit dem Sie eine Nachricht periodisch versenden wollen. Sie können das Intervall in Stunden (H) und Minuten (M) zwischen 30 Minuten und 24 Stunden (ein Tag) einstellen.

Geltungszeitraum

Damit stellen Sie den Zeitraum ein, in dem die periodische Sendung wirksam ist.

Immer: Die periodische Sendung ist immer wirksam.
Zeitplan: Sie können die Zeitspanne angeben, während der die periodische Sendung wirksam ist. Wenn Sie auf **Schedule** klicken, wird das Menü für den Geltungszeitraum angezeigt. („Einstellen des Zeitplans — Menü „Zeitplan““ auf Seite 103)

OK/Cancel

Siehe „Allgemeine Schaltflächen für alle Menüs“ auf Seite 37.

Versenden von Bildern an einen FTP-Server

— Menü „FTP-Client“

Wenn Sie auf **FTP-Client** im Administratormenü klicken, wird das Menü „FTP-Client“ angezeigt. Verwenden Sie dieses Menü, um die Erfassung und Versendung von Standbildern zu einem FTP-Server einzurichten. Mithilfe der FTP-Client-Funktion können Sie eine Bild- und Tondatei, die in Verbindung mit dem externen Sensoreingang oder den integrierten Erkennungsfunktionen aufgenommen und aufgezeichnet wurden, an einen FTP-Server versenden. Eine Bilddatei kann auch auf periodischer Basis versendet werden.

Das Menü „FTP-Client“ umfasst drei Registerkarten: **Allgemein**, **Alarmbenachrichtigung** und **Periodische Benachrichtigung**.

Registerkarte „Allgemein“ — Einstellung der FTP-Client-Funktion

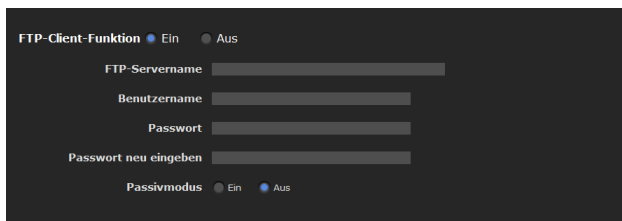

FTP-Client-Funktion

Um die FTP-Client-Funktion zu aktivieren, wählen Sie **Ein**.

Hinweis

Bildwechselfrequenz und Bedienbarkeit auf dem Haupt-Viewer können sich verschlechtern, während eine Datei mithilfe der FTP-Client-Funktion versendet wird.

FTP-Servername

Geben Sie entweder den FTP-Servernamen für das Hochladen von Standbildern mit bis zu 64 Zeichen oder die IP-Adresse des FTP-Servers ein.

Benutzername

Geben Sie den Benutzernamen für den FTP-Server mit bis zu 64 Zeichen ein.

Passwort

Geben Sie das Passwort für den FTP-Server mit bis zu 64 Zeichen ein.

Passwort neu eingeben

Um das Passwort zu bestätigen, wiederholen Sie hier die Eingabe des Felds **Passwort**.

Passivmodus

Damit legen Sie fest, ob bei der Verbindung mit dem FTP-Server der passive Modus des FTP-Servers verwendet wird oder nicht. Wählen Sie **Ein**, um die Verbindung zum FTP-Server mit dem passiven Modus herzustellen.

OK/Cancel

Siehe „Allgemeine Schaltflächen für alle Menüs“ auf Seite 37.

Registerkarte „Alarmbenachrichtigung“ — Einstellung der FTP-Client-Aktion bei Alarmerkennung

Nehmen Sie die Einstellung vor, um die Bild- und Tondatei an den angegebenen FTP-Server weiterzuleiten, der mit der Alarmerkennung durch den externen Sensoreingang oder die integrierten Erkennungsfunktionen verbunden ist.

Hinweis

Wenn mehr als zwei der folgenden Einstellungen aktiviert sind, erstellt die Kamera nur zwei Standbilder gleichzeitig. Das dritte Standbild kann nur erstellt werden, wenn eines der beiden vorherigen Standbilder gesendet wird.

E-Mail (SMTP), Menü

- Registerkarte Alarmbenachrichtigung **Alarmbenachrichtigung** (wenn Dateianhang auf Ein gesetzt ist).
- Periodische Benachrichtigung **Periodische Benachrichtigung**

FTP-Client, Menü

- Registerkarte Alarmbenachrichtigung **Alarmbenachrichtigung**
- Periodische Benachrichtigung **Periodische Benachrichtigung**

Auslöser, Menü

- E-Mail (SMTP)
- FTP-Client

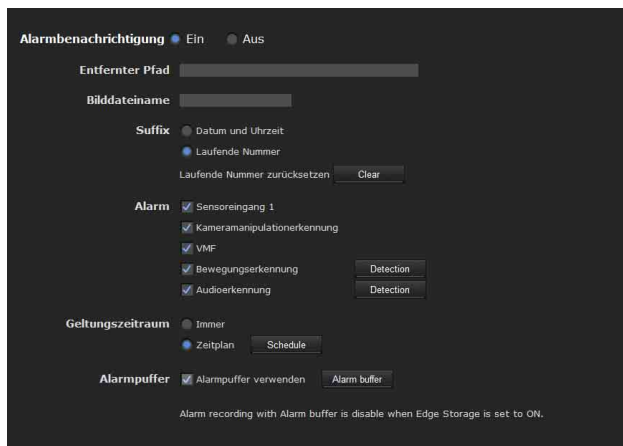

Alarmbenachrichtigung

Wählen Sie **Ein**, um die Bild- und Tondatei zu dem mit der Alarmerkennung verbundenen FTP-Server zu senden.

Entfernter Pfad

Geben Sie den Pfadnamen des Übertragungsziels mit maximal 64 Zeichen ein.

Bilddateiname

Geben Sie den Dateinamen ein, den Sie den Bildern bei der Übertragung zum FTP-Server zuweisen wollen. Sie können bis zu 10 alphanumerische Zeichen, - (Bindestrich) und _ (Unterstrich) für die Benennung verwenden.

Suffix

Wählen Sie das an den Dateinamen anzuhängende Suffix.

Datum und Uhrzeit: Das Datum/Uhrzeit-Suffix wird an den Bilddateinamen angehängt. Das Datum/Uhrzeit-Suffix besteht aus den Ziffern für Jahr (2 Ziffern), Monat (2 Ziffern), Tag (2 Ziffern), Stunde (2 Ziffern), Minute (2 Ziffern) und Sekunde (2 Ziffern) und der laufenden Nummer (2 Ziffern), so dass eine 14-stellige Nummer dem Bilddateinamen hinzugefügt wird.

Laufende Nummer: Eine 10-stellige laufende Nummer zwischen 0000000001 und 4294967295 sowie eine 2-stellige laufende Nummer werden dem Bilddateinamen hinzugefügt.

Tipp

Eine an **Datum und Uhrzeit** und **Laufende Nummer** angehängte laufende Nummer dient zur Identifizierung jeder einzelnen der durch aufeinander folgende Alarmereignisse erzeugten Dateien.

Laufende Nummer zurücksetzen

Klicken Sie auf **Clear**, um das Suffix für die **Laufende Nummer** auf 1 zurückzusetzen.

Alarm

Wählen Sie den Alarm aus, der mit der an den FTP-Server weiterzuleitenden Datei zu verknüpfen ist.

Sensoreingang 1: Der an den Sensoreingang des E/A-Anschlusses der Kamera angeschlossene externe Sensor.

Kameramanipulationserkennung: Ein Alarm, der ausgelöst wird, wenn die Kamera eine Manipulation, wie z. B. eine Ausrichtungsverschiebung oder ein Besprayen erkennt.

VMF: Ein Alarm der VMF-Erkennungsfunktion.

Bewegungserkennung: Der von der Bewegungserkennungsfunktion erkannte Alarm. Klicken Sie auf **Detection**. Daraufhin wird das Bewegungserkennungs Menü angezeigt, über das Sie die Bewegungserkennungsfunktion konfigurieren können (Seite 105).

Audioerkennung: Klicken Sie auf **Erkennung**. Daraufhin wird das Erkennungs Menü angezeigt, mit dem Sie die Audioerkennungsfunktion (Seite 105) einstellen können.

Hinweis

Wenn eine Vorwahlposition im Menü **Vorwahlposition-Mit Alarm verknüpfte Position** festgelegt ist, ist der Alarm ungültig, wenn die Kamera in eine Vorwahlposition bewegt wird.

Geltungszeitraum

Damit stellen Sie den Zeitraum ein, in dem die Alarmerkennung wirksam ist.

Immer: Die Alarmerkennung ist immer wirksam.

Zeitplan: Sie können die Zeitspanne angeben, während der die Alarmerkennung wirksam ist. Wenn Sie auf **Schedule** klicken, wird das Menü für den Geltungszeitraum angezeigt. („Einstellen des Zeitplans — Menü „Zeitplan““ auf Seite 103)

Alarmpuffer

Wählen Sie **Alarmpuffer verwenden**, wenn Sie die Bild-/Audiodaten zu einem bestimmten Zeitpunkt vor oder nach der Alarmerkennung weiterleiten möchten (vor Alarm, nach Alarm).

Wenn Sie den Alarmpuffer nicht auswählen, wird nur das Bild zum Zeitpunkt der Alarmerkennung weitergeleitet.

Klicken Sie auf **Alarm buffer**, um das Menü „Alarmpuffer“ anzuzeigen. Einzelheiten finden Sie unter „Einstellen des Alarmpuffers — Menü „Alarmpuffer““ auf Seite 104.

Hinweis

Wenn die Edge Storage aktiviert ist, ist der Alarmpuffer nicht verfügbar.

OK/Cancel

Siehe „Allgemeine Schaltflächen für alle Menüs“ auf Seite 37.

Registerkarte „Periodische Benachrichtigung“ — Festlegen der periodischen FTP-Client-Aktivität

Sie können die Einstellung so vornehmen, dass Bilddateien (JPEG-Datei) periodisch zu einem FTP-Server versendet werden.

Hinweis

Wenn mehr als zwei der folgenden Einstellungen aktiviert sind, erstellt die Kamera nur zwei Standbilder gleichzeitig. Das dritte Standbild kann nur erstellt werden, wenn eines der beiden vorherigen Standbilder gesendet wird.

E-Mail (SMTP), Menü

- Registerkarte Alarmbenachrichtigung **Alarmbenachrichtigung** (wenn Dateianhang auf Ein gesetzt ist).
- Periodische Benachrichtigung **Periodische Benachrichtigung**

FTP-Client, Menü

- Registerkarte Alarmbenachrichtigung **Alarmbenachrichtigung**
- Periodische Benachrichtigung **Periodische Benachrichtigung**

Auslöser, Menü

- E-Mail (SMTP)
- FTP-Client

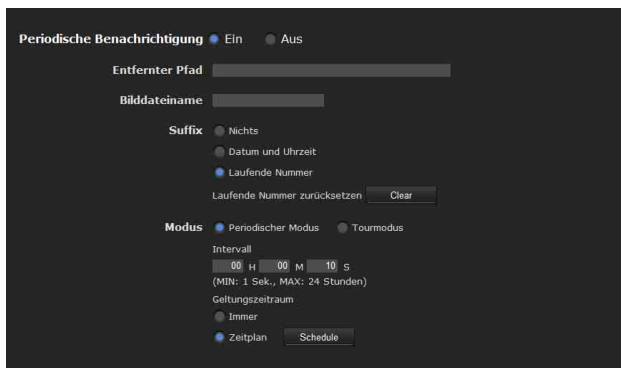

Periodische Benachrichtigung

Wählen Sie **Ein**, wenn Sie die periodische Benachrichtigung verwenden möchten.

Entfernter Pfad

Geben Sie den entfernten Pfad mit bis zu 64 Zeichen ein.

Bilddateiname

Geben Sie den Dateinamen des zum FTP-Server zu versendenden Bilds mit bis zu 10 alphanumerischen Zeichen, - (Bindestrich) und _ (Unterstrich) ein. Der tatsächliche Bilddateiname ist der angegebene Bilddateiname mit einem Suffix und der Erweiterung .jpg.

Hinweis

Audiodateien können nicht mithilfe der periodischen Sendung der Funktion „FTP-Client“ versendet werden.

Suffix

Wählen Sie ein Suffix aus, das an den zum FTP-Server zu sendenden Dateinamen angehängt wird.

Nichts: Der Name der gesendeten Datei ist der Bilddateiname.

Datum und Uhrzeit: Das Datum/Uhrzeit-Suffix wird an den Bilddateinamen angehängt. Das Datum/Uhrzeit-Suffix besteht aus den Ziffern für Jahr (2 Ziffern), Monat (2 Ziffern), Tag (2 Ziffern), Stunde (2 Ziffern), Minute (2 Ziffern) und Sekunde (2 Ziffern) und der laufenden Nummer (2 Ziffern), so dass eine 14-stellige Nummer dem Bilddateinamen hinzugefügt wird.

Laufende Nummer: Eine 10-stellige laufende Nummer zwischen 0000000001 und 4294967295 sowie zwei feste Ziffern 00 werden dem Bilddateinamen hinzugefügt.

Laufende Nummer zurücksetzen

Klicken Sie auf **Clear**, um das Suffix für die **Laufende Nummer** auf 1 zurückzusetzen.

Modus

Wählen Sie den periodischen Sendemodus.

Periodischer Modus: Eine Bilddatei wird gemäß den Einstellungen für **Intervall** und **Geltungszeitraum** periodisch gesendet.

Tourmodus: Eine Bilddatei wird jedes Mal gesendet, wenn sich die Kamera während der Tour zu einer Vorwahlposition bewegt.

Intervall

Geben Sie das Intervall ein, mit dem Bilder regelmäßig zum FTP-Server übertragen werden sollen. Sie können das Intervall in Stunden (H), Minuten (M) und

Sekunden (S) zwischen 1 Sekunde und 24 Stunden (ein Tag) einstellen.

Hinweis

Je nach Bildgröße, Bildqualitätseinstellung, Bitrate und Netzwerkumgebung kann das tatsächliche Intervall länger als der Einstellwert sein.

Geltungszeitraum

Damit stellen Sie den Zeitraum ein, in dem die periodische Sendung wirksam ist.

Immer: Die periodische Sendung ist immer wirksam.

Zeitplan: Sie können die Zeitspanne angeben, während der die periodische Sendung wirksam ist.

Klicken Sie auf **Schedule**, um das Menü für den Geltungszeitraum anzuzeigen. („Einstellen des Zeitplans — Menü „Zeitplan““ auf Seite 103)

OK/Cancel

Siehe „Allgemeine Schaltflächen für alle Menüs“ auf Seite 37.

Aufzeichnen von Bildern im Speicher

— Menü „Bildspeicher“

Wenn Sie auf **Bildspeicher** im Administratormenü klicken, wird das Menü „Bildspeicher“ angezeigt. Mithilfe der Bildspeicherfunktion können Sie eine Bild- und Audiodatei (aufgenommen in Verbindung mit dem externen Sensoreingang oder den integrierten Erkennungsfunktionen) im internen Speicher (ca. 8 MB) oder auf einer in die Kamera eingesetzten CF-Speicherkarte (nicht mitgeliefert - zutreffend nur für die SNC-CH240/CH135/CH140/CH180/CH280) speichern. Bilddateien können auch auf periodischer Basis gespeichert werden.

Die aufgezeichneten Bild- und Audiodateien können mithilfe der FTP-Server-Funktion aufgesucht oder zum Computer heruntergeladen werden. (Siehe „Herunterladen von Bildern von der Kamera — Menü „FTP-Server““ auf Seite 95.)

Das Menü „Bildspeicher“ umfasst drei Registerkarten: **Allgemein**, **Alarmaufzeichnung** und **Periodische Aufzeichnung**.

Um weitere Einzelheiten zu den für die Verwendung verfügbaren Speicherkarten zu erfahren, wenden Sie sich an Ihren Sony-Vertragshändler.

Hinweise

- Die im internen Speicher enthaltenen Bild- und Audiodateien werden gelöscht, wenn die Kamera ausgeschaltet oder die Einstellung von **Ausgewähltes Stammverzeichnis** geändert wird.
- Die Bildwechselfrequenz und Bedienbarkeit im Haupt-Viewer können sich während der Bildspeicherung verschlechtern.
- Setzen Sie die Aufnahmefunktion Bildspeicher auf **Aus**, wenn Sie die CF-Speicherkarte aus der Kamera entfernen oder die Kamera bei eingelegerter CF-Speicherkarte ausschalten.
- Warten Sie stets mindestens 10 Sekunden, wenn Sie eine Karte herausnehmen oder einsetzen.
- Bevor Sie eine CF-Speicherkarte benutzen können, müssen Sie diese mit dem Computer oder mithilfe von **CF-Speicherkarte formatieren** auf der Registerkarte „Initialisieren“ des Menüs „System“ (Seite 44) formatieren.
- Nicht verfügbar für die SNC-CH180/CH280 bei der Stromversorgung für die CF-Karte über PoE.

Registerkarte „Allgemein“ — Festlegen der Bildspeicherfunktion

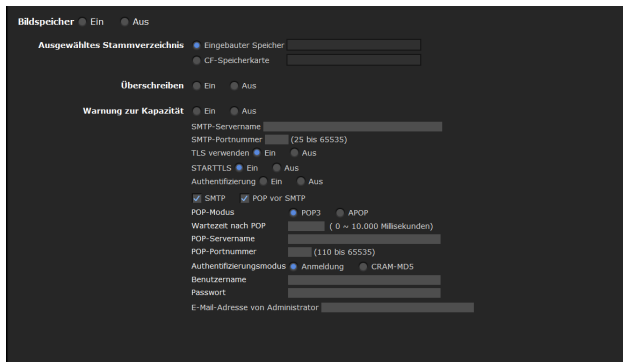

Bildspeicher

Um die Bildspeicherfunktion zu benutzen, wählen Sie **Ein**.

■ SNC-CH240/CH135/CH140/CH180/CH280

Ausgewähltes Stammverzeichnis

Wählen Sie den Speicher, in dem Sie das Bild speichern möchten.

Der aktuelle Speicherplatz wird rechts angezeigt.

Eingebauter Speicher: Interner Speicher dieser Kamera

CF-Speicherkarte: In den CF-Kartenschacht der Kamera eingesetzte CF-Speicherkarte

Hinweise

- Die im internen Speicher enthaltenen Bild- und Tondateien werden gelöscht, wenn die Einstellung von **Ausgewähltes Stammverzeichnis** geändert wird.
- Nicht verfügbar für die SNC-CH180/CH280 bei der Stromversorgung über PoE.

■ SNC-DH240/DH140/DH180/DH280

Eingebauter Speicher

Der aktuelle Speicherplatz des internen Speichers wird angezeigt.

Überschreiben

Wählen Sie **Ein** aus, um die Datei zu überschreiben, wenn im eingebauten Speicher nicht genügend Speicherplatz für das Bild vorhanden ist.

Ein: Überschreibung ist aktiviert, und alte Dateien werden in der Reihenfolge des Datums überschrieben.

Aus: Überschreiben ist gesperrt. Es erfolgt keine Aufzeichnung.

Warnung zur Kapazität

Mit dieser Funktion wird eine Warn-E-Mail an den Administrator gesendet, wenn der Speicherplatz des eingebauten Speichers niedrig oder voll ist.

Ein: Eine Warnnachricht wird an den Administrator gesendet.

Aus: Es wird keine Warnnachricht an den Administrator gesendet.

Hinweis

Wenn **Überschreiben** auf **Ein** gesetzt ist, wird keine Warnnachricht an den Administrator gesendet.

SMTP-Servername

Geben Sie den Namen des zum Versenden von E-Mail zu verwendenden SMTP-Servers mit bis zu 64 Zeichen ein.

Oder geben Sie die IP-Adresse des SMTP-Mail-Servers ein.

SMTP-Portnummer

Geben Sie eine Portnummer zwischen 25 und 65535 ein. Die Standard-Portnummer ist 25. Wenn TLS aktiviert ist, ist die Standard-Portnummer für SMTP 465.

TLS verwenden

Um die Verschlüsselungsfunktion von TLS zu verwenden, setzen Sie diese Option auf **Ein**.

Hinweis

Das in China verkaufte Modell unterstützt die TLS-Funktion nicht.

STARTTLS

Um die Verschlüsselungsfunktion von STARTTLS zu verwenden, setzen Sie diese Option auf **Ein**.

Hinweis

Das in China verkaufte Modell unterstützt die STARTTLS-Funktion nicht.

Authentifizierung

Legen Sie fest, ob zum Versenden einer E-Mail eine Authentifizierung erforderlich ist.

Aus: Es ist keine Authentifizierung zum Versenden einer E-Mail erforderlich.

Ein: Es ist eine Authentifizierung zum Versenden einer E-Mail erforderlich.

Wählen Sie eine der folgenden Authentifizierungsmethoden aus, und geben Sie wie erforderlich **POP-Servername**, **Benutzername** und **Passwort** ein.

SMTP: Eine SMTP-Authentifizierung ist erforderlich.

POP vor SMTP: Eine „POP vor SMTP“-Authentifizierung ist erforderlich.

Hinweis

Wenn Sie **Authentifizierung** auf **Ein** setzen, wählen Sie entweder **SMTP** oder **POP vor SMTP** oder beides.

POP-Modus

Wählen Sie POP3 oder APOP als Authentifizierungsmethode für die POP-Authentifizierung aus.

Hinweis

Das in China verkaufte Modell unterstützt die APOP-Authentifizierung nicht.

Wartezeit nach POP

Legen Sie unter **POP vor SMTP** die Wartezeit fest, die nach dem Abschluss der POP-Authentifizierung verstreicht, bevor die SMTP-Authentifizierung durchgeführt wird. Die Zeit kann zwischen 0 und 10.000 msec festgelegt werden.

POP-Servername

Diese Einstellung ist notwendig, wenn **POP vor SMTP** unter **Authentifizierung** gewählt wurde. Geben Sie den POP-Servernamen (eingehende Mail) mit bis zu 64 Zeichen oder die IP-Adresse des POP-Servers ein. Diese Einstellung ist erforderlich, wenn der SMTP-Server, der E-Mails sendet, eine Authentifizierung anhand des POP-Benutzerkontos durchführt.

POP-Portnummer

Geben Sie eine Portnummer zwischen 110 und 65535 ein. Die Standard-Portnummer ist 110. Wenn TLS aktiviert ist, ist die Standard-Portnummer für POP3s 995.

Authentifizierungsmodus

Wählen Sie **Anmeldung** oder **CRAM-MD5** als Authentifizierungsmethode für die SMTP-Authentifizierung.

Hinweis

Das in China verkaufte Modell unterstützt die CRAM-MD5-Authentifizierung nicht.

Benutzername, Passwort

Geben Sie den Benutzernamen und das Passwort des Benutzers ein, dem das E-Mail-Konto gehört. Diese Einstellung ist erforderlich, wenn der SMTP-Server, der E-Mails sendet, eine Authentifizierung durchführt.

E-Mail-Adresse von Administrator

Geben Sie die E-Mail-Adresse des Empfängers der Warnnachricht (E-Mail-Adresse des Administrators) mit bis zu 64 Zeichen ein.

OK/Cancel

Siehe „Allgemeine Schaltflächen für alle Menüs“ auf Seite 37.

Registerkarte „Alarmaufzeichnung“ — Einstellung der Bildspeicherfunktion bei Alarmerkennung

Sie können die Einstellung so vornehmen, dass die in Verbindung mit dem externen Sensoreingang oder den integrierten Erkennungsfunktionen aufgenommene Bild- und Audiodatei auf dem Speichermedium aufgezeichnet wird.

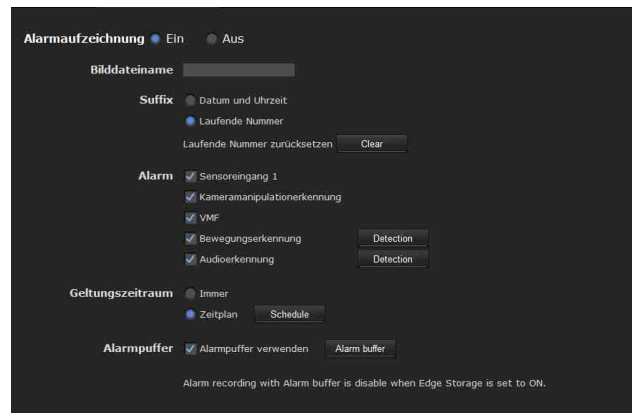

Alarmaufzeichnung

Wählen Sie **Ein**, um die Einstellungen für die Aufnahme des Bildes und von Audiodateien zu konfigurieren, die in Verbindung mit der Alarmerkennung stehen.

Bilddateiname

Geben Sie den Dateinamen ein, den Sie dem aufzuzeichnenden Bild/den aufzuzeichnenden Bildern zuweisen möchten. Sie können bis zu 10 alphanumerische Zeichen, - (Bindestrich) und _ (Unterstrich) für die Benennung verwenden.

Suffix

Wählen Sie das an den Dateinamen anzuhängende Suffix.

Date und Uhrzeit: Das Datum/Uhrzeit-Suffix wird an den Bilddateinamen angehängt.

Das Datum/Uhrzeit-Suffix besteht aus den Ziffern für Jahr (2 Ziffern), Monat (2 Ziffern), Tag (2 Ziffern), Stunde (2 Ziffern), Minute (2 Ziffern) und Sekunde (2 Ziffern) und der laufenden Nummer (2 Ziffern), so dass eine 14-stellige Nummer dem Bilddateinamen hinzugefügt wird.

Laufende Nummer: Eine 10-stellige laufende Nummer zwischen 0000000001 und 4294967295 sowie eine 2-stellige laufende Nummer werden dem Bilddateinamen hinzugefügt.

Tipp

Eine an **Datum und Uhrzeit** und **Laufende Nummer** angehängte laufende Nummer dient zur Identifizierung jeder einzelnen der durch aufeinander folgende Alarmereignisse erzeugten Dateien.

Laufende Nummer zurücksetzen

Klicken Sie auf **Clear**, um das Suffix für die **Laufende Nummer** auf 1 zurückzusetzen.

Alarm

Wählen Sie den Alarm aus, der mit der Aufnahme von Bild- und Tondateien verbunden werden soll.

Sensoreingang 1: Der an den Sensoreingang des E/A-Anschlusses der Kamera angeschlossene externe Sensor.

Kameramanipulationserkennung: Ein Alarm, der ausgelöst wird, wenn die Kamera eine Manipulation, wie z. B. eine Ausrichtungsverschiebung oder ein Besprayen erkennt.

VMF: Ein Alarm der VMF-Erkennungsfunktion.

Bewegungserkennung: Der von der Bewegungserkennungsfunktion erkannte Alarm. Klicken Sie auf **Detection**. Daraufhin wird das Bewegungserkennungsmenü angezeigt, über das Sie die Bewegungserkennungsfunktion konfigurieren können (Seite 105).

Audioerkennung: Klicken Sie auf **Erkennung**.

Daraufhin wird das Erkennungsmenü angezeigt, mit dem Sie die Audioerkennungsfunktion (Seite 105) einstellen können.

Hinweis

Wenn eine Vorwahlposition im Menü **Vorwahlposition-Mit Alarm verknüpfte Position** festgelegt ist, ist der Alarm ungültig, wenn die Kamera in eine Vorwahlposition bewegt wird.

Geltungszeitraum

Damit stellen Sie den Zeitraum ein, in dem die Alarmerkennung wirksam ist.

Immer: Die Alarmerkennung ist immer wirksam.

Zeitplan: Sie können die Zeitspanne angeben, während der die Alarmerkennung wirksam ist.

Klicken Sie auf **Schedule**, um das Einstellungsmenü für den Geltungszeitraum anzuzeigen. („Einstellen des Zeitplans — Menü „Zeitplan““ auf Seite 103)

Alarmpuffer

Wählen Sie **Alarmpuffer verwenden**, wenn Sie die Bild-/Audiodateien zu einem bestimmten Zeitpunkt vor oder nach der Alarmerkennung aufzeichnen möchten (vor Alarm, nach Alarm).

Wenn Sie den Alarmpuffer nicht auswählen, wird nur das Bild zum Zeitpunkt der Alarmerkennung aufgezeichnet.

Klicken Sie auf **Alarm buffer**, um das Menü „Alarmpuffer“ anzuzeigen.

Einzelheiten finden Sie unter „Einstellen des Alarmpuffers — Menü „Alarmpuffer““ auf Seite 104.

Hinweis

Wenn die Edge Storage aktiviert ist, ist der Alarmpuffer nicht verfügbar.

OK/Cancel

Siehe „Allgemeine Schaltflächen für alle Menüs“ auf Seite 37.

Registerkarte „Periodische Aufzeichnung“ — Festlegung des Modus für periodische Aufnahmen

Sie können festlegen, dass regelmäßig Videodateien (JPEG-Dateien) aufgezeichnet werden sollen.

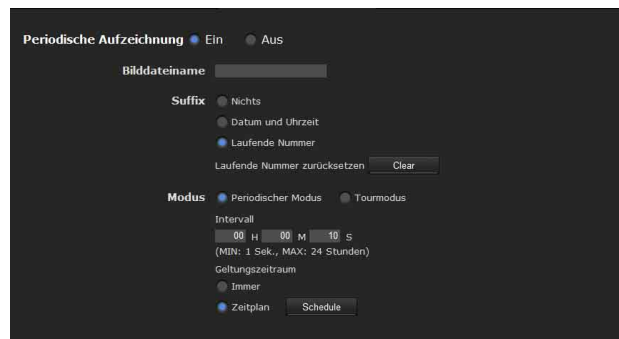

Periodische Aufzeichnung

Wählen Sie **Ein** aus, wenn Sie die periodische Aufnahme verwenden wollen.

Bilddateiname

Geben Sie den Dateinamen des auf das Speichermedium aufzuzeichnenden Bilds mit bis zu 10 alphanumerischen Zeichen, - (Bindestrich) und _ (Unterstrich) ein. Der tatsächliche Bilddateiname ist der angegebene Bilddateiname mit einem Suffix und der Erweiterung .jpg.

Hinweis

Audiodateien können nicht mithilfe der periodischen Aufnahmefunktion aufgezeichnet werden.

Suffix

Wählen Sie das an den Dateinamen anzuhängende Suffix.

Nichts: Der Name der Aufnahme datei ist der Bilddateiname.

Datum und Uhrzeit: Das Datum/Uhrzeit-Suffix wird an den Bilddateinamen angehängt.

Das Datum/Uhrzeit-Suffix besteht aus den Ziffern für Jahr (2 Ziffern), Monat (2 Ziffern), Tag (2 Ziffern), Stunde (2 Ziffern), Minute (2 Ziffern) und Sekunde (2 Ziffern) und der laufenden Nummer (2 Ziffern), so dass eine 14-stellige Nummer dem Bilddateinamen hinzugefügt wird.

Laufende Nummer: Eine 10-stellige laufende Nummer zwischen 0000000001 und 4294967295 sowie zwei feste Ziffern 00 werden dem Bilddateinamen hinzugefügt.

Laufende Nummer zurücksetzen

Klicken Sie auf **Clear**, um das Suffix für die **Laufende Nummer** auf 1 zurückzusetzen.

Modus

Wählen Sie den periodischen Sendemodus.

Periodischer Modus: Eine Bilddatei wird gemäß den Einstellungen für **Intervall** und **Geltungszeitraum** periodisch gesendet.

Tourmodus: Eine Bilddatei wird jedes Mal gesendet, wenn sich die Kamera während der Tour zu einer Vorwahlposition bewegt.

Intervall

Geben Sie das Intervall ein, mit dem Bilder regelmäßig zum FTP-Server übertragen werden sollen. Sie können das Intervall in Stunden (H), Minuten (M) und Sekunden (S) zwischen 1 Sekunde und 24 Stunden (ein Tag) einstellen.

Hinweis

Je nach Bildgröße, Bildqualität, Bitrate und Speichermedium kann das tatsächliche Intervall länger als der Einstellwert sein.

Geltungszeitraum

Damit stellen Sie den Zeitraum ein, in dem die periodische Aufnahme wirksam ist.

Immer: Die periodische Aufnahme ist immer wirksam.

Zeitplan: Sie können die Zeitspanne angeben, während der die periodische Aufnahme wirksam ist.

Wenn Sie auf **Schedule** klicken, wird das Menü für den Geltungszeitraum angezeigt. („Einstellen des Zeitplans — Menü „Zeitplan““ auf Seite 103)

OK/Cancel

Siehe „Allgemeine Schaltflächen für alle Menüs“ auf Seite 37.

Ordnerstruktur des Bildspeichers

Wenn die Bildspeicherfunktion verwendet wird, werden die Bilder mit der folgenden Ordnerstruktur aufgenommen.

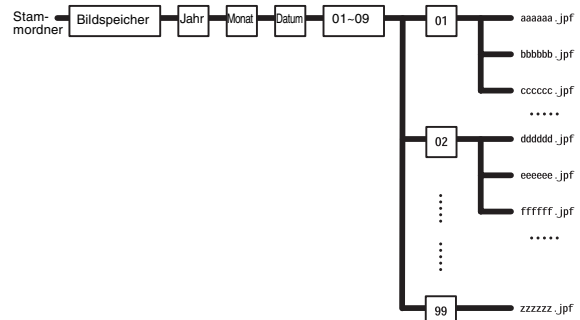

Das Symbol repräsentiert einen automatisch angelegten Ordner. Der Ordner „Datum_Nr.“ verfügt über einen 14-stelligen Namen, der aus den Ziffern für Jahr (letzte 2 Stellen), Monat (2 Stellen), Tag (2 Stellen), Stunde (2 Stellen), Minuten (2 Stellen), Sekunden (2 Stellen) und einer laufenden Nummer (2 Stellen) besteht.

Ein Ordner kann bis zu 100 Dateien speichern. Wenn mehr als 100 Dateien vorliegen, wird automatisch ein neuer Ordner erstellt, um die Aufnahme fortzusetzen.

Info zur Dateierweiterung

Eine mit Hilfe der Bildspeicherfunktion, der Edge-Speicherfunktion oder der Mail (SMTP)/FTP-Client-Funktion aufzuzeichnende bzw. zu versendende Datei besitzt je nach der Einstellung des Videomodus und der Aufzeichnungs-/Versendungseinstellungen der Kamera eine der folgenden vier Erweiterungen.

.m4f: MPEG4-Bilddateien (einschließlich Ton)

.jpf: JPEG-Bilddateien (einschließlich Ton)

.jpg: JPEG-Standbilddateien

.maf: H.264-Bilddateien (einschließlich Ton)

Der SNC-Video-Player (Seite 138) ermöglicht das Abspielen von „.m4f“- , „.maf“- und „.jpf“-Dateien.

Herunterladen von Bildern von der Kamera — Menü „FTP-Server“

Wenn Sie auf **FTP-Server** im Administratormenü klicken, wird das Menü „FTP-Server“ angezeigt. Über dieses Menü können Sie Bilder und Audiodateien suchen, die im eingebauten Speicher (ca. 8 MB) oder auf der in die Kamera eingesetzten CF-Speicherkarte (nicht mitgeliefert. Gilt nur für die SNC-CH240/CH135/CH140/CH180/CH280) gespeichert sind, oder die FTP-Serverfunktion für den Download konfigurieren, wofür die FTP-Clientsoftware des Computers verwendet wird.

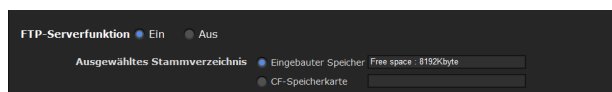

FTP-Serverfunktion

Um die FTP-Server-Funktion zu aktivieren, wählen Sie **Ein**.

■ SNC-CH240/CH135/CH140/CH180/CH280

Ausgewähltes Stammverzeichnis

Wählen Sie das Speichermedium, das die herunterzuladende Datei enthält. Der aktuelle Speicherplatz wird rechts angezeigt.

Eingebauter Speicher: Eingebauter Speicher dieser Kamera

CF-Speicherkarte: In den CF-Kartenschacht der Kamera eingesetzte CF-Speicherkarte

■ SNC-DH240/DH140/DH180/DH280

Eingebauter Speicher

Der aktuelle Speicherplatz des internen Speichers wird angezeigt.

Hinweise

- Die Bildwechselfrequenz und Bedienbarkeit im Haupt-Viewer können sich verschlechtern, wenn Sie mithilfe der auf dem Computer installierten FTP-Client-Software am FTP-Server dieses Gerätes angemeldet haben.
- Nicht verfügbar für die SNC-CH180/CH280 bei der Stromversorgung über PoE.

OK/Cancel

Siehe „Allgemeine Schaltflächen für alle Menüs“ auf Seite 37.

Einstellen der Edge Storage — Menü Edge Storage

(nur SNC-CH240/CH135/CH140/CH180/CH280)

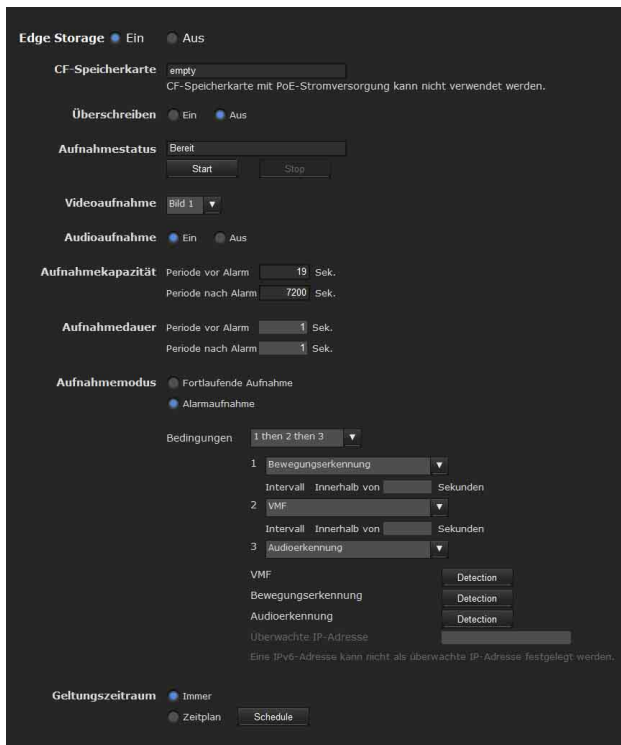

Wenn Sie im Administrator-Menü auf **Edge Storage** klicken, wird das Menü Edge Storage angezeigt. Bei der Edge Storage können Video- oder Audiosignale von den Alarmerkennungsergebnissen, wie z. B. einem Netzwerkblock, aufgezeichnet werden und aufgezeichnete Bilder und Ton können mit dem gleichen Protokoll wie beim Echtzeit-Streaming gestreamt werden.

Hinweise

- Während der Bildspeicherung können die Bildwechselfrequenz und die Bedienbarkeit des Haupt-Viewers eingeschränkt sein.
- Stoppen Sie die Edge Storage, wenn Sie die CF-Speicherkarte aus der Kamera entfernen, oder schalten Sie die Kamera mit eingesetzter CF-Speicherkarte aus.
- Warten Sie jedes Mal, wenn Sie eine Karte entnehmen oder einsetzen, mindestens 10 Sekunden.

- Bevor Sie eine CF-Speicherkarte verwenden, formatieren Sie diese mit dem Computer oder über die Option **CF-Speicherkarte formatieren** auf der Registerkarte Initialisieren des System-Menüs (Seite 43).
- Der mitgelieferte ActiveX Viewer wird nicht für das Streaming der aufgezeichneten Video- oder Audiodaten verwendet. Ausführliche Informationen zu den unterstützten Anwendungen erhalten Sie von einem autorisierten Sony-Händler.
- Die Edge Storage ist nicht verfügbar für die SNC-CH180/CH280 bei der Stromversorgung über PoE.

Edge Storage

Wählen Sie **Ein**, um die Edge Storage zu verwenden. Der Alarmpuffer ist nicht verfügbar, wenn **Ein** ausgewählt ist.

CF-Speicherkarte

Zeigt den verfügbaren freien Speicher der externen CF-Speicherkarte an.

Hinweis

Die Video- oder Audiodaten der Edge Storage können nicht im eingebauten Speicher aufgezeichnet werden.

Überschreiben

Wählen Sie **Ein** aus, um die Datei zu überschreiben, wenn auf der CF-Speicherkarte nicht genügend Speicherplatz für das Bild vorhanden ist.

Ein: Überschreiben ist aktiviert, und alte Dateien werden in der Reihenfolge des Datums überschrieben.

Aus: Überschreiben ist gesperrt. Es erfolgt keine Aufzeichnung.

Aufnahmestatus

Zeigt den aktuellen Aufnahmestatus an. Der Aufnahmestatus wird erst aktualisiert, wenn der Bildschirm aktualisiert wird. Verwenden Sie die Schaltfläche **Start** und **Stopp**, um die Aufnahme manuell zu starten oder zu stoppen.

Videoaufzeichnung

Wählen Sie den Videocodec-Modus, in dem Sie aufzeichnen möchten. Ausführliche Informationen zur Einstellung des Videocodec-Modus finden Sie in der Videocodec-Tabelle im Kamera-Menü.

Audioaufzeichnung

Legen Sie fest, ob die von der Kamera eingespeisten Audiosignale aufgezeichnet werden sollen.
Wählen Sie **Ein**, um sie aufzunehmen.

Hinweis

Die Audioaufzeichnung ist nicht verfügbar, wenn **Audio-Codec** auf **Aus** gesetzt ist (**Menü Kamera - Registerkarte Allgemein**).

Aufnahmekapazität

Zeigt die maximale Aufnahmezeit des Alarmpuffers bei der gegenwärtigen Kameraeinstellung von Videomodus, Bildgröße, Bitrate und Bildwechselfrequenz an.

Hinweis

Die maximale Aufnahmezeit variiert abhängig von den Einstellungen für Bildgröße und Qualität im Kamera-Menü.

Aufnahmedauer

Damit stellen Sie die Aufnahmezeit für Bild/Audio vor dem Alarm und nach dem Alarm ein.

Dauer vor Alarm

Geben Sie die Aufnahmezeit für Bild/Ton vor der Alarmerkennung ein.

Dauer nach Alarm

Geben Sie die Aufnahmezeit für Bild/Ton nach der Alarmerkennung ein.

Aufnahmemodus

Immer aufzeichnen: Die Aufzeichnung ist immer aktiv.

Alarmaufzeichnung: Die Aufzeichnung startet, wenn eine Bedingung wie die unten aufgeführten erkannt wird.

Bedingung: Die Aufzeichnung startet unter der Bedingung, die im Pulldown-Menü ausgewählt wurde.
Sie können für jede Nummer den unten angegebenen Alarmtyp auswählen.
Die Bedingungen zur Erkennung des Alarms sind wie folgt:

oder: Erkennung, wenn eine der Bedingungen zutrifft.

und: Erkennung, wenn beide Bedingungen innerhalb eines festgelegten Intervalls unabhängig von der Abfolge zutreffen.

dann: Erkennung wenn jede der Bedingungen innerhalb eines festgelegten Intervalls in genau der Abfolge zutrifft.

Intervall

Legen Sie die Intervalldauer fest, wenn die Bedingung auf **und**, **dann** gesetzt ist.

Falls die Bedingung als 1 und 2 festgelegt wird, löst das System einen Alarm aus, wenn entweder 1 oder 2 eintrifft, und dies innerhalb des festgelegten Intervalls geschieht.

Falls die Bedingung als 1 dann 2 festgelegt wird, löst das System einen Alarm aus, wenn 1 gefolgt von 2 eintrifft, und dies innerhalb des festgelegten Intervalls geschieht. Wenn Sie die Bedingung „oder“ auswählen, wird diese Einstellung ignoriert.

Die maximal einstellbare Dauer ist 7.200 Sekunden.

Der mit der Edge Storage verbundene Alarm.

Sensoreingang 1: Der an den Sensoreingang 1 des E/A-Anschlusses der Kamera angeschlossene externe Sensor.

Kameramanipulationserkennung: Ein Alarm, der ausgelöst wird, wenn die Kamera eine Manipulation, wie z. B. eine Ausrichtungsverschiebung oder ein Besprayen, erkennt.

VMF: Ein Alarm der Videobewegungsfiler-Erkennungsfunktion. Klicken Sie auf **Erkennung**. Daraufhin wird das Menü Bewegungserkennung angezeigt, über das Sie die Bewegungserkennungsfunktion einstellen können (Seite 105).

Bewegungserkennung: Der von der Bewegungserkennungsfunktion erkannte Alarm. Klicken Sie auf **Erkennung**. Daraufhin wird das Bewegungserkennungsmenü angezeigt, über das Sie die Bewegungserkennungsfunktion konfigurieren können (Seite 105).

Audioerkennung: Der von der Audioerkennungsfunktion erkannte Alarm. Klicken Sie auf **Erkennung**. Daraufhin wird das Audioerkennungsmenü angezeigt, über das Sie die Audioerkennungsfunktion konfigurieren können (Seite 105).

Netzwerkverbindung getrennt: Der von der Verbindungstrennung mit einer bestimmten IP-Adresse erkannte Alarm.

IP-Adressüberwachung

Legen Sie die bestimmte IP-Adresse fest, für die der Netzwerkverbindungsstatus überwacht wird.
Die IP-Adressüberwachung ist für IPv6 nicht verfügbar.

Geltungszeitraum

Damit stellen Sie den Zeitraum ein, in dem die Edge Storage wirksam ist.

Immer: Die Aufnahmedauer ist immer wirksam.

Zeitplan: Sie können die Zeitspanne angeben, während der die Aufnahmedauer wirksam ist. Klicken Sie auf **Schedule**. Daraufhin zeigt das Menü die geltende Zeitspanne an. („Einstellen des Zeitplans — Menü „Zeitplan““ auf Seite 103)

OK/Cancel

Siehe „Allgemeine Schaltflächen für alle Menüs“ auf Seite 37.

Ordnerstruktur der Edge Storage

Wenn die Edge Storage verwendet wird, werden die Bilder mit der folgenden Ordnerstruktur aufgezeichnet.

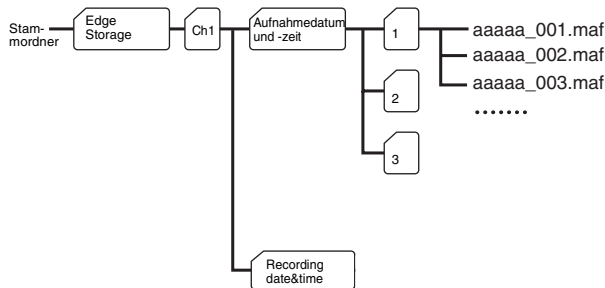

Das Symbol  repräsentiert einen automatisch angelegten Ordner. Jedes Aufnahmeereignis erzeugt einen Ordner, der Aufnahmezeitpunkt und -uhrzeit als Name aufweist. Ordner mit einer maximalen Speicherkapazität von 1.000 Dateien werden nacheinander erstellt. Wenn mehr als 1.000 Dateien in Verbindung mit einem Ereignis gespeichert werden, wird automatisch ein neuer Ordner erstellt, um die Aufnahme fortzusetzen. Ausführliche Informationen über die Erweiterung einer Datei finden Sie unter „Info zur Dateierweiterung“ auf Seite 94.

Einstellung des Alarmausgangs

— Menü „Alarmausgang“

Wenn Sie auf **Alarmausgang** im Administratormenü klicken, wird das Menü „Alarmausgang“ angezeigt. In diesem Menü können Sie Einstellungen vornehmen, um den Alarmausgang des E/A-Anschlusses auf der Rückseite der Kamera mit der Alarmerkennung, dem Timer und der Tag/Nacht-Funktion zu verbinden. Das Menü „Alarmausgang“ umfasst zwei Registerkarten: **Alarmausgang 1** und **Alarmausgang 2**.

Tipp

Einzelheiten zum Anschluss von Peripheriegeräten an den Alarmausgang des E/A-Anschlusses finden Sie in der mitgelieferten Installationsanleitung.

Registerkarte „Alarmausgang 1, 2“

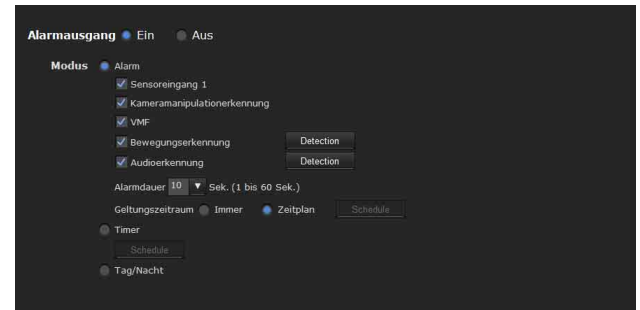

Alarmausgang

Um die Alarmausgangsfunktion zu aktivieren, wählen Sie **Ein**.

Modus

Damit wählen Sie den Modus der Alarmausgangsfunktion.

Alarm: Der Alarmausgang wird durch Synchronisierung mit einer externen Sensoreingabe oder den integrierten Erkennungsfunktionen gesteuert. Wenn **Alarm** ausgewählt ist, werden die Optionen **Sensoreingang 1**, **Kameramanipulationserkennung**, **VMF**, **Bewegungserkennung**, **Alarmdauer** und **Geltungszeitraum** aktiviert.

Timer: Der Alarmausgang wird durch den Timer gesteuert.

Wenn Sie auf **Schedule** klicken, wird das Menü für den Geltungszeitraum angezeigt. („Einstellen des Zeitplans — Menü „Zeitplan““ auf Seite 103)

Tag/Nacht: Dient zur Steuerung des mit der Tag/Nacht-Funktion verbundenen Alarmausgangs.

Sensoreingang 1

Wählen Sie diese Option, wenn Sie der Alarmausgang mit dem externen Sensor verbinden, der an den Sensoreingang des E/A-Anschlusses der Kamera angeschlossen ist.

Kameramanipulationserkennung

Wählen Sie diese Option, wenn Sie die Alarmausgabe mit der Manipulationserkennung verknüpfen, z. B. wenn die Kameraposition bewegt wird oder die Kamera angesprayed wird.

VMF

Wählen Sie diese Option, wenn Sie den Alarmausgang mit der VMF-Erkennungsfunktion verbinden möchten.

Bewegungserkennung

Wählen Sie diese Option, wenn Sie die Alarmausgabe mit der Bewegungserkennungsfunktion verbinden. Klicken Sie auf **Detection**. Daraufhin wird das Bewegungserkennungsmenü angezeigt, über das Sie die Bewegungserkennungsfunktion konfigurieren können (Seite 105).

Audioerkennung

Der von der Audioerkennungsfunktion erkannte Alarm. Klicken Sie auf **Erkennung**. Daraufhin wird das Erkennungsmenü angezeigt, mit dem Sie die Audioerkennungsfunktion (Seite 105) einstellen können.

Hinweis

Für den Fall, dass die synchronisierte Vorwahlposition in **Position bei Alarm** im Menü „Vorwahlposition“ angegeben wird, ist das Alarmereignis, das bei Bewegung der Kamera zur Vorwahlposition eintritt, ungültig.

Alarmdauer

Wählen Sie die Dauer zwischen 1 und 60 Sekunden für die Alarmausgabe.

Geltungszeitraum

Dieser Posten wird aktiv, wenn **Modus** auf **Alarm** gesetzt wird.

Damit stellen Sie den Zeitraum ein, in dem die Alarmerkennung wirksam ist.

Immer: Die Alarmerkennung ist immer wirksam.

Zeitplan: Sie können die Zeitspanne angeben, während der die Alarmerkennung wirksam ist.

Wenn Sie auf **Schedule** klicken, wird das Menü für den Geltungszeitraum angezeigt. („Einstellen des Zeitplans — Menü „Zeitplan““ auf Seite 103)

OK/Cancel

Siehe „Allgemeine Schaltflächen für alle Menüs“ auf Seite 37.

Audioausgabe in Verbindung mit der Alarmerkennung

— Menü „Sprachwarnung“

Klicken Sie auf **Sprachwarnung** im Administratormenü, um das Menü „Sprachwarnung“ anzuzeigen. Benutzen Sie dieses Menü zur Einstellung der Sprachwarnfunktion, um ein Audiosignal über die Line-Ausgangsbuchse der Kamera auszugeben, wenn durch Sensoreingabe oder die Erkennungsfunktionen ein Alarm erkannt wird.

Sie können das Audiosignal in Synchronisierung mit einem Alarmereignis, das durch die Sensoreingabe oder die Erkennungsfunktionen ausgelöst wurde, über den an die Kamera angeschlossenen Lautsprecher ausgeben. Das Menü „Sprachwarnung“ umfasst drei Registerkarten: **Sprachwarnung 1**, **Sprachwarnung 2** und **Sprachwarnung 3**. Sie können eine individuelle Audiodatei auf jeder Registerkarte konfigurieren.

Hinweis

Bevor Sie die Sprachwarnfunktion benutzen, müssen Sie die Audiodatei mithilfe des auf der mitgelieferten CD-ROM enthaltenen SNC-Audio-Upload-Tools in der Kamera speichern. Einzelheiten zur Verwendung des SNC-Audio-Upload-Tools finden Sie auf Seite 132.

Registerkarte „Sprachwarnung 1, 2, 3“

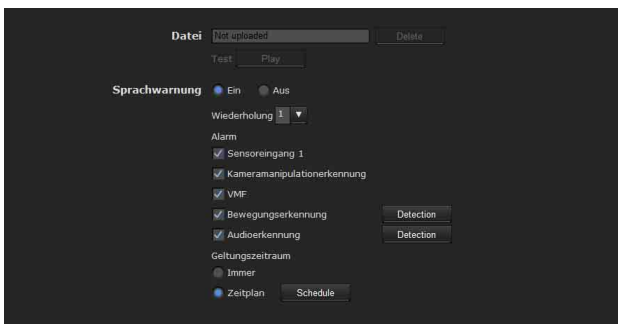

Datei

Hier wird der Name der in der Kamera gespeicherten Audiodatei angezeigt. „Upload nicht erfolgt“ wird ausgegraut angezeigt, wenn keine Audiodatei gespeichert ist.

Um die in der Kamera gespeicherte Audiodatei zu löschen, klicken Sie auf **Delete**.

Hinweis

Bevor Sie die Audiodatei löschen, setzen Sie **Sprachwarnung** auf **Aus**.

Test

Wenn eine Audiodatei in der Kamera gespeichert ist, können Sie diese durch Abspielen überprüfen. Klicken Sie auf **Play**, um die Audiodatei einmal abzuspielen.

Sprachwarnung

Um die Sprachwarnfunktion in Verbindung mit der Sensoreingabe oder den Erkennungsfunktionen zu benutzen, wählen Sie **Ein**.

Wiederholung

Wählen Sie die Wiedergabewiederholung von **1** bis **3**.

Alarm

Wählen Sie den mit der Sprachwarnfunktion zu verbindenden Alarm aus.

Sensoreingang 1: Der an den Sensoreingang des E/A-Anschlusses der Kamera angeschlossene externe Sensor.

Kameramanipulationserkennung: Ein Alarm, der ausgelöst wird, wenn die Kamera eine Manipulation, wie z. B. eine Ausrichtungsverschiebung oder ein Besprayen erkennt.

VMF: Ein Alarm der VMF-Erkennungsfunktion.

Bewegungserkennung: Der von der Bewegungserkennungsfunktion erkannte Alarm. Klicken Sie auf **Detection**, um das Bewegungserkennungsmenü anzuzeigen, über das Sie die Bewegungserkennungsfunktion konfigurieren können (Seite 105).

Audioerkennung: Klicken Sie auf **Erkennung**. Daraufhin wird das Erkennungsmenü angezeigt, mit dem Sie die Audioerkennungsfunktion (Seite 105) einstellen können.

Hinweise

- Falls die Sprachwarnung mit einem anderen Alarmtyp aktiv verbunden ist, während bereits ein anderer Sprachwarnvorgang läuft, wird die erste Sprachwarnung aufgehoben und die zweite ausgegeben.
- Wenn die gleichzeitige Ausgabe von zwei oder drei Audiodateien in Verbindung mit demselben Alarmtyp eingestellt wird, erfolgt die Priorität in der Reihenfolge **Sprachwarnung 1, 2 und 3**.
- Während der Wiedergabe von Audiodateien ist der Audioerkennungsalarm deaktiviert.

Geltungszeitraum

Damit stellen Sie den Zeitraum ein, in dem die Alarmerkennung wirksam ist.

Immer: Die Alarmerkennung ist immer wirksam.

Zeitplan: Sie können die Zeitspanne angeben, während der die Alarmerkennung wirksam ist.

Wenn Sie auf **Schedule** klicken, wird das Menü für den Geltungszeitraum angezeigt. („Einstellen des Zeitplans — Menü „Zeitplan““ auf Seite 103)

OK/Cancel

Siehe „Allgemeine Schaltflächen für alle Menüs“ auf Seite 37.

Einstellen der Operationen über den Viewer — Menü „Auslöser“

Klicken Sie auf **Auslöser** im Administratormenü, um das Menü „Auslöser“ anzuzeigen.

Damit können Sie die Aktivitäten auswählen, die ausgeführt werden können, wenn die Schaltfläche im Bereich „Auslöser“ im Haupt-Viewer angeklickt wird.

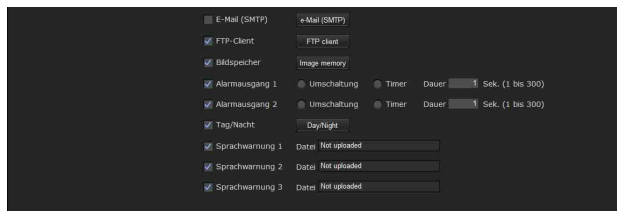

E-Mail (SMTP)

Wenn Sie dieses Kontrollkästchen aktivieren, können Sie **E-Mail (SMTP)** im Bereich „Auslöser“ im Haupt-Viewer auswählen.

Wenn Sie auf **E-Mail (SMTP)** klicken, wird das zum Zeitpunkt des Klickens angezeigte Standbild eingefangen, und Ihre E-Mail mit der angehängten Bilddatei wird zu der angegebenen E-Mail-Adresse versendet.

Wenn Sie auf **e-Mail (SMTP)** klicken, wird das Menü **Auslöser – E-Mail (SMTP)** angezeigt. Hier können Sie die erforderlichen Optionen einstellen. Die Einstellungsoptionen und Einstellverfahren sind die gleichen wie diejenigen des Menüs „E-Mail (SMTP)“ (Seite 83).

FTP-Client

Wenn Sie dieses Kontrollkästchen aktivieren, können Sie **FTP-Client** im Bereich „Auslöser“ im Haupt-Viewer auswählen.

Wenn Sie auf **FTP-Client** klicken, wird das zum Zeitpunkt des Klickens angezeigte Standbild eingefangen, und die Bilddatei wird zum FTP-Server versendet.

Wenn Sie auf **FTP client** klicken, wird das Menü **Auslöser – FTP-Client** angezeigt. Hier können Sie die erforderlichen Optionen einstellen. Die Einstellungsoptionen und Einstellverfahren sind die gleichen wie diejenigen des Menüs „FTP-Client“ (Seite 87).

Bildspeicher

Wenn Sie dieses Kontrollkästchen aktivieren, können Sie **Bildspeicher** im Bereich „Auslöser“ im Haupt-Viewer auswählen.

Indem Sie auf **Bildspeicher** klicken, wird das zum Zeitpunkt des Klickens angezeigte Standbild erfasst, und die Bilddatei wird aufgezeichnet.

Klicken Sie auf **Image memory**, um das Menü **Auslöser - Bildspeicher** anzuzeigen. Hier können Sie die erforderlichen Optionen einstellen. Die Einstellungsoptionen und Einstellverfahren sind die gleichen wie diejenigen des Menüs „Bildspeicher“ (Seite 90).

Alarmausgang 1, 2

Wenn Sie dieses Kontrollkästchen aktivieren, können Sie **Alarmausgang 1** oder **Alarmausgang 2** im Bereich „Auslöser“ im Haupt-Viewer auswählen. Sie können den Alarmausgang steuern, indem Sie auf **Alarmausgang 1** oder **Alarmausgang 2** klicken.

Wählen Sie **Umschaltung** oder **Timer** als Alarmausgangssteuermodus aus.

Umschaltung: Bei jedem Ausführen eines Auslösers erfolgt eine Umschaltung auf Ein (Kurzschluss) oder Aus (Unterbrechung).

Timer: Wenn Sie einen Auslöser ausführen, wird der Alarmausgang auf „Ein“ und nach Ablauf der unter **Dauer** angegebenen Zeit automatisch auf „Aus“ geschaltet.

Dauer

Wenn Sie **Timer** gewählt haben, geben Sie an, wie lang die Alarmausgabe ausgeschaltet bleiben soll. Sie können von 1 bis 300 Sekunden wählen.

Tag/Nacht

Wenn Sie dieses Kontrollkästchen aktivieren, können Sie **Tag/Nacht** im Bereich „Auslöser“ im Haupt-Viewer auswählen. Sie können die Tag-/Nachtfunktion auf „Ein“ (Nachtmodus) oder „Aus“ (Tagmodus) setzen, indem Sie auf **Tag/Nacht** klicken.

Wenn Sie auf **Tag/Nacht** klicken, wird das Menü **Auslöser – Tag/Nacht** angezeigt. Hier können Sie die erforderlichen Optionen einstellen. Die Einstellungsoptionen und Einstellverfahren sind die gleichen wie diejenigen auf der Registerkarte „Tag/Nacht“ des Menüs „Kamera“ (Seite 50).

Hinweis

Die Tag/Nacht-Funktion ist ungültig, wenn **Tag/Nacht** auf **Auto** im Menü **Auslöser - Tag/Nacht** gesetzt wird, selbst wenn Sie auf **Auslöser** klicken.

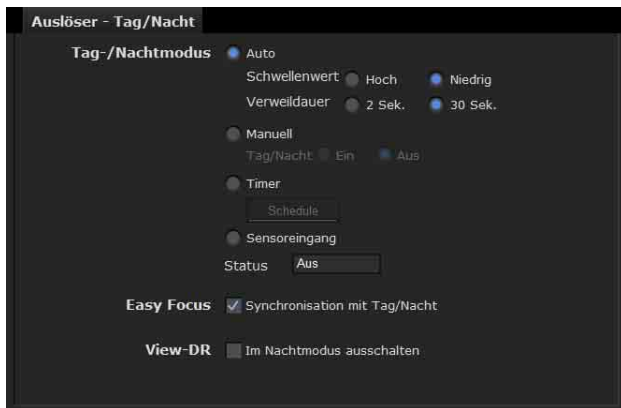

Sprachwarnung 1, 2, 3

Wenn Sie dieses Kontrollkästchen aktivieren, können Sie **Sprachwarnung 1**, **Sprachwarnung 2** oder **Sprachwarnung 3** im Bereich „Auslöser“ im Haupt-Viewer auswählen. Sie können den Ton der in der Kamera gespeicherten Audiodatei ausgeben, indem Sie auf **Sprachwarnung 1, 2** oder **3** klicken.

Datei

Hier wird der Name der in der Kamera gespeicherten Audiodatei angezeigt. „Upload nicht erfolgt“ wird ausgegraut angezeigt, wenn keine Audiodatei gespeichert ist.

OK/Cancel

Siehe „Allgemeine Schaltflächen für alle Menüs“ auf Seite 37.

Einstellen des Zeitplans

— Menü „Zeitplan“

Wenn Sie auf **Zeitplan** im Administratormenü klicken, wird das Menü „Zeitplan“ angezeigt. Das Menü „Zeitplan“ umfasst acht Registerkarten. Dies ist das gleiche Menü wie das Menü „Zeitplan“, das angezeigt wird, wenn Sie auf **Schedule** klicken, um **Geltungszeitraum** in den folgenden Menüs einzustellen.

Tag/Nacht: Zeitplan auf der Registerkarte „Tag/Nacht“ des Menüs „Kamera“

Vorwahlposition: Zeitplan unter Position Tour im Menü Vorwahlposition.

E-Mail: Zeitplan auf der Registerkarte „Alarmbenachrichtigung“ oder „Periodische Benachrichtigung“ des Menüs „E-Mail (SMTP)“

FTP: Zeitplan auf der Registerkarte „Alarmbenachrichtigung“ oder „Periodische Benachrichtigung“ des Menüs „FTP-Client“

Bildspeicher: Zeitplan auf der Registerkarte „Alarmbenachrichtigung“ oder „Periodische Benachrichtigung“ des Menüs „Bildspeicher“

Alarmausgang: Zeitplan auf der Registerkarte „Alarmausgang 1“ oder „Alarmausgang 2“ des Menüs „Alarmausgang“

Sprachwarnung: Zeitplan auf der Registerkarte „Sprachwarnung 1, 2 oder 3“ im Menü „Sprachwarnung“

Edge Storage: Schaltfläche Zeitplan im Menü Edge Storage

Beispiel: Festlegen von E-Mail (SMTP) (Periodische Benachrichtigung) im Menü „Zeitplan“

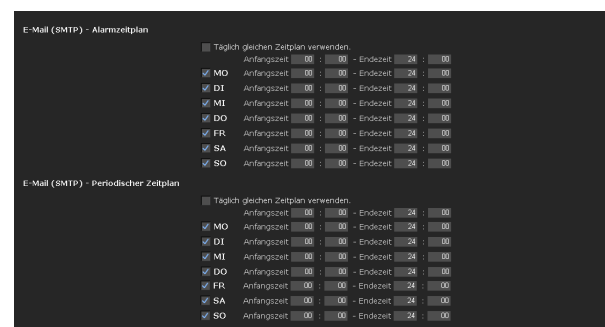

Taglich gleichen Zeitplan verwenden

Wenn diese Option aktiviert wird, werden dieselben Einstellungen für **Anfangszeit** und **Endezeit** auf alle Tage angewandt. In diesem Fall können **Anfangszeit** und **Endezeit** der Tage von **MO** (Montag) bis **SO** (Sonntag) nicht eingegeben werden.

MO (Montag) bis SO (Sonntag)

Die Zeitspanne rechts vom aktivierten Tag ist die effektive Zeitspanne des Zeitplans.

Anfangszeit, Endezeit

Geben Sie die Anfangs- und Endezeit an.

OK/Cancel

Siehe „Allgemeine Schaltflächen für alle Menüs“ auf Seite 37.

Einstellen des Alarpuffers — Menü „Alarpuffer“

Wenn Sie auf **Alarpuffer** im Administratormenü klicken, wird das Menü „Alarpuffer“ angezeigt. Sie können das Bild und den Ton vor dem Alarm (Bild und Ton vor der Alarmerkennung) sowie das Bild und den Ton nach dem Alarm einstellen. Diese Optionen können eingestellt werden, wenn **Alarbenachrichtigung** im Menü „FTP-Client“ oder **Alarmaufzeichnung** im Menü „Bildspeicher“ auf **Ein** gesetzt wird, außer wenn **Alarpuffer verwenden** gewählt wird.

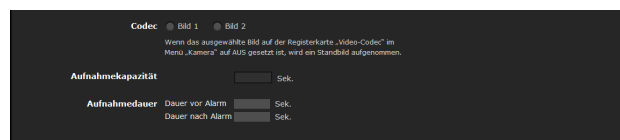

Codec

Wählen Sie das Bild, das für den Alarpuffer verwendet werden soll.

Aufnahmekapazität

Zeigt die maximale Aufnahmekapazität des Alarpuffers bei der gegenwärtigen Kameraeinstellung von Videomodus, Bildgröße, Bitrate und Bildwechselfrequenz an.

Aufnahmedauer

Damit stellen Sie die Aufnahmezeit für Bild/Audio vor dem Alarm und nach dem Alarm ein.

Dauer vor Alarm: Geben Sie die Aufnahmezeit für Bild/Ton vor der Alarmerkennung ein.

Dauer nach Alarm: Geben Sie die Aufnahmezeit für Bild/Ton nach der Alarmerkennung ein.

Hinweis

Der Wert für **Aufnahmekapazität** hängt von den im Menü „Kamera“ vorgenommenen Einstellungen für Bildgröße und Bildqualität ab.

OK/Cancel

Siehe „Allgemeine Schaltflächen für alle Menüs“ auf Seite 37.

Einstellen des Sensoreingangs/ Kameramanipulations-erkennung/ Bewegungserkennung/ Audioerkennung — Menü „Ereigniserkennung“

Wenn Sie im Menü Administrator auf

Ereigniserkennung klicken, wird das Menü Ereigniserkennung angezeigt. Das Menü Ereigniserkennung besteht aus den Registerkarten **Sensoreingang**, **Kameramanipulationserkennung**, **Bewegungserkennung** und **Audioerkennung**. Die SNC-CH135 unterstützt **Kameramanipulationserkennung**, **Bewegungserkennung** und **Audioerkennung** nicht. Es werden nur unterstützte Funktionen angezeigt.

Registerkarte Sensoreingang — Festlegen des Sensoreingangs

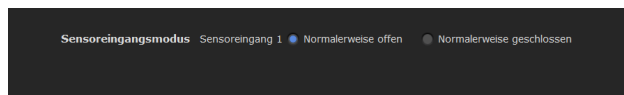

Sensoreingangsmodus

Legen Sie die Richtung des erkannten Eingangssignals für das in den Sensor-Eingangsanschluss der Kamera eingespeiste Signal fest.

Normalerweise offen: Der Alarm wird erkannt, wenn der Sensoreingang kurzgeschlossen wird.

Normalerweise geschlossen: Der Alarm wird erkannt, wenn der Sensoreingang unterbrochen wird.

OK/Cancel

Siehe „Allgemeine Schaltflächen für alle Menüs“ auf Seite 37.

Registerkarte Kameramanipulationserkennung — Festlegen der Kameramanipulationserkennung

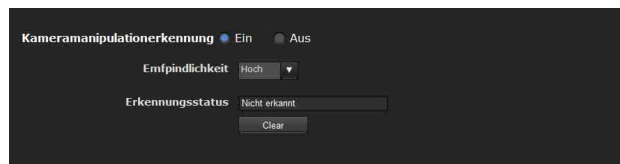

Kameramanipulationserkennung

Wählen Sie **Ein**, um die Funktion zu aktivieren, sodass eine Manipulation der Kamera erkannt wird, wie z. B. eine Ausrichtungsverschiebung oder das Besprayen. Wenn Sie **Ein** auswählen, können Sie die Empfindlichkeit auswählen.

Empfindlichkeit: Setzen Sie die Empfindlichkeit der Kameramanipulationserkennung auf **Hoch**, **Mittel** oder **Niedrig**.

Erkennungsstatus: Zeigt den Manipulationserkennungsstatus zu der Zeit an, als die Registerkarte Kameramanipulationserkennung geöffnet wurde. Um den Erkennungsstatus zu löschen, klicken Sie auf die Schaltfläche **Clear**.

OK/Cancel

Siehe „Allgemeine Schaltflächen für alle Menüs“ auf Seite 37.

Registerkarte Bewegungserkennung — Festlegen der Bewegungs-/ VMF-Erkennung

Die Bewegungserkennung erkennt sich bewegende Objekte im Kamerabild und gibt einen Alarm aus. Bei der VMF-Erkennungsfunktion wird ein Alarm aktiviert, wenn eine Bewegung, die anhand der Einstellung für die Bewegungserkennung erkannt wird, einen bestimmten Bereich oder eine Prüflinie überschreitet, darin auftaucht, daraus verschwindet oder sich darin eine Bewegung zeigt.

Die Bewegungserkennung und die VMF-Erkennungsfunktion können unabhängig voneinander zum Zeitpunkt der Erkennung einen Alarm auslösen.

Was sind VMF-Funktionen?

Die VMF-Erkennungsfunktion ist eine Funktion zur Untersuchung, ob eine Bewegung, die anhand der Einstellung für die Bewegungserkennung erkannt wird, einen bestimmten Bereich oder eine Prüflinie

überschreitet, darin auftaucht, daraus verschwindet oder sich darin eine Bewegung zeigt.

Die Prüfmethode wird unter „Durchgang/
Vorhandensein/Auftauchen/Verschwinden/Menge“ ausgewählt. Es lassen sich dafür ebenfalls maximal drei Prüfmethode kombinieren, deren Ausführung gleichzeitig oder nacheinander erfolgen kann.

Passierend

Eine Durchgangslinie wird bestimmt, und wenn ein Bewegungsobjekt diese Linie überschreitet, wird ein Alarm ausgelöst. Gleichzeitig mit diesem Alarm können Alarmbenachrichtigung per FTP-Client, Alarmaufzeichnung per Bildspeicherfunktion und/oder Wiedergabe einer Audiodatei ausgeführt werden.

Vorhanden

Wenn ein sich bewegendes Objekt im festgelegten Bereich nach einer bestimmten Zeit vorhanden ist, wird ein Alarm ausgelöst. Gleichzeitig mit diesem Alarm können Alarmbenachrichtigung per FTP-Client, Alarmaufzeichnung per Bildspeicherfunktion und/oder Wiedergabe einer Audiodatei ausgeführt werden.

Auftauchen

Wenn ein sich bewegendes Objekt in dem festgelegten Bereich erscheint, wird ein Alarm ausgelöst. Gleichzeitig mit diesem Alarm können Alarmbenachrichtigung per FTP-Client, Alarmaufzeichnung per Bildspeicherfunktion und/oder Wiedergabe einer Audiodatei ausgeführt werden.

Verschwinden

Wenn ein sich bewegendes Objekt aus dem festgelegten Bereich verschwindet, wird ein Alarm ausgelöst. Gleichzeitig mit diesem Alarm können Alarmbenachrichtigung per FTP-Client, Alarmaufzeichnung per Bildspeicherfunktion und/oder Wiedergabe einer Audiodatei ausgeführt werden.

Kapazität

Wenn die Kapazität von beweglichen Objekten im Referenzbereich eine bestimmte Anzahl erreicht, wird ein Alarm ausgelöst. Gleichzeitig mit diesem Alarm können Alarmbenachrichtigung per FTP-Client, Alarmaufzeichnung per Bildspeicherfunktion und/oder Wiedergabe einer Audiodatei ausgeführt werden.

Hinweise

- Führen Sie vor der eigentlichen Benutzung einen Betriebstest durch, um sicherzugehen, dass die Bewegungserkennungsfunktion korrekt arbeitet.
- Auch wenn die Privatzonenmaskierung verwendet wird, arbeitet die Bewegungserkennungsfunktion auf

Grundlage der Bilder vor Verarbeitung der Maskierung.

- Wenn die Beschneidung aktiviert ist, wird das Bewegungserkennungs-Menü nicht angezeigt. Um das Bewegungserkennungs-Menü zu verwenden, deaktivieren Sie zuerst diese Funktion.

Wenn das Bewegungserkennungs-Menü zum ersten Mal angezeigt wird

Wenn Sie auf **Bewegungserkennung** klicken, wird „Security Warning“ angezeigt.

Wenn Sie auf **Ja** klicken, wird das ActiveX-Steuerelement installiert und das Bewegungserkennungs-Menü angezeigt.

Hinweise

- Wenn **Automatic configuration** unter den LAN-Einstellungen im Internet Explorer aktiviert ist, wird das Bild möglicherweise nicht angezeigt. Deaktivieren Sie in diesem Fall **Automatic configuration**, und stellen Sie den Proxy-Server manuell ein. Wenden Sie sich bezüglich der Proxy-Server-Einstellung an Ihren Netzwerkadministrator.
- Um das ActiveX-Steuerelement zu installieren, müssen Sie als Administrator am Computer angemeldet sein.
- Bei Verwendung von Windows XP Service Pack 2 oder höher, Windows Vista oder Windows 7 erscheint möglicherweise die Informationsleiste oder „Security Warning“, wenn Sie auf **Bewegungserkennung** klicken. Weitere Informationen finden Sie im Abschnitt „Installieren des ActiveX-Steuerelements“ unter „Bei Verwendung von Windows XP Service Pack 2 oder höher“ auf Seite 11, im Abschnitt „Installieren des ActiveX-Steuerelements“ unter „Bei Verwendung von Windows Vista“ auf Seite 13 oder im Abschnitt „Installieren des ActiveX-Steuerelements“ unter „Bei der Verwendung von Windows 7“ auf Seite 16.

Einstellungselemente für die Bewegungserkennung

Verwenden Sie diese Registerkarteneinstellungen, um die Bedingungen für die Bewegungserkennungsfunktion beim Beobachten von Kamerabildern festzulegen. Dies ist das gleiche Menü wie das Einstellungs-Menü, das angezeigt wird, wenn Sie auf **Erkennung** unter „Alarmübertragung“ im Menü

„E-Mail (SMTP)“ klicken oder auf „Alarmaufzeichnung“ im Menü „Bildspeicher“.

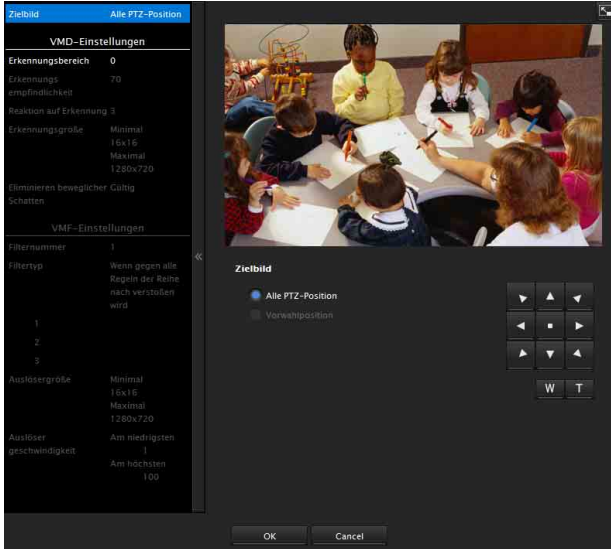

VMD-Einstellungen

Erkennungsbereich

Geben Sie den geltenden Umfang für die Bewegungserkennung an.

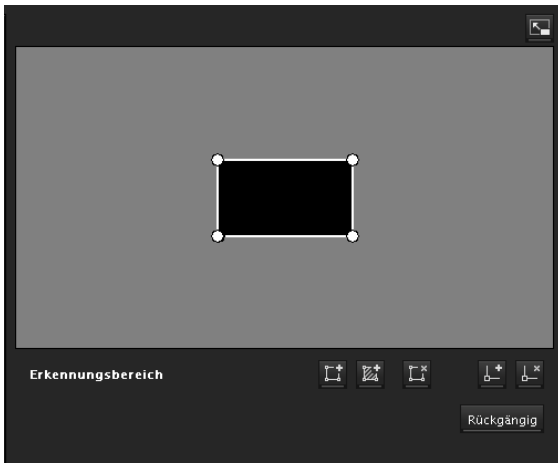

Hinweis

Die Rahmen auf dem Monitorbildschirm werden nicht bei den mit Bewegungserkennung gesendeten oder aufgezeichneten Bilddateien angezeigt.

Konfigurieren des Erkennungsbereichs

Die folgende Vorgehensweise wird verwendet, um den Bewegungserkennungsbereich zu konfigurieren:

- 1 Verwenden Sie die folgenden Schaltflächen, um den/die aktiven und inaktiven Bereich(e) anzugeben.

Erkennungsregion hinzufügen

Wenn Sie auf diese Schaltfläche klicken, wird ein aktives Bereichsfenster in der Mitte des Bildschirms hinzugefügt.

Wenn Sie den Cursor in diesen Bereich setzen, ändert er sich in einen gekreuzten Pfeil, den Sie ziehen können, um den Bereich zu verschieben. Wenn Sie den Cursor auf den Scheitelpunkt dieses Bereichs platzieren, ändert er sich in \leftrightarrow . Diesen Pfeil können Sie ziehen, um den Scheitelpunkt zu verschieben.

Nichterkennungsregion hinzufügen

Wenn Sie auf diese Schaltfläche klicken, wird ein inaktives Bereichsfenster in der Mitte des Bildschirms hinzugefügt.

Wenn Sie den Cursor in diesen Bereich setzen, ändert er sich in einen gekreuzten Pfeil, den Sie ziehen können, um den Bereich zu verschieben. Wenn Sie den Cursor auf den Scheitelpunkt dieses Bereichs platzieren, ändert er sich in \leftrightarrow . Diesen Pfeil können Sie ziehen, um den Scheitelpunkt zu verschieben.

Region löschen

Wenn Sie auf diese Schaltfläche klicken, wird aus dem Cursor eine Schaltfläche. Solange der Cursor eine Schaltfläche ist, können Sie auf einen Teil des Bereichs klicken, um diesen Bereich zu löschen. Nach dem Löschen kehrt der Cursor wieder in seine ursprüngliche Form zurück. Um diesen Bedienungsvorgang zu beenden, klicken Sie erneut auf diese Schaltflächen.

Es handelt sich um die gleiche Funktion wie die unter den VMF-Einstellungen angezeigte Schaltfläche.

Scheitelpunkt hinzufügen

Wenn Sie auf diese Schaltfläche klicken, ändert sich der Cursor in eine Schaltfläche. Wenn Sie jetzt auf einen Teil des Seitenbereichs klicken, wird an diesem Punkt ein Scheitelpunkt hinzugefügt. Nach dem Hinzufügen kehrt der Cursor wieder in seine ursprüngliche Form zurück. Um diesen Bedienungsvorgang zu beenden, klicken Sie erneut auf diese Schaltflächen.

Es handelt sich um die gleiche Funktion wie die bei VMF-Einstellungen angezeigte Schaltfläche.

Scheitelpunkt hinzufügen/löschen

Wenn Sie auf diese Schaltfläche klicken, ändert sich der Cursor in eine Schaltfläche. Wenn Sie jetzt auf einen Teil des Bereichsscheitelpunktes klicken, wird der an diesem Punkt hinzugefügte Scheitelpunkt gelöscht. Nach dem Löschen kehrt der Cursor wieder in seine ursprüngliche Form zurück. Um diesen Bedienungsvorgang zu beenden, klicken Sie erneut auf diese Schaltflächen.

Es handelt sich um die gleiche Funktion wie die bei VMF-Einstellungen angezeigte Schaltfläche.

Hinweis

Der Scheitelpunkt kann nach außen verschoben werden, aber nicht ins Innere eines Bereichs.

Erkennungsempfindlichkeit

Legen Sie die Empfindlichkeit der Bewegungserkennung fest.

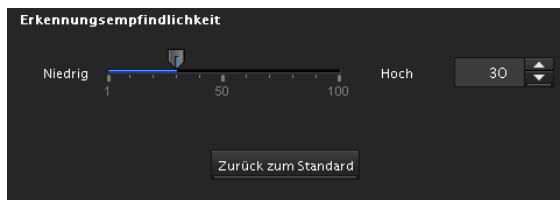

Werte von **1** bis **100** können angegeben werden. Wenn Sie auf **Zurück zum Standard** klicken, wird der Wert in den Standardwert geändert.

Reaktion auf Erkennung

Legen Sie die Reaktionsgeschwindigkeit der Bewegungserkennung fest.

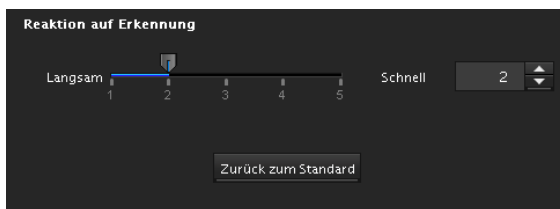

Werte von **1** bis **5** können angegeben werden. Wenn Sie auf **Zurück zum Standard** klicken, wird der Wert in den Standardwert geändert.

Erkennungsgröße

Geben Sie die Mindestgröße und die Maximalgröße für die Bewegungserkennung an. Um die Erkennungsgröße anzugeben, können Sie entweder Werte eingeben oder die Scheitelpunkte des Bereichs ziehen.

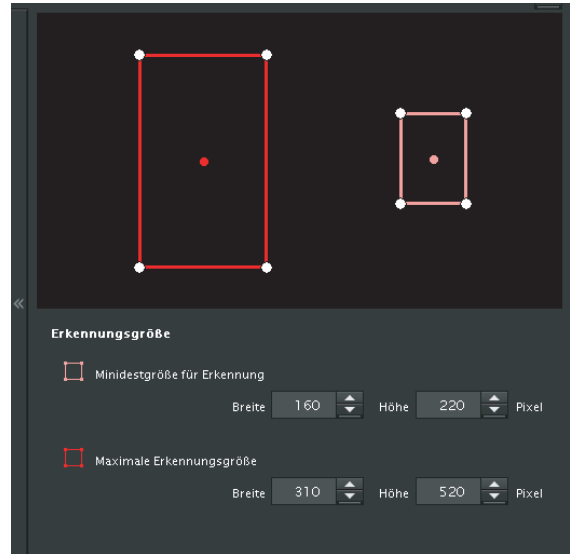

Die Bereichsgröße wird in Pixeln gemessen.

- Wenn Sie den Cursor in den Bereich platzieren, verwandelt sich der Cursor in einen gekreuzten Pfeil, den Sie ziehen können, um den kleinsten und den größten Bereich für die Erkennungsgröße zu verschieben.
- Wenn Sie den Cursor auf den Scheitelpunkt dieses Bereichs setzen, ändert er sich in \leftrightarrow . Diesen Scheitelpunkt können Sie ziehen, um die Erkennungsgröße anzupassen.

Eliminieren beweglicher Schatten

Setzen Sie die Schattenausnahmefunktion für die Bewegungserkennung auf EIN/AUS.

Wenn Sie **Reagiert nicht auf Schatten** wählen, wird verhindert, dass Schatten beweglicher Objekte als bewegliche Objekte selbst erkannt werden. Deaktivieren Sie das Kontrollkästchen, um die Schattenkorrekturfunktion für die Bewegungserkennung zu deaktivieren.

VMF-Einstellungen

Es können bis zu drei VMF-Einstellungen (Paketnummer 1 bis 3) für die aktuelle Kameraposition beibehalten werden. Sie können eine dieser Einstellungen zur Verwendung auswählen. Sie können die Prüfmethode und Größe und Geschwindigkeit des zu prüfenden Objekts einzeln für jede Paketnummer konfigurieren.

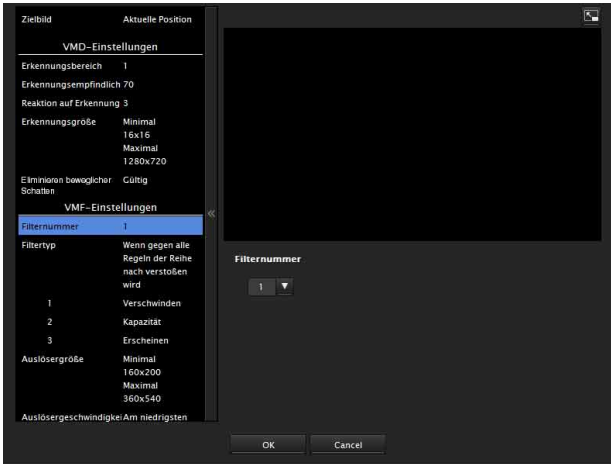

Filternummer

Wählen Sie die festzulegende Einstellungsnummer 1, 2 oder 3 aus.

Die folgende VMF-Einstellung wird für die einzelne Einstellungsnummer gespeichert, die hier ausgewählt wird.

Der hier festgelegte Satz an Einstellungsnummern ist für die derzeitige VMF-Einstellung gültig.

Hinweis

Nummer der Einstellung 1, Nummer der Einstellung 2 und Nummer der Einstellung 3 der VMF-Einstellung können nicht gleichzeitig aktiviert werden.

Filtertyp

Legen Sie den VMF-Filtertyp fest.

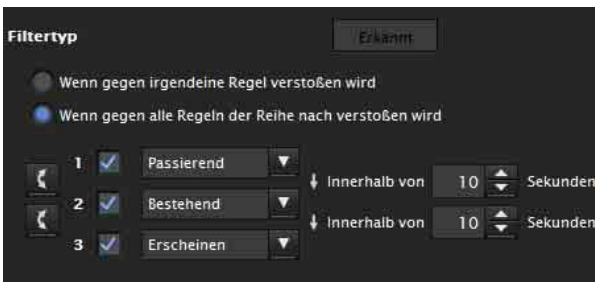

Wählen Sie den Filtertyp aus den Optionen **Wenn gegen irgendeine Regel verstoßen wird** oder **Wenn gegen alle Regeln der Reihe nach verstoßen wird** aus.

Wenn gegen irgendeine Regel verstoßen wird: Es wird ein Alarm ausgelöst, wenn eine der drei Bedingungen erfüllt sind.

Wenn gegen alle Regeln der Reihe nach verstoßen wird: Es wird ein Alarm ausgelöst, wenn die drei Bedingungen in der angegebenen Reihenfolge erfüllt. Wenn die Bedingungen in einer anderen Reihenfolge als angegeben auftreten, wie 1, 3 und dann 2, erfolgt kein Alarm.

Jeder Filtertyp kann bis zu 3 Kriterien einschließen. Wählen Sie die Prüfmethode unter **Passierend, Bestehend, Erscheinen, Verlassen, Kapazität** und **Nichts**.

Aktivieren/Deaktivieren des Kontrollkästchens für den Filter

Aktivieren/deaktivieren Sie unterschiedliche Filtertypen.

Umschaltfläche Filterreihenfolge

Wenn Sie auf klicken, wird die Reihenfolge der Filtermethoden zwischen den benachbarten Methoden umgeschaltet.

Wenn Sie z. B. auf die Schaltfläche zwischen 1 und 2 klicken, wird deren Reihenfolge vertauscht. Wenn Sie auf die Schaltfläche zwischen 2 und 3 klicken, wird deren Reihenfolge vertauscht.

Angaben der Zeit für „Wenn alle der Reihe nach erfüllt sind“

Geben Sie das Referenzintervall zwischen 1 und 2 oder 2 und 3 in Sekunden an.

Wenn zum Beispiel 1 und 2 festgelegt sind und „3 Sekunden“ angegeben ist, wird ein Alarm ausgelöst, wenn die Prüfbedingungen von 2 innerhalb von 3 Sekunden, nachdem die Prüfbedingungen von 1 erfüllt sind, erfüllt werden.

VMF-Statusanzeige

Die Anzeige ist eingeschaltet, wenn die festgelegten Filterbedingungen zutreffen.

Filtereinstellungen

Hier können die Einstellungen für jeden Filter bearbeitet werden.

Für die Prüflinie und das aktive Fenster werden Standardwerte festgelegt. Bei Bedarf können diese Werte geändert werden.

VMF-Statusanzeige jedes Filters

Der Filter ist aktiviert, wenn die festgelegten Filtertypbedingungen (**Passieren, Vorhanden, Auftauchen, Verschwinden, Kapazität**) zutreffen.

Tip

Die im Bearbeitungsbildschirm für die Filtermethode angezeigten Schaltflächen werden ebenso verwendet, wie die für die Erkennungseinstellung. Siehe Seite 107.

Passierend



Bearbeiten Sie die Durchgangsprüflinie gemäß der folgenden Vorgehensweise:

Auslöserlinie für passierendes Objekt

Standardmäßig wird eine auslöserlinie für passierendes Objekt angezeigt. Die Anzahl der Scheitelpunkte ist 2. Wenn Sie den Cursor auf der Linie platzieren, verwandelt sich der Cursor in ein Kreuz, und wenn Sie die Linie ziehen, wird die gesamte Linie verschoben. Wenn Sie den Cursor auf dem Scheitelpunkt platzieren, verwandelt sich der Cursor in \leftrightarrow , und wenn Sie die Linie ziehen, wird der Scheitelpunkt verschoben. Der Pfeil, der in der Mitte der Auslöserlinie für passierendes Objekt angezeigt wird, gibt die Prüfrichtung an. Der Auslöser wird durchgeführt, wenn ein Objekt die Auslöserlinie für passierendes Objekt in dieser Richtung überschreitet.

Auslöserrichtungs-Einstellung

Immer wenn Sie auf \leftrightarrow klicken, wird die Auslöserrichtung zwischen den Richtungen links, rechts und beide umgeschaltet.

Auslöserposition für passierendes Objekt

Wählen Sie für auslöserposition für passierendes Objekt eine Option unter **Mitte**, **Links**, **Oben**, **Rechts** oder **Unten** aus.

Bestehend

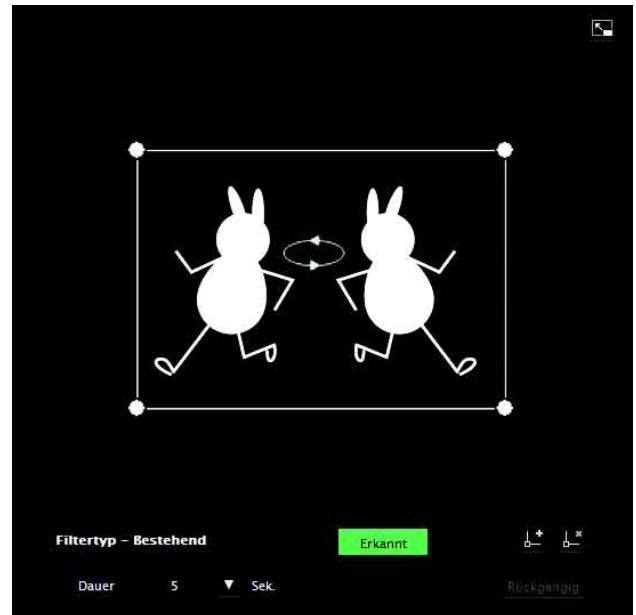

Wie ein aktives Fenster kann auch ein Auslöserbereich verschoben werden, und Scheitelpunkte können verschoben/hinzugefügt oder gelöscht werden. Wenn ein Objekt im Fenster länger als die angegebene Zeit vorhanden ist, wird das Vorhandensein erkannt.

Dauer

Geben Sie die Zeit des Vorhandenseins an.

Erscheinen

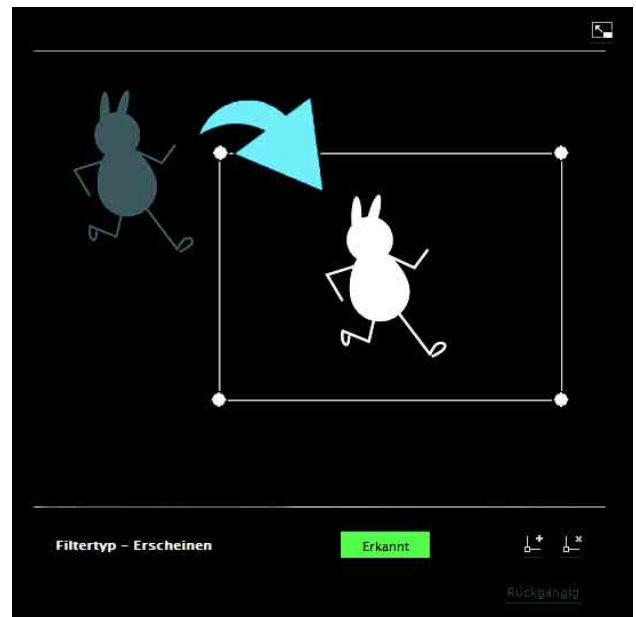

Das Kriterium besteht darin, ob ein Objekt im Auslöserbereich aufgetaucht ist.

Wie ein aktives Fenster kann auch ein Auslöserbereich verschoben werden, und Scheitelpunkte können verschoben/hinzugefügt oder gelöscht werden.

Verschwinden

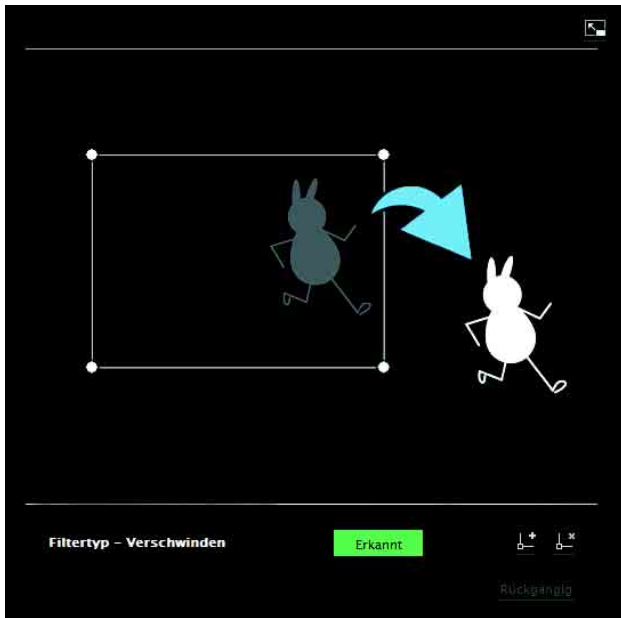

Das Kriterium besteht darin, ob ein Objekt im Auslöserbereich verschwunden ist.
Wie ein aktives Fenster kann auch ein Auslöserbereich verschoben werden, und Scheitelpunkte können verschoben/hinzugefügt oder gelöscht werden.

Kapazität

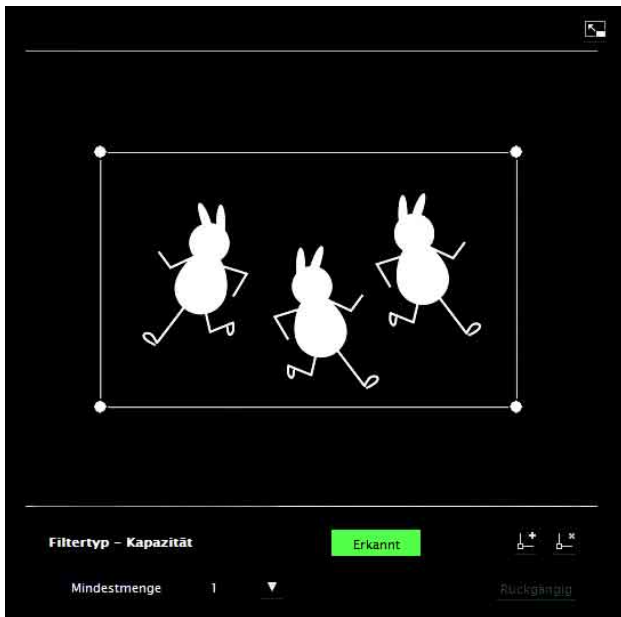

Das Kriterium besteht in der Anzahl der Objekte, die im Auslöserbereich gefunden wurden.
Die Anzahl wird in der Pulldown-Liste angegeben.
Wie ein aktives Fenster kann auch ein Auslöserbereich verschoben werden, und seine Scheitelpunkte können verschoben/hinzugefügt oder gelöscht werden.

Mindestmenge: Die Anzahl wird im Pulldown-Menü „Mindestmenge“ angegeben.

Auslösergröße

Geben Sie die minimale Auslösergröße und die maximale Auslösergröße des Objekts an. Um die Größe anzugeben, können Sie entweder Werte eingeben oder die Scheitelpunkte des Bereichs ziehen.

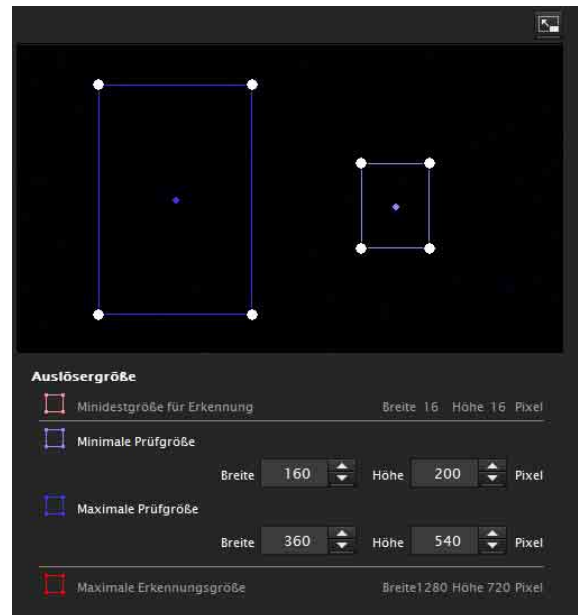

- Die Größe eines Objekts wird in Pixel angegeben.
- Wenn Sie den Cursor in dem Bereich platzieren, verwandelt sich der Cursor in einen gekreuzten Pfeil, den Sie ziehen können, um den minimalen Auslöserbereich und den maximalen Auslöserbereich zu verschieben.
 - Wenn Sie den Cursor auf dem Scheitelpunkt des minimalen Auslöserbereichs oder des maximalen Auslöserbereichs platzieren, verwandelt sich der Cursor in \leftrightarrow , mit dem Sie den Scheitelpunkt ziehen können, um die Größe des Auslöserbereichs zu ändern.

Tip

Die in der VMD-Einstellung konfigurierten Mindest- und Maximalerkennungsgrößen werden angezeigt, die Größe des Bereichs kann jedoch hier nicht geändert werden.

Auslösergeschwindigkeit

Geben Sie den Geschwindigkeitsbereich des zu prüfenden Objekts an, indem Sie die Mindest- und Maximalgeschwindigkeit bestimmen.

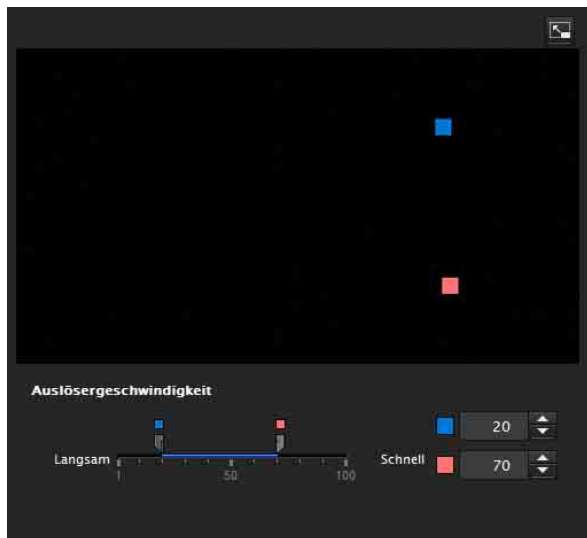

- Mindest- und Maximalgeschwindigkeiten können auf einer Skala bis 100 angegeben werden.
- Die blaue Markierung für die Mindestgeschwindigkeit kann nicht rechts von der roten Markierung für die Maximalgeschwindigkeit gesetzt werden.
- Die Quadrate, die für die Mindest- und Maximalgeschwindigkeit stehen, bewegen sich auf der rechten und linken Seite des Vorschaubildschirms.

Hinweis

Der eingestellte Wert gilt nur bei **Passierend**, **Erscheinen** oder **Verlassen**.

Anzeigeschaltfläche für die Vollbildanzeige

Klicken Sie auf , um den ActiveX-Bereich im Vollbildmodus anzuzeigen.

Durch erneutes Klicken wird wieder die normale Anzeige dargestellt.

Dehnleiste

Klicken Sie auf , um die Menüliste links zu verbergen und den Vorschaubildschirm zu vergrößern. Durch erneutes Klicken wird die Menüliste wieder wie zuvor angezeigt.

OK/Cancel

Klicken Sie auf **OK**, um alle Änderungen, die Sie an den Einstellungen vorgenommen haben, abzuschließen und sie an die Kamera zu senden.

Wenn Sie auf **Cancel** klicken, werden die Änderungen, die Sie an den Einstellungen vorgenommen haben, verworfen, und der Bildschirm wird mit den aktuellen Kameraeinstellungen neu geladen.

Registerkarte Audioerkennung — Festlegen der Audioerkennung

Die Audioerkennung erkennt Geräusche, die von einem Mikrofon aufgenommen wurden, und löst ab einer bestimmten Schwelle einen Alarm aus.

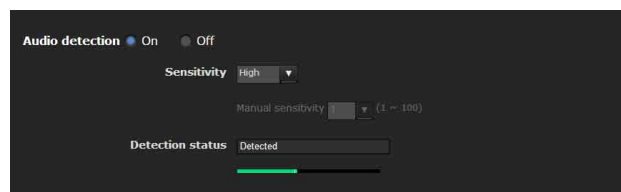

Audioerkennung

Wählen Sie **Ein**, um die Funktion zu aktivieren und die Empfindlichkeit einzustellen.

Empfindlichkeit

Setzen Sie die **Empfindlichkeit** auf **Niedrig**, **Hoch** oder **Manuell**. Wenn **Manuell** ausgewählt ist, können Sie die Empfindlichkeit manuell einstellen.

Manuelle Empfindlichkeit

Legen Sie die **Manuelle Empfindlichkeit** zwischen 1 und 100 fest. Je höher die Zahl, desto höher ist die Empfindlichkeit.

Erkennungsstatus: Wenn **Audioerkennung** auf der Registerkarte Audioerkennung auf **Ein** gesetzt ist, wird der Erkennungsstatus angezeigt. Wenn übermäßige Geräusche vom Mikrofon aufgenommen werden, wird die Meldung „Erkannt“ angezeigt; andernfalls wird „Nicht erkannt“ angezeigt. Die Eingangslautstärke wird mit einer Leiste angezeigt, mit Hilfe derer Sie die Erkennungspegel kalibrieren können.

Hinweise

- Testen Sie die Audioerkennung, um zu überprüfen, ob sie wie gewünscht funktioniert.
- Die Audioerkennungsfunktion legt den Erkennungspegel automatisch entsprechend der statistischen Muster für Eingangslautstärke und -empfindlichkeit fest. Daher kann der Erkennungspegel auch bei gleicher Empfindlichkeit variieren.
- Die Erkennung der Eingangslautstärke kann nicht aktualisiert werden, wenn die Registerkarte **Audioerkennung** geöffnet ist. Das bedeutet, dass zu diesem Zeitpunkt der Erkennungspegel nicht automatisch entsprechend dem Eingangston angepasst wird. Testen Sie die Audioerkennung entsprechend den Charakteristiken, wenn die Registerkarte **Audioerkennung** geöffnet ist.

- Vor der Einstellung der Empfindlichkeit sollten Sie, um die Erkennung zu optimieren, das Mikrofon ungefähr 3 Minuten lang an einer gewöhnlichen Position mit gewöhnlichen Umgebungsgeräuschen aufstellen, bevor Sie die Registerkarte **Audioerkennung** öffnen.
- Während der Wiedergabe von Audiodateien ist der Audioerkennungsalarm deaktiviert.
- Während dem Upload von Audio (von einem Computer) ist der Audioerkennungsalarm deaktiviert.

OK/Cancel

Siehe „Allgemeine Schaltflächen für alle Menüs“ auf Seite 37.

Konfigurieren des Viewer-Programms

— Menü „Viewer“

Klicken Sie im Administratormenü auf **Viewer**, um das Menü „Viewer“ anzuzeigen.

In diesem Menü können Sie den zu verwendenden Viewer auswählen und die weiteren Optionen konfigurieren.

Registerkarte „Layout“

The screenshot shows the 'Layout' configuration page with the following sections and settings:

- Homepage:**
 - ActiveX viewer (selected)
 - Plug-in free viewer
 - Benutzer
 - Pfad: /asset/
 - Ausgewählter Speicher:
 - Flash Speicher (selected)
 - CF-Speicherkarte
 - Used space: 0Kbyte
 - empty
- Dateikopf:**
 - Ein (selected), Aus
 - Schaltflächenstil: Standard (selected), Einfach
 - Logo
 - Textfarbe: #ffffff
 - Hintergrundfarbe 1: #000000
 - Hintergrundfarbe 2: #262626
- Kameraliste:**
 - Ein (selected), Aus
 - Stil: Standard (selected), Einfach
 - Hintergrundfarbe: #ffffff
 - Table with columns: Nr., Kameraadresse, Port, Kommentar
- Text:**
 - Text1 Text
 - Text2 Text
 - Text3 Text
 - Text1 Link
 - Text2 Link
 - Text3 Link
 - Textfarbe: #ffffff
 - Hintergrundfarbe 1: #000000
 - Hintergrundfarbe 2: #262626
 - Kommentar anzeigen, wenn Kamera ausgewählt
- Monitor:**
 - Anfangs-Streaming: jpeg (selected), jpeg/Flash, ActiveX
 - Anfängliche Bildgröße: 640 x 360
 - Ausgangs-Bildcodec: Bild 1 (selected), Bild 2, Bild 3
 - Anfangs-PTZ:
 - Kein PTZ
 - Bereichs-Zoom
 - PTZ-Steuerleiste
 - Vektor ziehen
 - Anfängliche Bildwechselfrequenz: 15
 - Anfangsbild:
 - Standbild (selected)
 - Angegebenes Bild (URL)
 - Automatische Wiedergabe
 - Leer
 - Anfänglicher Ton:
 - Klicken, um Streaming zu starten
 - Lautstärke: 30
 - Muting
 - Menü anzeigen:
 - Ein (selected), Aus
 - Streaming
 - Bildgröße
 - Bildwechselfrequenz
 - Vorwahlposition
 - Auslöser
 - PTZ-Steuerung
 - Ton
 - Bild erfassen
 - Bild-Codec

Homepage

Legen Sie den Viewer oder die Homepage fest, der bzw. die beim Zugriff angezeigt werden soll.

ActiveX viewer: Zeigt beim Zugriff den ActiveX viewer an.

Plug-in free viewer: Zeigt beim Zugriff den Plug-in free viewer an.

Benutzer: Wählen Sie die anzuzeigende Homepage aus.

Bei der SNC-CH240/CH135/CH140/CH180/CH280 können Sie Daten in den eingebauten Speicher oder auf die CF-Speicherkarte (nicht mitgeliefert) schreiben, um sie auf Ihrer bevorzugten Homepage zu verwenden. Bei der SNC-DH240/DH140/DH180/DH280 schreiben Sie Daten in den eingebauten Speicher, um sie auf Ihrer bevorzugten Homepage zu verwenden.

Um eine HTML-Datei der Homepage im internen Flash-Speicher zu speichern, verwenden Sie die auf der mitgelieferten CD-ROM enthaltene Funktion „Benutzer-Homepage“ von SNC-Toolbox. Angaben zur Verwendung der „Benutzer-Homepage“ finden Sie auf Seite 125.

Hinweis

Nicht verfügbar für die SNC-CH180/CH280 bei der Stromversorgung für die CF-Karte über PoE.

Um weitere Einzelheiten zu den unterstützten Speicherkarten zu erfahren, wenden Sie sich an Ihren Sony-Vertragshändler.

Um Ihre Benutzer-Homepage anzuzeigen, gehen Sie folgendermaßen vor:

- 1 Wählen Sie **Benutzer**.
- 2 Geben Sie den Pfad der HTML-Datei mit bis zu 64 Zeichen in das Textfeld rechts von **Pfad** ein.
- 3 Wählen Sie unter **Ausgewählter Speicher** das Speichermedium aus, auf dem die Homepage gespeichert ist.

SNC-CH240/CH135/CH140/CH180/CH280
Flash-Speicher oder **CF-Speicherkarte**

SNC-DH240/DH140/DH180/DH280
Flash-Speicher

Das im Textfeld rechts von **Pfad** angezeigte Verzeichnis ändert sich je nach dem gewählten Speichermedium.

Dateikopf

Konfigurieren Sie die Einstellung für das Menü in der Leiste, die oben im Bildschirm angezeigt wird. Wählen Sie **Ein**, um den Dateikopf anzuzeigen, und **Aus**, um ihn auszublenden.

Tipp

Auch wenn Sie **Aus** wählen, kann das Menü Administrator angezeigt werden, indem Sie die folgende URL in das Adressfeld des Web-Browsers eingeben.

Beispiel: Wenn die IP-Adresse der Kamera auf 192.168.0.100 eingestellt ist

http://192.168.0.100/<TAG>/14/index.html

Geben Sie den folgenden Wert unter <TAG> entsprechend der gewünschten Sprache ein.

en: Englisch

ja: Japanisch

fr: Französisch

de: Deutsch

it: Italienisch

es: Spanisch

zh_hant: Chinesisch (Traditionelle chinesische Schriftzeichen)

zh_hans: Chinesisch (Vereinfachte chinesische Schriftzeichen)

ko: Koreanisch

pt: Portugiesisch

Schaltflächenstil

Wählen Sie **Standard** oder **Einfach**.

Logo

Um das Logo-Bild festzulegen, klicken Sie auf **Durchsuchen...**, und legen Sie das Bild für die Anzeige fest. Die verwendbaren Bilddateiformate sind GIF, PNG und JPEG. Die maximale Dateigröße ist 50 KB. Das heraufgeladene Bild wird mit 150 × 480 Pixeln angezeigt. Klicken Sie auf Dateikopf Logo löschen, um das Logo zu löschen, das auf der Registerkarte Initialisieren des System-Menüs festgelegt wurde (Seite 45).

Textfarbe, Hintergrundfarbe 1 und Hintergrundfarbe 2

Geben Sie die Hintergrundfarben und die Schriftfarbe an.

Um die Farbe anzugeben, geben Sie „#“, gefolgt von einem RGB-Wert in 6-stelliger Hexadezimalschreibweise ein.

Die ersten 2 Stellen nach # stellen den Rot-, die nächsten 2 Stellen den Grün- und die letzten 2 Stellen den Blauwert dar. Geben Sie die Helligkeit für die einzelnen Farben an. Es sind 256 Helligkeitsstufen verfügbar (00-FF).

Kameraliste

Sie können Kameras in der Liste registrieren. Indem Sie eine registrierte Kamera im Viewer-Bildschirm auswählen, können Sie die Bilder von der registrierten Kamera anzeigen.

Hinweis

Die Kameraliste kann nur festgelegt werden, wenn der Plug-in free viewer als Homepage ausgewählt wurde.

Ein/Aus

Wählen Sie **Ein**, um die Kameraliste anzuzeigen, und **Aus**, um sie auszublenden.

Stil

Sie können den Stil der Kameraliste konfigurieren.

Hintergrundfarbe

Geben Sie die Hintergrundfarbe der Kameraliste an. Die Farben werden ebenso wie für den Dateikopf angegeben.

Registrierung in Kameras

Geben Sie eine Nummer in der Kameraliste an, und legen Sie die IP-Adresse, Portnummer und Kommentare für die einzelnen Kameras fest.

Insert: Klicken Sie hier, um eine Kamera in der Liste zu registrieren.

Modify: Klicken Sie hier, um die ausgewählte Kameraliste zu bearbeiten.

Delete: Klicken Sie hier, um die ausgewählte Kameraliste zu löschen.

Down: Klicken Sie auf diese Option, um die Nummer zu verringern, die für die registrierten Kameranummern steht.

Up: Klicken Sie auf diese Option, um die Nummer zu erhöhen, die für die registrierten Kameranummern steht.

Text

Hinweis

Die Kameraliste kann nur festgelegt werden, wenn der Plug-in free viewer als Homepage ausgewählt wurde.

Text1 Text, Text2 Text und Text3 Text

Geben Sie hier den Text an, der auf dem Anzeigebildschirm angezeigt werden soll.

Text1 Link, Text2 Link und Text3 Link

Geben Sie den URL des Links an, um dem Text einen Link zuzuweisen.

Textfarbe, Hintergrundfarbe 1 und Hintergrundfarbe 2

Geben Sie die Schriftfarbe des Textes und die Hintergrundfarben an. Die Farben werden ebenso wie für den Dateikopf angegeben.

Kommentar anzeigen, wenn Kamera ausgewählt

Wählen Sie diese Option aus, um Kommentare zum Anzeigebildschirm anzuzeigen.

Monitor

Konfigurieren Sie die Einstellung für den Teil des angezeigten Kamerabilds für den Plug-in free viewer.

Hinweis

Die Kameraliste kann nur festgelegt werden, wenn der Plug-in free viewer als Homepage ausgewählt wurde.

Anfangs-Streaming

Legen Sie die Anzeigemethode für die Kamerabilder für das Streaming fest.

Anfängliche Bildgröße

Legen Sie die anfängliche Kamerabildgröße fest.

Anfangsbild-Codec

Legen Sie den Anfangscodec-Modus fest.

Bild 1: Zeigt das unter Bild 1 im **Kamera-Menü** - Registerkarte **Video-Codec** festgelegte Bild an, wenn das Streaming startet.

Bild 2: Zeigt das unter Bild 2 im **Kamera-Menü** - Registerkarte **Video-Codec** festgelegte Bild an, wenn das Streaming startet.

Bild 3: Zeigt das unter Bild 3 im **Kamera-Menü** - Registerkarte **Video-Codec** festgelegte Bild an, wenn das Streaming startet.

Hinweis

Bild 1 wird automatisch auf dem Monitorbildschirm angezeigt, wenn die unter **Kameraliste** ausgewählte Kamera wie folgt lautet:

– **Bild2:** Codec von Bild 2: **Aus**.

– **Bild3:** Bild 3-Funktion ist nicht installiert oder Codec von Bild 3: **Aus**.

Sie können die Einstellungen für den Codec im Kameramenü auf der Registerkarte **Videocodec** überprüfen.

Anfangs-PTZ

Legen Sie die Schwenken/Neigen/Zoomen-Betriebsmodi für das Streaming fest.

Kein PTZ: PTZ ist nicht verfügbar, wenn das Streaming beginnt.

Bereichs-Zoom: Der Bereichs-Zoom ist verfügbar, wenn das Streaming beginnt.?

PTZ-Steuerleiste: Zeigt die PTZ-Bedienleiste an, wenn das Streaming beginnt.

Vektor ziehen: Vektor ziehen ist nicht verfügbar, wenn das Streaming beginnt.

Tipp

Dieses Gerät ist nicht mit Bedienungsfunktionen für PTZ ausgestattet.

Anfängliche Bildwechselfrequenz

Legen Sie die anfängliche Bildwechselfrequenz für die Kamera fest.

Anfangsbild

Legen Sie fest, was im Bildanzeigebereich der Kamera anfänglich angezeigt werden soll.

Standbild: JPEG-Standbilder werden von der Kamera aufgenommen und beim Start angezeigt.

Angegebenes Bild (URL): Legen Sie mit der URL ein Standbild Ihrer Wahl für den Start fest.

Automatische Wiedergabe: Zum Starten der Wiedergabe ausführen.

Leer: Beim Start erscheint keine Anzeige.

Klicken, um Streaming zu starten: Wenn Sie diese Option aktivieren, wenn **Standbild** oder **Angegebenes Bild** ausgewählt ist, können Sie die Wiedergabe starten, indem Sie auf das Bild klicken.

Tipp

Wenn die Menüanzeige auf **Aus** gesetzt ist, kann **Leer** nicht ausgewählt werden.

Anfänglicher Ton

Legen Sie die Lautstärke für den ersten Ton fest, wenn das Streaming beginnt. Aktivieren Sie

Stummschaltung, um den Ton stummzuschalten.

Hinweis

Diese Einstellung ist nur gültig, wenn **SNC ActiveX viewer** für die Option **Streamingmethode** unter **Einstellung** der Steuerleiste des Plug-in free viewer ausgewählt ist.

Menü anzeigen

Legen Sie fest, ob die Steuerungsschaltflächen am unteren Rand des Kamerabildbereichs angezeigt werden sollen oder nicht.

Wählen Sie **Ein**, um das Menü anzuzeigen, und **Aus**, um das Menü auszublenden.

Wenn **Ein** ausgewählt ist, können die unten aufgeführten Elemente eingestellt werden:

Streaming: Zeigt die Einstellungsoptionen für **Streaming** an, wenn die Option aktiviert ist.

Bildgröße: Zeigt das Einstellungsmenü für die **Bildgröße** an, wenn die Option aktiviert ist.

Bildwechselfrequenz: Zeigt das Einstellungsmenü für die **Bildwechselfrequenz** an, wenn die Option aktiviert ist.

Vorwahlposition: Zeigt das Einstellungsmenü für die **Vorwahlposition** an, wenn die Option aktiviert ist.

Auslöser: Zeigt die Einstellungsoptionen für den **Auslöser** an, wenn die Option aktiviert ist.

PTZ-Betrieb: Zeigt das Einstellungsmenü für den **PTZ-Betrieb** an, wenn die Option aktiviert ist.

Ton: Zeigt das Einstellungsmenü für die **Ton** an, wenn die Option aktiviert ist.

Bild erfassen: Zeigt die Schaltfläche **Bild erfassen** an, wenn die Option aktiviert ist.

Bild-Codec: Zeigt das Einstellungsmenü für das **Bild-Codec** an, wenn die Option aktiviert ist.

OK/Cancel

Siehe „Allgemeine Schaltflächen für alle Menüs“ auf Seite 37.

Registerkarte „HTML-Ausgabe“

Wenn der Monitor zur persönlichen Nutzung verwendet wird, kann diese Registerkarte zur Ausgabe von Beispielquellen für HTML und Skript verwendet werden.

Einzelheiten zur Einstellung finden Sie unter „Monitor“ für die Registerkarte „Layout“.

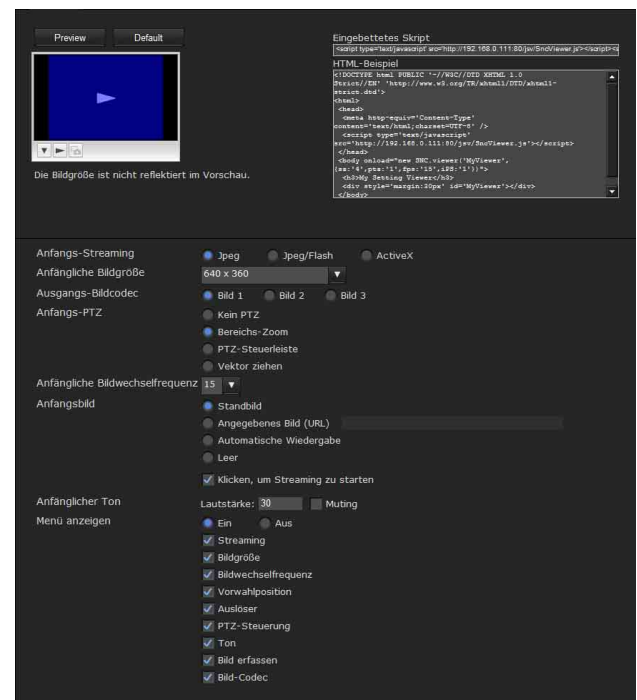

Monitor

Zeigt eine Vorschau an.

Preview: Zeigt eine Vorschau auf dem Monitor basierend auf den aktuellen Einstellungen an.

Default: Setzt die Einstellung auf die in der Registerkarte Viewer - Layout festgelegte zurück.

Hinweis

Die ausgewählte Bildgröße wird nicht für den Vorschaubildschirm verwendet.

Eingebettetes Skript

Zeigt die Beispielquelle für Skript an.

HTML-Beispiel

Zeigt die Beispielquelle für HTML an.

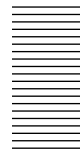

Dieser Abschnitt erläutert den Gebrauch der auf der mitgelieferten CD-ROM enthaltenen Anwendungs-Software und der Befehle.

Verwenden der SNC-Toolbox

Erläutert die Funktionen mit Ausnahme derer auf der Registerkarte „Netzwerk“ in SNC-Toolbox.

Angaben zur Installation von SNC-Toolbox, zur Zuweisung einer IP-Adresse und zur Einrichtung des Netzwerks finden Sie unter „Zuweisen der IP-Adresse zur Kamera“ auf Seite 8 im Abschnitt „Vorbereitung“.

Hinweise

- SNC-Toolbox funktioniert eventuell nicht richtig, wenn Sie eine persönliche Firewall oder Antivirus-Software auf Ihrem Computer verwenden. Deaktivieren Sie in diesem Fall die Software.
- Wenn Sie Windows XP Service Pack 2 oder höher, Windows Vista oder Windows 7 benutzen, deaktivieren Sie die Windows-Firewall-Funktion. Anderenfalls funktioniert SNC-Toolbox nicht ordnungsgemäß. Angaben zur Einstellung finden Sie im Abschnitt „Konfigurieren der Windows-Firewall“ unter „Bei Verwendung von Windows XP Service Pack 2 oder höher“ auf Seite 11, im Abschnitt „Konfigurieren der Windows-Firewall“ unter „Bei Verwendung von Windows Vista“ auf Seite 14 oder im Abschnitt „Konfigurieren der Windows-Firewall“ unter „Bei der Verwendung von Windows 7“ auf Seite 16.
- Das in China verkaufte Modell unterstützt die SSL-Funktion nicht.

Starten von SNC-Toolbox

Wählen Sie **Alle Programme** im Start-Menü von Windows, dann **SNC-Toolbox** und **SNC-Toolbox** dieser Abfolge.

SNC-Toolbox wird gestartet.

Der Hauptbildschirm wird angezeigt. SNC-Toolbox erkennt die an das lokale Netzwerk angeschlossenen Kameras und listet sie im Fenster der Registerkarte „Netzwerk“ auf.

Bei Verwendung von Windows Vista erscheint u. U. die Meldung „User Account Control – An unidentified

program wants access to your computer“. Klicken Sie in diesem Fall auf **Allow**.

Verwendung von SNC-Toolbox

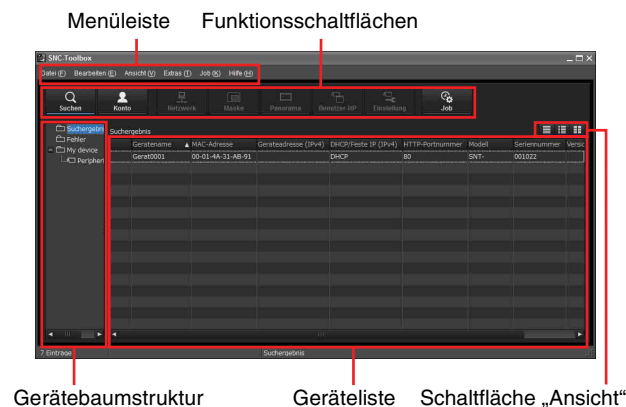

Menüleiste

Von hier aus können alle Funktionen aktiviert werden.

Menü „Datei“ (F)

Import: Liest die Datei mit der Geräteleiste (im Format CSV).

Export: Gibt die Geräteleiste in einer Datei im Format CSV aus.

Schließen: Beendet SNC-Toolbox.

Menü „Bearbeiten“ (E)

Ausschneiden: Schneidet ein Gerät aus dem Ordner aus.

Kopieren: Kopiert ein Gerät oder einen Ordner.

Einfügen: Fügt ein Gerät oder einen Ordner ein.

Alle auswählen: Wählt alle Geräte aus der Geräteleiste aus.

Ordner hinzufügen: Erstellt einen Ordner.

Geräteeintrag hinzufügen: Registriert ein Gerät manuell.

Geräteeintrag ändern: Bearbeitet die Geräteinformationen.

Entfernen: Entfernt ein Gerät aus einem Ordner.

Löschen: Löscht ein Gerät oder einen Ordner.

Menü „Ansicht“ (V)

Statusleiste: Wechselt zwischen Anzeigen/Ausblenden der Statusleiste am unteren Bildschirmrand.

Normal: Zeigt detaillierte Informationen zu einem Gerät an.

Schnappschuss klein: Zeigt detaillierte Informationen zu einem Gerät zusammen mit einer kleinen Miniaturansicht an.

Schnappschuss groß: Listet Geräte zusammen mit großen Miniaturansichten auf.

Spalteneinstellung: Zeigt den Einstellungsbildschirm für die in der Liste anzuzeigenden Elemente an.

Menü „Extras“ (T)

Suchen: Sucht erneut nach Geräten.

Gerätekonto: Zeigt den Verwaltungsbildschirm für die Benutzernamen und Kennwörter in Verbindung zum Gerät an.

Netzwerkeinstellung: Zeigt den Bildschirm zum Ändern der Adresseinstellungen für das ausgewählte Gerät an.

Geräteeinstellung: Zeigt den Einstellungsbildschirm für das ausgewählte Gerät an.

Privatzenonmaskierung: Zeigt den Bildschirm „Privatzenonmaskierung“ an.

Panorama Creator: Zeigt den Bildschirm „Panorama Creator“ an.

Bei diesem Produkt nicht verfügbar.

Benutzer-Homepage: Zeigt den Bildschirm „Benutzer-Homepage“ an.

Firmware-Upgrade: Zeigt den Bildschirm „Firmware-Upgrade“ an.

Gerät initialisieren:

Neustart: Startet das Gerät neu.

Werksvorgaben: Stellt die Werksvorgaben des Geräts wieder her.

Sicherung der Einstellungsdaten: Sichert die Einstellungsdaten auf einem Computer.

Einstellung wiederherstellen: Die gesicherten Einstellungsdaten des Geräts werden wiederhergestellt.

Geräte-Homepage: Stellt eine Verbindung zum Gerät her.

Geräteprotokoll:

Systemprotokoll: Ruft das Systemprotokoll für das Gerät ab.

Zugriffsprotokoll: Ruft das Zugriffsprotokoll für das Gerät ab.

Tool-Protokoll: Ruft das Protokoll für SNC-Toolbox ab.

Option: Zeigt den Bildschirm zum Ändern der SNC-Toolbox-Einstellungen an.

Menü „Job“ (K)

Job-Liste: Zeigt den Bildschirm „Job-Liste“ an.

Job Hinzufügen: Zeigt den Bildschirm „Job-Assistent“ an.

Job Ändern: Zeigt den Änderungsbildschirm für Jobs an.

Job Löschen: Löscht einen Job.

Menü „Hilfe“ (H)

Version: Zeigt Versionsinformationen zu SNC-Toolbox an.

Funktionsschaltflächen

Funktionsschaltflächen werden zur Aktualisierung von Listen und Anzeigen von Dialogfeldern verwendet.



Suchen

Aktualisiert die Geräteliste in den Suchergebnissen.

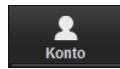

Konto

Legt den Administrator für die einzelnen Geräte fest.

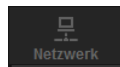

Netzwerk

Zeigt das Dialogfeld **Netzwerkeinstellung** an.

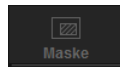

Maske

Zeigt das Dialogfeld **Privatzenonmaskierung** an.

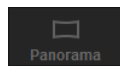

Panorama

Zeigt das Dialogfeld **Panorama Creator** an.
Bei diesem Produkt nicht verfügbar.

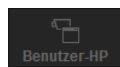

Benutzer-HP

Zeigt das Dialogfeld **Benutzer-Homepage** an.

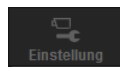

Einstellung

Zeigt den Einstellungsbildschirm für das Gerät an.



Job

Zeigt das Dialogfeld **Job-Liste** an.

Gerätebaumstruktur

Mit dieser Funktion können Sie Ordner anpassen. Die Registrierungsdetails von „My device“ werden in einer Baumstruktur angezeigt.

Ordner „Suchergebnis“

Wenn dieser Ordner ausgewählt ist, werden die Geräte, die beim Startvorgang im selben Segment oder die durch die Funktion **Suchen** ermittelten Geräte in der Geräteliste angezeigt.

Ordner „Fehler“

Wenn dieser Ordner ausgewählt ist, werden die Geräte, die im Ordner „My device“ aufgelistet sind und zu denen keine Verbindung hergestellt werden kann, in der Geräteliste angezeigt.

Wenn ein registriertes Gerät nicht im Netzwerk gefunden wird, wird dieses ebenfalls in diesem Ordner registriert.

Ordner „My device“

Wenn dieser Ordner ausgewählt ist, werden die Geräte aus dem Ordner „Suchergebnis“ oder manuell registrierte Geräte in der Geräteliste angezeigt.

Geräteliste

Geräte, die in dem Ordner registriert sind, der in der Gerätebaumstruktur ausgewählt ist, werden in einer Liste angezeigt.

Gerätename

Zeigt einzelne Gerätenamen an.

Status (nur für den Ordner „Fehler“ und den Ordner „My device“)

Sie können den aktuellen Verbindungsstatus prüfen.

MAC-Adresse

Sie können die MAC-Adresse des Geräts prüfen.

Geräteadresse

Sie können die IP-Adresse des Geräts prüfen.

Portnummer, HTTP-Portnummer

Sie können die Portnummer des Geräts prüfen.

DHCP/Feste IP

Zeigt an, ob es sich bei der IP-Adresse des ausgewählten Geräts um eine DHCP- oder eine feste IP-Adresse handelt.

Client-Zertifikat

Zeigt den Namen des Client-Zertifikats an, das für die SSL-Funktion verwendet wird.

Modell

Zeigt den Modellnamen an.

Seriennummer Nr.

Zeigt die Seriennummer an.

Versionsnummer

Zeigt die Version der Firmware an.

Administratorname

Zeigt den Administratornamen an.

IP-Adresse von NIC (nur Ordner Suchergebnis)

Zeigt die IP-Adresse der erkannten NIC (Network Interface Card) an.

Tipps

- Die Kamera, mit der die SSL-Kommunikation durchgeführt wird, weist  links neben der IP-Adresse auf.
- Das in China verkaufte Modell unterstützt die SSL-Funktion nicht.

Schaltfläche „Ansicht“

Hier können Sie das Anzeigeformat der Geräteliste ändern (Seite 122).

Registrieren für „My device“

Der Gerätebaum verfügt standardmäßig über drei Ordner: **Suchergebnis**, **Fehler** und **My device**.

Der Ordner **Suchergebnis** und der Ordner **Fehler** sind fest definiert, so dass Sie den zugehörigen Inhalt nicht bearbeiten oder den Ordner nicht umbenennen können. Der Ordner **My device** kann umbenannt werden, und Sie können hier Ordner hinzufügen, löschen und verschieben.

Ordner „Suchergebnis“

Zeigt Geräte an, die bei einem Suchvorgang ermittelt wurden.

Ordner „Fehler“

Zeigt Geräte an, die nicht angeschlossen sind.

Ordner „My device“

Sie können Geräte mithilfe beliebiger Ordner sortieren und verwalten.

Hinzufügen eines Ordners

- 1 Wählen Sie den übergeordneten Ordner aus, zu dem Sie einen Ordner hinzufügen möchten.
- 2 Klicken Sie mit der rechten Maustaste, und wählen Sie aus dem angezeigten Menü **Ordner hinzufügen** aus.
Ein Ordner wird hinzugefügt. Geben Sie einen beliebigen Ordnernamen ein.

Registrieren eines Geräts

Um ein Gerät zu registrieren, gehen Sie wie folgt vor:

- Registrieren über das Dialogfeld **„Geräteeintrag hinzufügen“**
- Registrieren über Ziehen und Ablegen
- Registrieren über Kopieren und Einfügen

Registrieren über das Dialogfeld „Geräteeintrag hinzufügen“

- 1 Wählen Sie den Ordner aus, um das Gerät zu registrieren.
- 2 Klicken Sie mit der rechten Maustaste, und wählen Sie aus dem angezeigten Menü **Geräteeintrag hinzufügen** aus.

Das Dialogfeld „Geräteeintrag hinzufügen“ wird angezeigt.

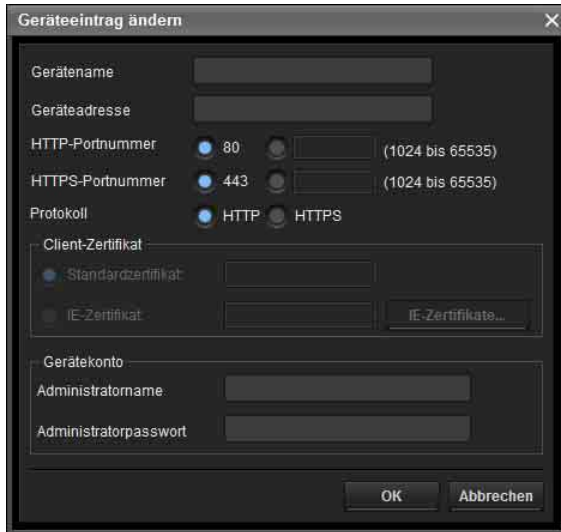

- 3** Geben Sie Folgendes ein:
- Gerätename:** Geben Sie einen beliebigen Gerätenamen ein.
 - Geräteadresse:** Geben Sie die Adresse des zu registrierenden Geräts ein.
 - HTTP-Portnummer:** In der Regel sollte der Wert 80 ausgewählt werden. Wenn ein anderer Wert als 80 festgelegt wird, wählen Sie das Textfeld aus, und geben Sie eine Portnummer ein.
 - HTTPS-Portnummer:** Normalerweise wird 443 ausgewählt. Wenn ein anderer Wert als 443 festgelegt wird, wählen Sie das Textfeld aus, und geben Sie eine Portnummer ein.
 - Protokoll:** Wählen Sie das Kommunikationsprotokoll **HTTP** oder **HTTPS**.
 - Client-Zertifikat:** Legen Sie diese Option fest, wenn die Clientauthentifizierung der SSL-Funktion verwendet wird. Die Option ist aktiviert, wenn **HTTPS** ausgewählt wurde.
 - Standardzertifikat:** Wählen Sie **Client-Standardzertifikat** auf der Netzwerk-Registerkarte unter **Option** im Menü **Extras**.
 - IE-Zertifikat:** Klicken Sie auf die Schaltfläche **IE-Zertifikate...** und wählen Sie dann das beim Internet Explorer registrierte Zertifikat.
 - Gerätekonto:** Geben Sie den Benutzernamen und das Passwort des Administrators, der auf das Gerät zugreifen soll, in die entsprechenden Felder **Administratorname** und **Administratorpasswort** ein.

- 4** Klicken Sie auf **OK**, um die Registrierung abzuschließen.

Registrieren über Ziehen und Ablegen

Um ein Gerät hinzuzufügen, wählen Sie ein Gerät aus der Geräteliste im Ordner „Suchergebnis“ aus, ziehen Sie es zu dem Ordner, und legen Sie es dort ab, ob es darin zu registrieren.

Registrieren über Kopieren und Einfügen

Wählen Sie ein Gerät aus der Geräteliste im Ordner „Suchergebnis“ aus, und klicken Sie mit der rechten Maustaste. Wählen Sie aus dem angezeigten Menü **Kopieren** aus (oder wählen Sie **Kopieren** aus dem Menü **Bearbeiten** aus). Wählen Sie dann den Ordner aus, in dem das Gerät registriert werden soll, und klicken Sie mit der rechten Maustaste. Wählen Sie aus dem angezeigten Menü **Einfügen** aus.

Umbenennen eines Geräts/Ordners

Wählen Sie den Ordner oder das Gerät aus, der bzw. das umbenannt werden soll, und klicken Sie mit der rechten Maustaste. Wählen Sie aus dem angezeigten Menü **Umbenennen** aus. Der Geräte- bzw. der Ordnername wird hervorgehoben. Geben Sie den neuen Namen ein.

Löschen eines Geräts/Ordners

Wählen Sie das zu löschende Gerät/den zu löschenden Ordner aus der Geräteliste oder der Gerätebaumstruktur aus, und klicken Sie mit der rechten Maustaste. Wählen Sie aus dem angezeigten Menü **Löschen** aus (oder wählen Sie **Löschen** aus dem Menü **Bearbeiten** aus).

Verschieben eines Geräts/Ordners

Sie können ein Gerät bzw. einen Ordner anhand einer der folgenden Methoden verschieben:

- Wählen Sie ein Gerät bzw. einen Ordner aus der Geräteliste oder der Gerätebaumstruktur aus, und verschieben Sie ihn durch Ziehen und Ablegen in den Zielordner.
- Wählen Sie ein Gerät/einen Ordner aus der Geräteliste im Ordner „Suchergebnis“ aus, und klicken Sie mit der rechten Maustaste. Wählen Sie aus dem angezeigten Menü **Ausschneiden** aus (oder wählen Sie **Ausschneiden** aus dem Menü **Bearbeiten** aus). Wählen Sie dann den Ordner als Ziel des Verschiebevorgangs aus, und wählen Sie **Einfügen**.

Ändern der Anzeigemethode für die Geräteliste

Detailanzeige

Wählen Sie **Normal** aus dem Menü **Ansicht** aus, oder klicken Sie auf , um die Detailansicht festzulegen.

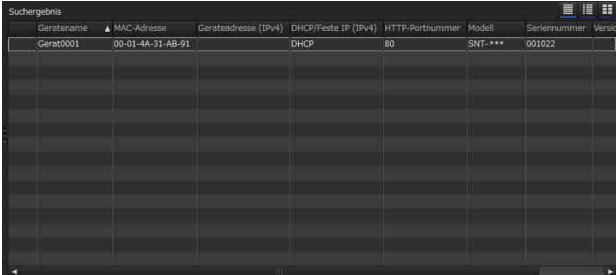

Detailansicht mit Miniaturbildern

Wählen Sie **Schnappschuss (K)** aus dem Menü **Ansicht** aus, oder klicken Sie auf , um die Detailansicht mit Miniaturansichten festzulegen.

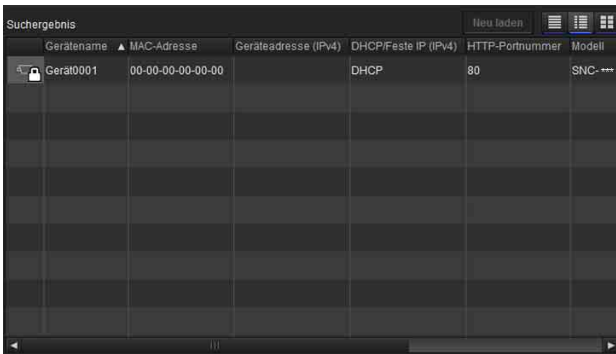

Anzeige mit großen Schnappschussansichten

Wählen Sie **Schnappschuss (G)** aus dem Menü **Ansicht** aus, oder klicken Sie auf , um die Detailansicht mit großen Schnappschussbildern festzulegen.

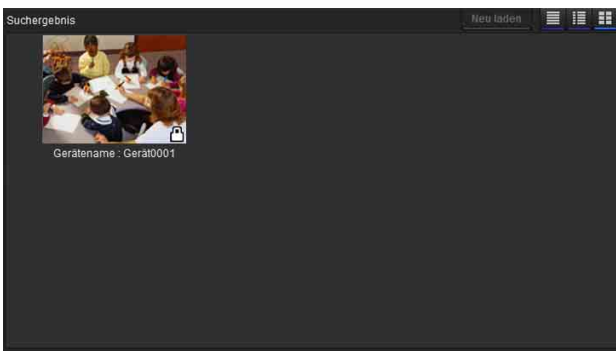

Ändern von anzuzeigenden Elementen in der Liste

Wählen Sie **Spalteneinstellung** aus dem Menü **Ansicht** aus, um das Dialogfeld „Spalteneinstellung“ anzuzeigen.

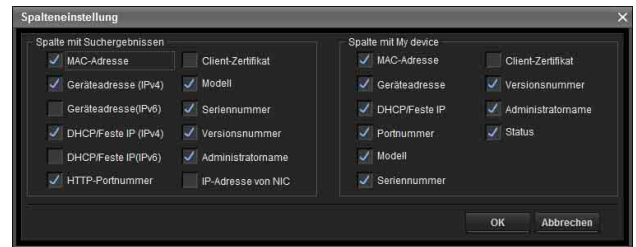

Prüfen Sie, welche Elemente angezeigt werden sollen, und entfernen Sie die Häkchen für die Elemente, die ausgeblendet werden sollen.

Klicken Sie auf **OK**, nachdem Sie Ihre Änderungen vorgenommen haben. Die neue Einstellung wird in der Liste übernommen, und die Anzeige kehrt zum Hauptbildschirm zurück.

Aktualisieren von Miniaturbildern

Um die Miniaturansicht anzuzeigen, wählen Sie die Kamera der Miniaturansicht, die Sie aktualisieren möchten, und klicken auf **Neu laden**, um das aktuelle Kamerabild als Miniaturansicht anzuzeigen.

Einstellen der SNC-Toolbox-Optionen

Wählen Sie **Option** aus dem Menü **Extras** aus, um das Dialogfeld „Option“ anzuzeigen. Dieses Dialogfeld umfasst drei Registerkarten: **Allgemein**, **Netzwerk** und **Protokoll**.

Registerkarte „Allgemein“

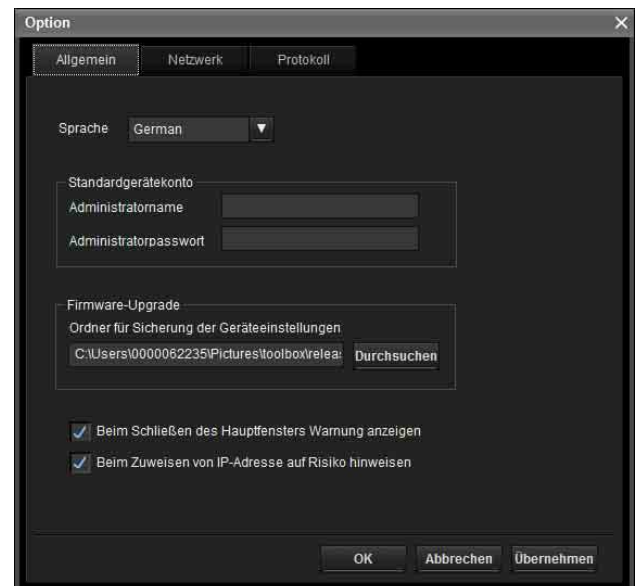

Sprache

Legen Sie die Sprache fest.

Standardgerätekonto

Legen Sie für jedes Gerät die anfänglichen Werte für den Benutzernamen und das Kennwort des Administrators fest, der auf das Gerät zugreifen soll.

Firmware-Upgrade

Nehmen Sie Einstellungen im Zusammenhang mit Firmware-Upgrades vor.

Ordner für Sicherung der Geräteeinstellungen:

Legen Sie den Sicherungsordner der Einstellungsdatei bei einem Upgrade fest. Klicken Sie auf Durchsuchen, um das Dialogfeld für die Ordnerauswahl anzuzeigen, und geben Sie den Ordner an, in dem die Datei gespeichert werden soll.

Beim Schließen des Hauptfensters Warnung anzeigen:

Wählen Sie diese Option aus, um eine Warnmeldung anzuzeigen.

Beim Zuweisen von IP-Adresse auf Risiko hinweisen:

Wählen Sie diese Option aus, um eine Warnmeldung anzuzeigen.

Registerkarte „Netzwerk“

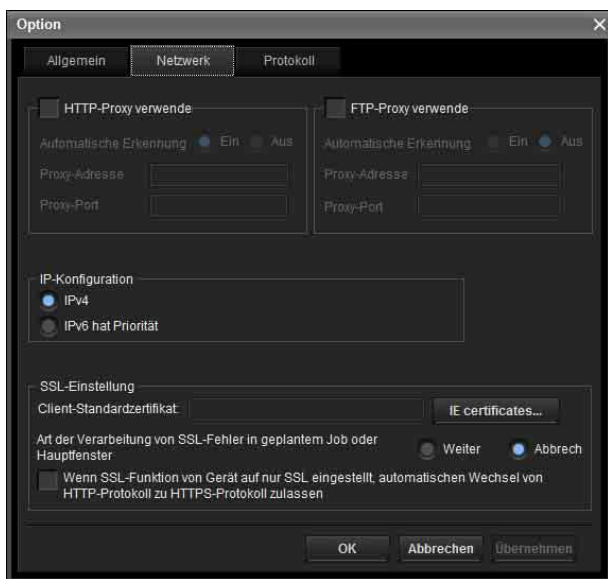

Konfigurieren Sie HTTP-Proxy und FTP-Proxy. Wenn HTTP-Proxy verwendet wird, aktivieren Sie **HTTP-Proxy verwenden**.

Wenn FTP-Proxy verwendet wird, aktivieren Sie **FTP-Proxy verwenden**.

Um den Proxy-Server automatisch zu ermitteln, wählen Sie **Ein** für **Automatische Erkennung**.

Wenn der Proxy-Server nicht automatisch ermittelt werden soll, wählen Sie **Aus** für **Automatische**

Erkennung, und geben Sie die Proxy-Adresse und Proxy-Portnummer ein.

IP-Konfiguration

Wählen Sie die für den Ordner Suchergebnis verwendete IP-Adresse.

IPv4: Verwendet IPv4.

IPv6 hat Priorität: Verwendet IPv6. IPv4 wird verwendet, wenn IPv6 nicht ausgewählt ist.

SSL-Einstellung

Konfigurieren Sie die SSL-Einstellung.

Client-Standardzertifikat: Geben Sie das zu verwendende Client-Zertifikat ein.

Art der Verarbeitung von SSL-Fehler in geplantem Job oder Hauptfenster: Wählen Sie **Weiter** oder **Abbrechen**.

Wenn SSL-Funktion von Gerät auf nur SSL eingestellt, automatischen Wechsel von HTTP-Protokoll zu HTTPS-Protokoll zulassen:

Aktivieren Sie gegebenenfalls dieses Kontrollkästchen.

Hinweise

- Wenn Sie die SSL-Einstellung geändert haben, starten Sie die SNC-Toolbox neu.
- Das in China verkaufte Modell unterstützt die SSL-Funktion nicht.

Registerkarte „Protokoll“

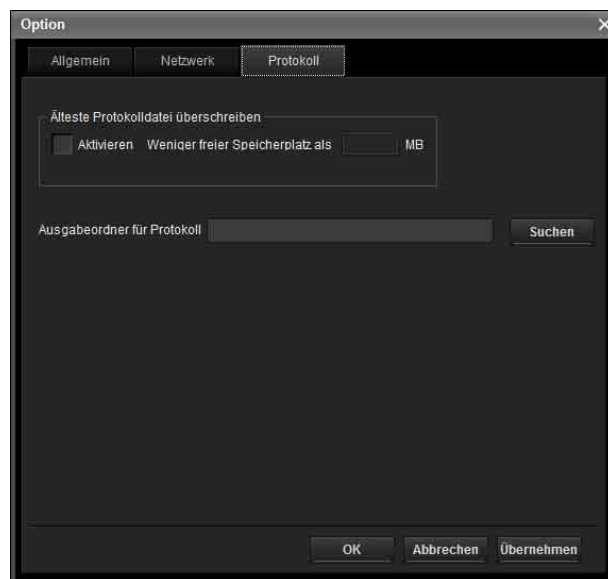

Älteste Protokolldatei überschreiben

Um die Größe der Protokolldatei festzulegen, aktivieren Sie **Aktivieren**, und geben Sie den Speicherplatz an, der mindestens für eine Protokolldatei reserviert werden soll.

Ausgabeordner für Protokoll

Klicken Sie auf **Suchen**, um das Dialogfeld für die Ordnerauswahl anzuzeigen. Geben Sie den Ordner an, in dem das Protokoll gespeichert werden soll.

Verwenden der Privatzonenmaskierung — Maskieren eines Kamerabilds

Über die Funktion „Privatzonenmaskierung“ von SNC-Toolbox können Sie Teile des zu übertragenden Kamerabilds maskieren.

- 1 Wählen Sie die Kamera aus, um eine Privatzonenmaskierung aus der Geräteliste festzulegen.
- 2 Klicken Sie auf **Maskierung**.

Verwenden der Privatzonenmaskierung

Über den Bildschirm „Privatzonenmaskierung“ können Sie die Position der Privatzonenmaske festlegen. Klicken Sie auf **Maskierung**, um den Bildschirm „Privatzonenmaskierung“ anzuzeigen.

Bildschirm „Privatzonenmaskierung“

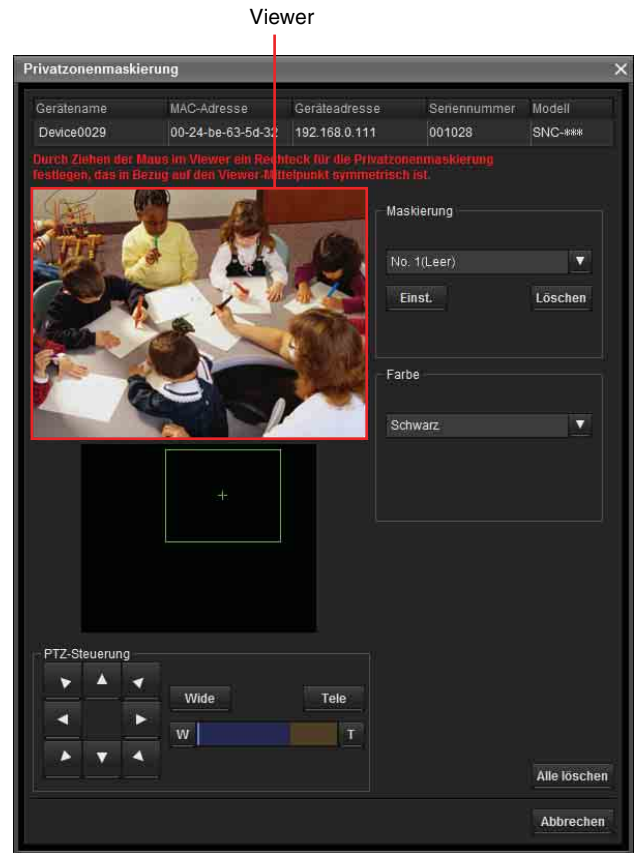
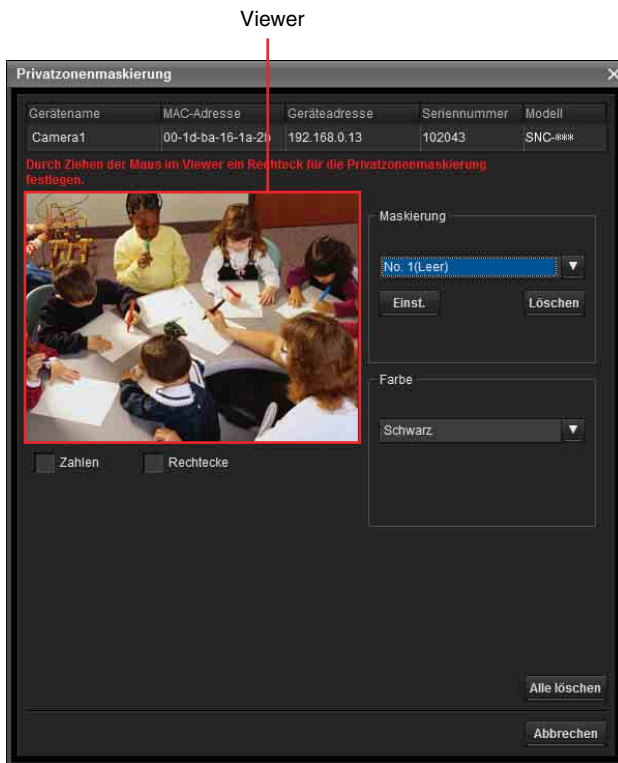

Viewer

Das Livebild der Kamera wird angezeigt. Sie können die Position der Privatzonenmaske auf diesem Feld angeben.

Nummer

Die festgelegte Maskennummer wird im Viewer angezeigt, wenn die Solid-PTZ-Funktion (Seite 51) ausgeschaltet ist.

Bild

Wenn die Solid-PTZ-Funktion (Seite 51) ausgeschaltet ist, wird der Rahmen der festgelegten Maske angezeigt, um den Maskenbereich zu unterscheiden, wenn sich die eingestellte Maske überlappt.

Panoramabereich

Zeigt das Panorama an, wenn die Solid-PTZ-Funktion (Seite 51) eingeschaltet ist. Die festgelegte Privatzonenmaske wird nach Nummern auf dem Panorama angezeigt. Wenn das Panorama angeklickt wird, stellt die Kamera auf die angeklickte Position scharf.

Hinweis

Wenn kein Panoramabild erfasst wurde, wird das Standardbild angezeigt.

PTZ-Steuerung

Schwenken-/Neigen-/Zoomfunktionen sind verfügbar, wenn die Solid-PTZ-Funktion (Seite 51) eingeschaltet ist.

Schwenk-/Neigevorgang

Klicken Sie auf den Pfeil der Richtung, in die sich die Kamera bewegen soll. Halten Sie die Pfeile gedrückt, um die Kamera kontinuierlich zu bewegen.

Zoomvorgang

Klicken Sie auf die Schaltfläche **W**, um herauszuzoomen, klicken Sie auf die Schaltfläche **T**, um heranzuzoomen. Halten Sie die Schaltfläche gedrückt, um kontinuierlich zu zoomen. Die Zoomleiste zeigt die aktuelle Zoomposition mit **Weit** auf der rechten Seite und **Tele** auf der linken Seite. Klicken Sie auf die Schaltfläche **W**, um den Zoom auf **Weit** einzustellen, und auf die Schaltfläche **T**, um ihn auf **Tele** einzustellen.

Privatzonenmasken-Einstellbereich

Hier können Sie Privatzonenmasken einstellen oder löschen.

Sie können bis zu acht Privatzonenmasken einrichten.

Einst.: Dient zum Registrieren des im Viewer angegebenen Bereichs als Privatzonenmaskenbereich.

Wenn Sie auf **Einst.** klicken, wird der Bereich des Viewer-Bilds mit der Privatzonenmaske abgedeckt. Die Farbe der Privatzonenmaske kann aus dem Dropdown-Listefeld **Farbe** ausgewählt werden.

Hinweis

Liegt der Maskenbereich nahe am unteren Bildrand, kann der Hintergrund am unteren Rand noch sichtbar sein.

Löschen: Klicken Sie auf diese Schaltfläche, um die Privatzonenmaske zu löschen.

Farbe

Legen Sie die Farbe oder das Mosaik für Privatzonenmasken fest. Diese Einstellung ist für alle Privatzonenmasken identisch.

Die verfügbaren Farben sind wie folgt:

Schwarz, Grau1, Grau2, Grau3, Grau4, Grau5, Grau6, Weiß, Rot, Grün, Blau, Zyan, Gelb, Magenta

Alle löschen

Klicken Sie auf diese Schaltfläche, um alle Privatzonenmasken gleichzeitig zu löschen.

Festlegen einer Privatzonenmaske

So legen Sie eine Privatzonenmaske an der gewünschten Position fest:

1 Legen Sie die Privatzonenmaske fest, indem Sie die Maus auf dem Viewer ziehen.

2 Wählen Sie Farbe oder Mosaik aus dem Dropdown-Listefeld **Farbe** aus.

Hinweis

Die Farbe ist allen Privatzonenmasken gleich. Die zuletzt ausgewählte Farbe wird angewendet.

3 Wählen Sie die gewünschte Privatzonenmaskennummer im Privatzonenmasken-Einstellfeld aus, und klicken Sie auf **Einst.** für die entsprechende Nummer. Die Maske wird im Viewer angezeigt.

Verwenden der Benutzer-Homepage — Einstellen der benutzerdefinierten Homepage

Die Funktion „Benutzer-Homepage“ von SNC-Toolbox ermöglicht es Ihnen, die erstellte Homepage in der Kamera zu speichern und zu betrachten.

Hinweise zum Erstellen der Homepage

Beachten Sie die folgenden Punkte beim Erstellen der Homepage.

- Der Dateiname, einschließlich der Erweiterung, darf nicht länger als 24 Zeichen sein.
- Die Dateigröße der Homepage darf nicht größer als 2,0 MB sein.
- Um die erstellte Homepage anzuzeigen, aktivieren Sie die Option **Homepage** auf der Registerkarte „Layout“ im Viewer-Menü.

Upload der Homepage zur Kamera mithilfe der Benutzer-Homepage

1 Wählen Sie das Gerät für den Upload aus der Geräteliste aus. Sie können gleichzeitig mehrere Geräte auswählen.

2 Klicken Sie auf **Benutzer-HP**. Das Dialogfeld „Benutzer-Homepage“ wird geöffnet. Lesen Sie die Hinweise genau durch.

Hinweis

Wenn Sie mit dem verwendeten Proxy-Server keine Kommunikation mit der Kamera herstellen können,

verbinden Sie die Kamera mit dem lokalen Netzwerk, und führen Sie Benutzer-Homepage ohne Verwendung des Proxy-Servers aus.

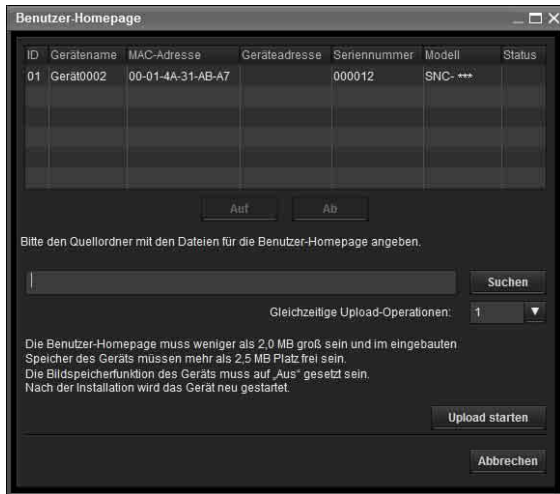

- 3 Geben Sie den Pfad ein, unter dem die Homepage gespeichert ist.
- 4 Klicken Sie auf **Upload starten**. Das Hochladen der Homepage-Datei an die Kamera wird gestartet.
- 5 Klicken Sie auf **Abbrechen**, um das Programm zu beenden.

Verwenden des Firmware-Updates

Über die Funktion „Firmware-Upgrade“ der SNC-Toolbox können Sie ein Upgrade der Firmware für das Gerät durchführen.

Starten des Firmware-Upgrades

- 1 Wählen Sie das Gerät, für dessen Firmware ein Upgrade erfolgen soll, aus der Geräteliste aus. Sie können gleichzeitig mehrere Geräte auswählen.
- 2 Klicken Sie mit der rechten Maustaste. Wählen Sie **Firmware-Upgrade** aus dem angezeigten Menü aus.

Der Bildschirm „Firmware-Upgrade“ wird angezeigt.

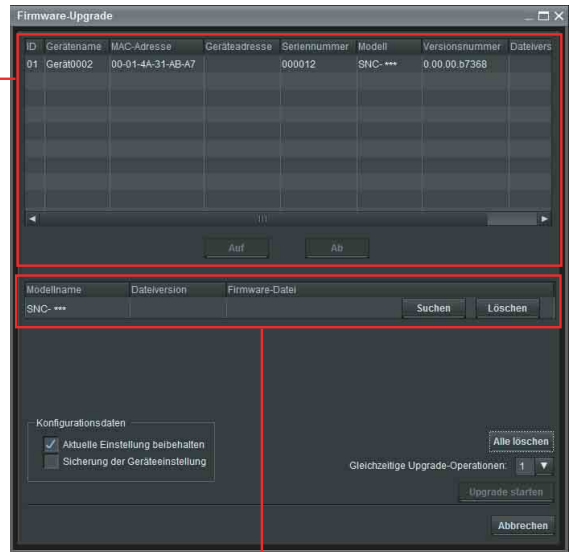

Geräteliste

Modulliste

Tip

Der Bildschirm „Firmware-Upgrade“ kann auch wie folgt angezeigt werden:

- Wählen Sie **Firmware-Upgrade** aus dem Menü **Extras** aus.

Geräteliste

Wählen Sie das Gerät für das Upgrade aus. Während der Aktualisierung wird ein Fortschrittsbalken angezeigt. Das Statusfeld zeigt den aktuellen Status an.

Modulliste

Um das Dialogfeld anzuzeigen, klicken Sie auf der rechten Seite des zu aktualisierenden Modells (in der Modulliste aufgeführt) auf die Schaltfläche **Suchen**. Wählen Sie die SVU-Zieldatei aus dem Dialogfeld aus. Sie können für jedes Modell eine Datei auswählen.

Aktualisieren

- 1 Wählen Sie die Reihenfolge der Geräte zur Durchführung der Aktualisierung über **Auf** und **Ab** aus.
- 2 Klicken Sie auf **Suchen**, und wählen Sie eine Upgrade-Datei für die einzelnen Modelle aus.
- 3 Wählen Sie unter **Gleichzeitige Upgrade-Operationen** für wie viele Geräte das Upgrade erfolgen soll.
- 4 Um die Geräteeinstellung zu sichern, aktivieren Sie **Sicherung der Geräteeinstellung**.

Tipp

Unter **Ordner für Sicherung der Geräteeinstellungen** auf der Registerkarte „**Allgemein**“ im Untermenü „**Option**“ des Menüs „**Tools**“ können Sie den Sicherungsordner festlegen.

- 5 Klicken Sie auf **Upgrade starten**.
Das Upgrade wird gestartet.

Hinweise

- Um das Upgrade zu stoppen, klicken Sie auf **Upgrade stoppen**.
Um einige Geräte während des Upgrade-Vorgangs zu schützen, kann das Upgrade nicht abgebrochen werden.
- Schalten Sie das Gerät erst dann aus, wenn nach dem Upgrade ein Neustart erfolgt ist.

Verwenden geplanter Jobs

Sie können die Zeit oder das Intervall zum Ändern der Geräteeinstellung oder für die Durchführung des Firmware-Upgrades angeben. Klicken Sie auf **Job**, um die Job-Liste anzuzeigen, die eine Liste geplanter ausführbarer Jobs anzeigt.

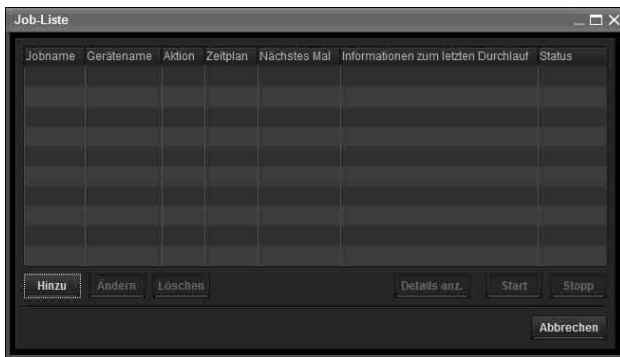

Job-Liste

Zeigt die Liste geplanter ausführbarer Jobs an.

Hinzu

Zeigt den Job-Assistenten an.

Ändern

Sie können einen Job bearbeiten.

Löschen

Sie können einen Job löschen.

Detail anz.

Zeigt die detaillierten Informationen zu einer Aufgabe an.

Start

Damit wird ein Job reserviert.

Stopp

Sie können eine Job-Reservierung abbrechen.

Abbrechen

Schließt die Job-Liste.

Erstellen eines Jobs

- 1 Klicken Sie auf **Hinzu**.
Daraufhin wird der **Job-Assistent** angezeigt.

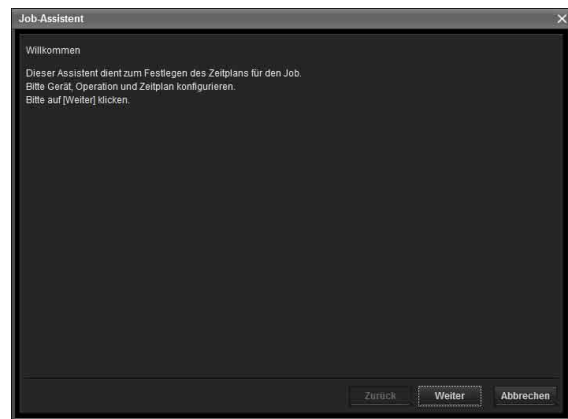

- 2 Klicken Sie auf **Weiter**.

- 3 Wählen Sie ein Gerät aus, dem der Job zugewiesen werden soll.

Es werden alle Geräte angezeigt, die unter „My device“ registriert sind. Wählen Sie das Gerät aus der Liste „My device“ aus, dem Sie den Job zuweisen möchten, und registrieren Sie die Geräte in der Liste „Gerät(e) im Job“.

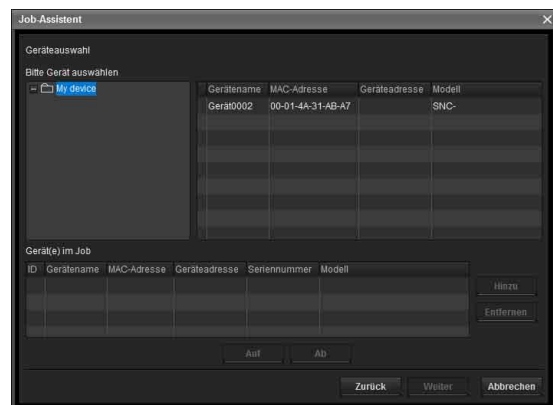

My device: Zeigt eine Liste von Kameras an, die in „My device“ registriert sind.

Gerät(e) im Job: Zeigt eine Liste von Geräten für die Ausführung eines Jobs an.

Hinzu: Registrieren Sie ein Gerät unter „Gerät(e) im Job“.

Entfernen: Entfernt ein Gerät aus „Gerät(e) im Job“.

Auf/Ab: Ändert die Reihenfolge der Geräte unter „Gerät(e) im Job“.

4 Klicken Sie auf **Weiter**.

5 Wählen Sie die Jobaktion aus.
Wählen Sie **Geräteeinstellung ändern** oder **Firmware-Upgrade** aus.

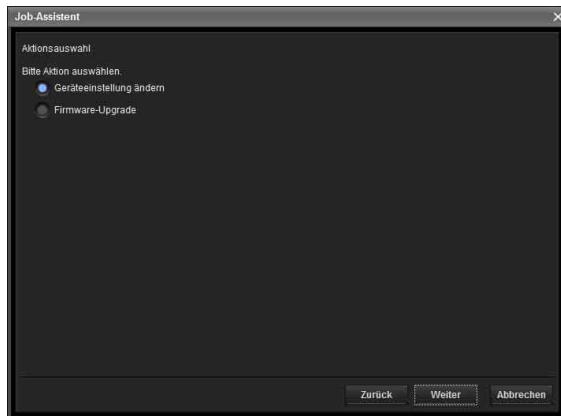

6 Klicken Sie auf **Weiter**.

Für „Geräteeinstellung ändern“:

Bearbeiten Sie den Wert für die zu ändernde Einstellung.

Unter „Geräteeinstellung“ auf Seite 129 finden Sie weitere Informationen zum Ändern der Werte.

Klicken Sie auf **Weiter**, um den Bestätigungsbildschirm für die Einstellungsänderung anzuzeigen. Überprüfen Sie, ob die Einstellung korrekt ist. Wenn eine Korrektur erforderlich ist, klicken Sie auf **Zurück**, um zum vorherigen Bildschirm zurückzukehren und die Einstellung zu ändern.

Für „Firmware-Upgrade“:

Legen Sie die Firmware für das Gerät fest, für das ein Upgrade erfolgen soll.

Unter „Verwenden des Firmware-Upgrades“ auf Seite 126 finden Sie weitere Informationen zum Festlegen der Firmware.

7 Klicken Sie auf **Weiter**.

8 Legen Sie den Zeitplan fest.

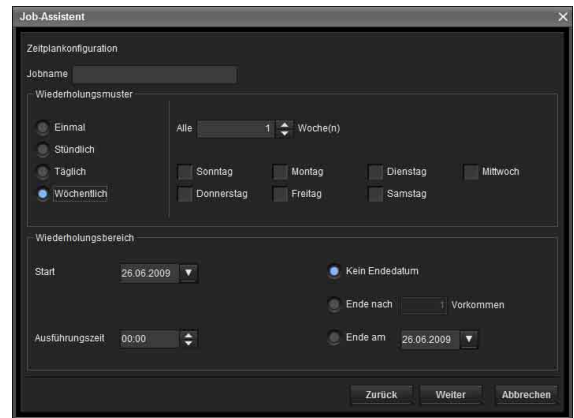

Jobname

Vergeben Sie einen Namen für den Job.

Wiederholungsmuster

Geben Sie das Betriebsintervall an.

Einmal: Führt den Job einmalig aus.

Stündlich: Geben Sie die Betriebshäufigkeit in Einheiten von Stunden an. (Mögliche Werte: 1 bis 99)

Täglich: Geben Sie die Betriebshäufigkeit in Einheiten von Tagen an. (Mögliche Werte: 1 bis 99)

Wöchentlich: Geben Sie die Betriebshäufigkeit in Einheiten von Wochen und die Wochentage an. (Mögliche Werte: 1 bis 99)

Wiederholungsbereich

Geben Sie das Anfangsdatum und die Anfangszeit sowie das Enddatum und die Endezeit an.

Start: Legen Sie das Startdatum fest.

Ausführungszeit: Legen Sie die Anfangszeit fest.

Kein Enddatum: Mit dieser Einstellung wird kein Enddatum festgelegt.

Ende nach: Geben Sie an, wie oft die Operation ausgeführt werden soll.

Ende am: Legen Sie das Enddatum fest.

9 Klicken Sie auf **Weiter**.

Überprüfen Sie die Einstellung im abschließenden Bestätigungsbildschirm, der für die Job-Einstellung angezeigt wird.

Wenn eine Korrektur erforderlich ist, klicken Sie auf **Zurück**, um zum vorherigen Bildschirm zurückzukehren und die Einstellung zu ändern.

10 Klicken Sie auf **Fertig**.

Konfigurieren der Geräteeinstellung

Sie können erweiterte Einstellungen für ein Gerät über den Bildschirm „Geräteeinstellung“ konfigurieren. Wenn Sie ein Gerät oder mehrere Geräte aus der Geräteliste auswählen und **Geräteeinstellung** aus dem Menü **Extras** auswählen, oder wenn Sie im Geräteauswahlbildschirm mit der rechten Maustaste klicken und im angezeigten Menü auf **Geräteeinstellung** klicken, wird der Bildschirm „Geräteeinstellung“ angezeigt.

Beispiel für eine Anzeige:

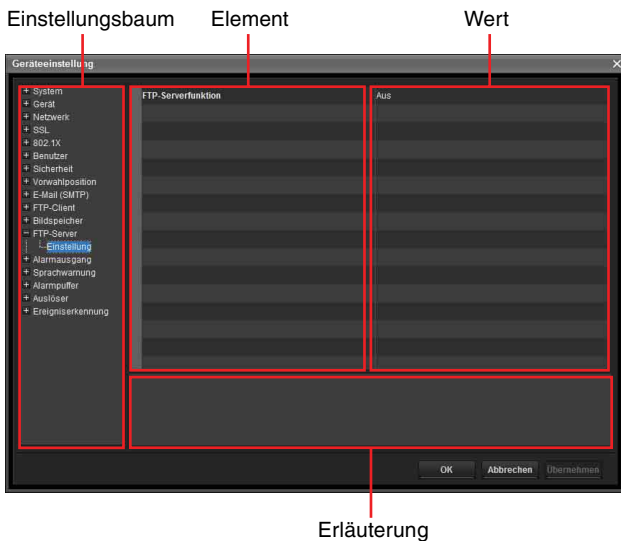

Einstellungsbaum

Alle Einstellungen werden in Kategorien eingeteilt. Klicken Sie auf „+“, um die Unterkategorien unter einer Kategorie anzuzeigen. Klicken Sie auf „-“, um die Unterkategorien auszublenden. Wählen Sie eine Unterkategorie aus, um die Einstellungselemente auf der rechten Seite des Bildschirms anzuzeigen.

Element

Zeigt die Einstellungselemente an. Wählen Sie eine Zeile aus, um die zugehörigen Werte zu ändern.

Wert

Zeigt den Wert eines Elements an. Wählen Sie einen Wert aus, oder geben Sie einen ein, um diesen Wert zu ändern.

Erläuterung

Zeigt den Wertebereich für die Einstellung und weitere Erläuterungen an.

OK

Übernimmt die Einstellung und schließt den Bildschirm „Geräteeinstellung“. Der Hauptbildschirm von SNC-Toolbox wird angezeigt.

Abbrechen

Schließt den Bildschirm „Geräteeinstellung“, ohne die Einstellung zu ändern. Der Hauptbildschirm von SNC-Toolbox wird angezeigt.

Übernehmen

Übernimmt die Einstellung.

Sonstige Einstellungen

Informationen dazu finden Sie auf den relevanten Seiten unter „Verwaltung der Kamera“ zum Konfigurieren der Einstellungen.

Einstellungselemente	Relevante Seiten unter „Verwaltung der Kamera“
System	„Konfigurieren des Systems — Menü „System““ auf Seite 39
System	„Registerkarte „System““ auf Seite 39
Datum	„Registerkarte „Datum und Uhrzeit““ auf Seite 40
Einblenden	„Registerkarte „Einblenden““ auf Seite 41
Installation	„Registerkarte „Installation““ auf Seite 42
Initialisieren	„Registerkarte „Initialisieren““ auf Seite 43
Gerät	„Einstellen von Bild und Audio für die Kamera — Menü „Kamera““ auf Seite 45
Allgemein	„Registerkarte „Allgemein““ auf Seite 45
Bild	„Registerkarte Bild“ auf Seite 47
Tag/Nacht	„Registerkarte „Tag/Nacht““ auf Seite 50
Video-Codec	„Registerkarte „Video-Codec““ auf Seite 51
Streaming	„Registerkarte „Streaming““ auf Seite 55

Einstellungselemente	Relevante Seiten unter „Verwaltung der Kamera“
Netzwerk	„Konfigurieren des Netzwerks — Menü „Netzwerk““ auf Seite 56
Netzwerk	„Registerkarte „Netzwerk““ auf Seite 56
Funknetz	„Registerkarte „Funknetz“ — Einstellen der drahtlosen Verbindung (nur SNC-CH240/CH135/CH140/CH180/CH280)“ auf Seite 57
QoS	„Registerkarte „QoS““ auf Seite 61
Benachrichtigung IP-Adresse	„Registerkarte „Benachrichtigung über dynamische IP-Adresse“ — Benachrichtigung zur IP-Adresse“ auf Seite 63
SSL	„Festlegen der SSL-Funktion — Menü „SSL““ auf Seite 65
Einstellung	„Registerkarte „Allgemein““ auf Seite 65
CA-Zertifikat	„Registerkarte „CA-Zertifikat“ — Hinzufügen eines CA-Zertifikats zur Client-Authentifizierung“ auf Seite 68
802.1X	„Verwenden der 802.1X-Authentifizierungsfunktion — Menü „802.1X““ auf Seite 71
Allgemein	„Registerkarte „Allgemein“ — Grundeinstellung der 802.1X-Authentifizierungsfunktion“ auf Seite 72
Client-Zertifikat	„Registerkarte „Client-Zertifikat““ auf Seite 72
CA-Zertifikat	„Registerkarte „CA-Zertifikat““ auf Seite 74
Benutzer	„Benutzereinstellungen — Menü „Benutzer““ auf Seite 78
Sicherheit	„Sicherheitseinstellungen — Menü „Sicherheit““ auf Seite 79
Vorwahlposition	„Speichern der Kameraposition und Aktion — Menü „Vorwahlposition““ auf Seite 80

Einstellungselemente	Relevante Seiten unter „Verwaltung der Kamera“
Tour (Position)	„Registerkarte „Tour“ — Einrichten einer Positionstour“ auf Seite 82
E-Mail (SMTP)	„Versenden eines Bilds per E-Mail — Menü „E-Mail (SMTP)““ auf Seite 83
Allgemein	„Registerkarte „Allgemein“ — Einstellung der Funktion „E-Mail (SMTP)““ auf Seite 83
Alarmbenachrichtigung	„Registerkarte „Alarmbenachrichtigung“ — Einstellung des E-Mail-Sendemodus bei Alarmerkennung“ auf Seite 85
Periodische Benachrichtigung	„Registerkarte „Periodische Benachrichtigung“ — Einstellung des periodischen E-Mail-Sendemodus“ auf Seite 86
FTP-Client	„Versenden von Bildern an einen FTP-Server — Menü „FTP-Client““ auf Seite 87
Allgemein	„Registerkarte „Allgemein“ — Einstellung der FTP-Client-Funktion“ auf Seite 87
Alarmbenachrichtigung	„Registerkarte „Alarmbenachrichtigung“ — Einstellung der FTP-Client-Aktion bei Alarmerkennung“ auf Seite 87
Periodische Benachrichtigung	„Registerkarte „Periodische Benachrichtigung“ — Festlegen der periodischen FTP-Client-Aktivität“ auf Seite 89

Einstellungselemente	Relevante Seiten unter „Verwaltung der Kamera“
Bildspeicher	„Aufzeichnen von Bildern im Speicher — Menü „Bildspeicher““ auf Seite 90
Allgemein	„Registerkarte „Allgemein“ — Festlegen der Bildspeicherfunktion“ auf Seite 91
Alarmbenachrichtigung	„Registerkarte „Alarmaufzeichnung“ — Einstellung der Bildspeicherfunktion bei Alarmerkennung“ auf Seite 92
Periodische Benachrichtigungs	„Registerkarte „Periodische Aufzeichnung“ — Festlegung des Modus für periodische Aufnahmen“ auf Seite 93
FTP-Server	„Herunterladen von Bildern von der Kamera — Menü „FTP-Server““ auf Seite 95
Alarmausgang	„Einstellung des Alarmausgangs — Menü „Alarmausgang““ auf Seite 98
Alarmausgang 1	„Registerkarte „Alarmausgang 1, 2““ auf Seite 98
Alarmausgang 2	
Sprachwarnung	„Audioausgabe in Verbindung mit der Alarmerkennung — Menü „Sprachwarnung““ auf Seite 100
Sprachwarnung 1	„Registerkarte „Sprachwarnung 1, 2, 3““ auf Seite 100
Sprachwarnung 2	
Sprachwarnung 3	
Alarmpuffer	„Einstellen des Alarmpuffers — Menü „Alarmpuffer““ auf Seite 104
Auslöser	„Einstellen der Operationen über den Viewer — Menü „Auslöser““ auf Seite 101
Ereigniserkennung	„Einstellen des Sensoreingangs/ Kameramanipulationserkennung/ Bewegungserkennung/ Audioerkennung — Menü „Ereigniserkennung““ auf Seite 105

Einstellungselemente	Relevante Seiten unter „Verwaltung der Kamera“
Kameramanipulationserkennung	„Registerkarte Kameramanipulationserkennung — Festlegen der Kameramanipulationserkennung“ auf Seite 105
Audioerkennung	„Registerkarte Audioerkennung — Festlegen der Audioerkennung“ auf Seite 112

Neustarten und Initialisieren des Geräts

Sie können das Gerät neu starten und initialisieren (auf Werkseinstellungen zurücksetzen). Mehrere Geräte können gleichzeitig für einen Neustart und eine Initialisierung ausgewählt werden.

Neustarten eines Geräts

Klicken Sie in dieser Reihenfolge in der Menüleiste auf **Extras, Gerät initialisieren** und **Neustart**, um das Gerät neu zu starten.

Initialisieren eines Geräts

Klicken Sie in dieser Reihenfolge in der Menüleiste auf **Extras, Gerät initialisieren** und **Werksvorgaben**, um das Gerät zu initialisieren (auf Werkseinstellung zurückzusetzen).

Verwendung des SNC-Audio-Upload-Tools — Übertragen von Ton zur Kamera

Mit dem mitgelieferten SNC-Audio-Upload-Tool können Sie Ton vom Computer zur Kamera übertragen. Dieser Abschnitt erläutert die Einrichtung und die Funktionen des SNC-Audio-Upload-Tools.

Das SNC-Audio-Upload-Tool unterstützt die Übertragung der folgenden Audiodaten.

Audio-CODEC	Übertragungsrage
G.711 (μ-LAW)	64 Kbps
G.726	40 Kbps
G.726	32 Kbps
G.726	24 Kbps
G.726	16 Kbps

Hinweise

- Nur ein Benutzer kann Ton zur Kamera übertragen. Währenddessen sind andere Benutzer nicht in der Lage, Ton zur Kamera zu übertragen.
- Wenn der Proxyserver aktiviert ist, kann das Hochladen von Ton zur Kamera fehlschlagen. Deaktivieren Sie in diesem Fall den Proxyserver.
- Das SNC-Audio-Upload-Tool funktioniert eventuell nicht richtig, wenn Sie eine persönliche Firewall-Software oder Antivirus-Software auf Ihrem Computer verwenden. Deaktivieren Sie in diesem Fall die entsprechende Software.
- Wenn Sie Windows XP Service Pack 2 oder höher, Windows Vista oder Windows 7 benutzen, deaktivieren Sie die Windows-Firewall-Funktion. Andernfalls funktioniert das SNC-Audio-Upload-Tool eventuell nicht korrekt. Angaben zur Einstellung finden Sie im Abschnitt „Konfigurieren der Windows-Firewall“ unter „Bei Verwendung von Windows XP Service Pack 2 oder höher“ auf Seite 11, im Abschnitt „Konfigurieren der Windows-Firewall“ unter „Bei Verwendung von Windows Vista“ auf Seite 14 oder im Abschnitt „Konfigurieren der Windows-Firewall“ unter „Bei Verwendung von Windows 7“ auf Seite 16.

Installieren des SNC-Audio-Upload-Tools

- 1 Legen Sie die CD-ROM in Ihr CD-ROM-Laufwerk ein.
Eine Titelseite erscheint automatisch in Ihrem Web-Browser.
Erscheint die Titelseite nicht automatisch im Web-Browser, doppelklicken Sie auf die Datei index.htm auf der CD-ROM.

Bei Verwendung von Windows Vista erscheint u. U. das Popup-Fenster „**Automatische Wiedergabe**“. Einzelheiten dazu finden Sie im Abschnitt „Installieren von Software“ unter „Bei Verwendung von Windows Vista“ auf Seite 12.

- 2 Klicken Sie auf das Symbol **Konfiguration** von **SNC-Audio-Upload-Tool**.
Das Dialogfeld „File Download“ wird angezeigt.

Wenn Sie Windows XP Service Pack 2 oder höher oder Windows Vista verwenden, erscheint möglicherweise eine Meldung bezüglich aktiver Inhalte. Einzelheiten dazu finden Sie im Abschnitt „Installieren von Software“ unter „Bei Verwendung von Windows XP Service Pack 2 oder höher“ auf Seite 10 oder im Abschnitt „Installieren von Software“ unter „Bei Verwendung von Windows Vista“ auf Seite 12.

- 3 Klicken Sie auf **Datei öffnen**.

Hinweis

Wenn Sie auf „Speichern“ im Dialogfeld „File Download“ klicken, ist eine korrekte Installation des Tools nicht möglich. Löschen Sie die heruntergeladene Datei, und klicken Sie erneut auf das Symbol **Konfiguration**.

- 4 Installieren Sie das SNC-Audio-Upload-Tool gemäß den Anweisungen des angezeigten Assistenten.
Wenn die Software-Lizenzvereinbarung angezeigt wird, lesen Sie sie sorgfältig durch. Um die Installation fortsetzen zu können, müssen Sie die Bedingungen akzeptieren.

Anschließen der Kamera an den Computer

- 1 Schließen Sie einen Lautsprecher an die Buchse  (Line-Ausgang) der Kamera an.
- 2 Schließen Sie ein Mikrofon an die Mikrofon-Eingangsbuchse des Computers an.

Hinweis

Wenn die Mikrofon-Eingangsbuchse des Computers nicht korrekt eingestellt ist, wird kein Ton vom Computer übertragen. Es erfolgt auch keine Tonausgabe von dem an die Kamera angeschlossenen Lautsprecher. Stellen Sie die Mikrofon-Eingangsbuchse über die Systemsteuerung von Windows ein.

Unter Windows XP

- 1 Wählen Sie **Sounds and Audio Device** im „Control Panel“.
- 2 Klicken Sie auf **Volume** im Abschnitt **Sound Recording** der Registerkarte „Audio“. Das Fenster „Recording Control“ wird geöffnet.
- 3 Aktivieren Sie das Kontrollkästchen **Select** im Abschnitt **Microphone**.

Unter Windows Vista

Es gibt keine Einstellungen bezüglich der Mikrofonbuchse.

Falls keine Aufnahme durchführbar ist, schließen Sie ein Mikrofon an den Computer an, und prüfen Sie wie folgt, ob das Mikrofon korrekt funktioniert:

- 1 Wählen Sie **Sound** im „Control Panel“.
- 2 Öffnen Sie die Registerkarte „Recording“, und prüfen Sie, ob Windows die Hardware korrekt erkannt hat.

Verwendung des SNC-Audio-Upload-Tools

Wenn Sie das SNC-Audio-Upload-Tool starten, wird die Registerkarte „Einstellung“ angezeigt.

Registerkarte „Setting“

Verwenden Sie dieses Menü, um die Kamera so einzustellen, dass der Ton von einem Computer übertragen oder eine Audiodatei hochgeladen wird.

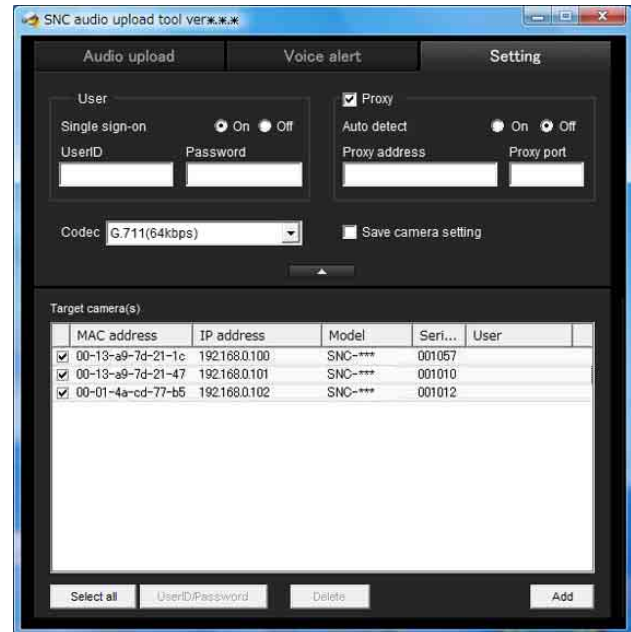

User

Geben Sie die **UserID** und das **Password** für den Administrator ein.

Die Werkseinstellung beider Elemente lautet „**admin**“.

Single sign-on: Wählen Sie **On**, um dieselbe Benutzerkennung und dasselbe Passwort für alle Kameras zu verwenden. Wählen Sie **Off**, um Benutzerkennung und Passwort individuell für jede Kamera einzustellen.

Einzelheiten zur Einstellung mit **Off** finden Sie unter „UserID/Password“ auf Seite 134.

UserID: Dieses Element kann eingestellt werden, wenn **Single sign-on** auf **On** gesetzt ist. Die hier angegebene Benutzerkennung gilt für alle Kameras.

Password: Dieses Element kann eingestellt werden, wenn **Single sign-on** auf **On** gesetzt ist. Das hier angegebene Administratorpasswort gilt für alle Kameras.

Proxy

Aktivieren Sie dieses Kontrollkästchen, wenn Sie einen Proxy-Server für die Kommunikation verwenden. Im deaktivierten Zustand erfolgt eine direkte Kommunikation mit der Kamera.

Auto detect: Wählen Sie **On**, um die Proxy-Einstellung automatisch von Internet Explorer zu erhalten.

Proxy address: Geben Sie die IP-Adresse oder den Hostnamen des Proxy-Servers ein.

Proxy port: Geben Sie die für die Kommunikation mit dem Proxy-Server verwendete Portnummer ein.

Hinweis

Die Proxy-Einstellung gilt für alle Kameras. Sie können keine individuellen Proxy-Einstellungen für die einzelnen Kameras verwenden.

Codec

Wählen Sie den Audiomodus (Codec) aus dem Dropdown-Listefeld aus.

Save camera setting

Aktivieren Sie dieses Kontrollkästchen auf der Registerkarte „Setting“, um die aktuellen Einstellungen und die Kameraliste zu speichern. Diese Einstellungen werden abgerufen, wenn die Kamera neu gestartet wird.



Klicken Sie wiederholt auf diese Schaltfläche, um die Kameraliste auszublenden/anzuzeigen.

Target camera(s) (Kameraliste)

Wenn das SNC-Audio-Upload-Tool gestartet wird, erkennt es automatisch die mit dem LAN verbundenen Sony-Netzwerkcameras und zeigt sie in der Kameraliste an. Bis zu 256 Kameras können in der Liste angezeigt werden.

Markieren Sie das Kontrollkästchen am linken Ende der Zeile, um die Audioübertragung und den Audiodatei-Upload für die betreffende Kamera zu aktivieren. Sie können dann diese Funktionen gleichzeitig für mehrere Kameras aktivieren.

Hinweise

- Das SNC-Audio-Upload-Tool kann keine Kameras erkennen, die mit dem LAN verbunden wurden, nachdem das Programm gestartet wurde.
- Das SNC-Audio-Upload-Tool kann keine Netzwerkkameras erkennen, die nicht mit der Audiofunktion ausgestattet sind.

Kameraauswahl-Kontrollkästchen: Das Kontrollkästchen befindet sich am linken Ende der Zeile. Aktivieren Sie dieses Kontrollkästchen, um die Audioübertragung und den Audiodatei-Upload für diese Netzwerkkamera zu aktivieren.

MAC address: Hier wird die MAC-Adresse der Netzwerkkamera angezeigt.

IP address: Hier wird die IP-Adresse der Netzwerkkamera angezeigt. „DHCP“ erscheint am

Ende der IP-Adresse, wenn diese mit einem DHCP-Server erhalten wird.

Model: Hier wird die Modellbezeichnung der Netzwerkkamera angezeigt.

Serial: Hier wird die Seriennummer der Netzwerkkamera angezeigt.

User: Hier werden die angegebene Benutzerkennung und das Passwort angezeigt. Das Passwort wird mit umgedrehten Buchstaben angezeigt.

Select all

Klicken Sie auf diese Schaltfläche, um alle Kameras in der Kameraliste auszuwählen. Dies ist praktisch, wenn Sie alle Kameras aus der Liste löschen oder dieselbe Benutzer-ID und dasselbe Passwort für alle Kameras angeben möchten.

UserID/Password

Verwenden Sie dieses Element, wenn Sie die Benutzerkennung und das Passwort angeben, um nur mit der (den) ausgewählten Kamera(s) zu kommunizieren.

Wählen Sie die Kamera(s) aus der Kameraliste aus, und klicken Sie auf diese Schaltfläche. Das folgende Dialogfeld wird geöffnet.

Geben Sie die Benutzerkennung und das Passwort für den Administrator ein, und klicken Sie auf **OK**.

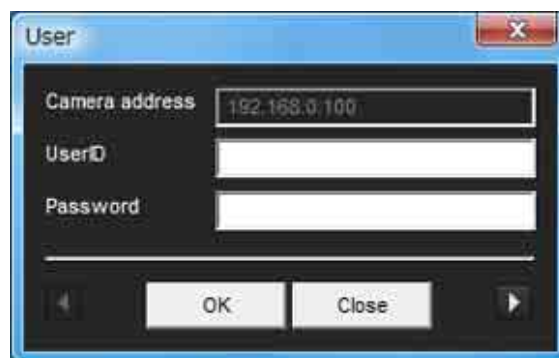

Hinweis

Wenn Sie mehrere Kameras aus der Kameraliste auswählen, werden dieselbe Benutzerkennung und dasselbe Passwort für alle ausgewählten Kameras festgelegt. Die Werkseinstellung für beide Elemente ist „admin“.

Add

Verwenden Sie dieses Element, um eine neue Netzwerkkamera manuell zur Kameraliste hinzuzufügen. Klicken Sie auf diese Schaltfläche, um das folgende Dialogfeld zu öffnen.

Geben Sie die IP-Adresse und Portnummer für die hinzuzufügende Kamera ein, und klicken Sie auf **OK**.



Hinweise

- Ein Fehlerdialogfeld wird angezeigt, wenn die angegebene IP-Adresse in der Kameraliste einem anderen Gerät als einer Netzwerkkamera zugewiesen ist oder nicht im Netzwerk existiert.
- Sie können keine neuen Kameras hinzufügen, wenn das Maximum von 256 Kameras erreicht wurde.

Delete

Klicken Sie auf diese Schaltfläche, um die ausgewählte(n) Kamera(s) von der Kameraliste zu löschen.

Hinweis zum Wechseln der Registerkarte

Falls ein Fehler auftritt, wenn Sie von der Registerkarte „Setting“ zur Registerkarte „Audio Upload“ oder „Voice alert“ wechseln, wird die Kamera in Rot angezeigt. Überprüfen Sie in diesem Fall die Kameraeinstellungen und die Einstellungen für Benutzer-ID und Passwort.

Registerkarte „Audio upload“

Verwenden Sie dieses Menü, um Audiodaten vom Computer zur Kamera zu übertragen. Sie können Ton zu mehreren in der Kameraliste angezeigten Kameras gleichzeitig übertragen.

Bevor Sie mit der Übertragung beginnen, setzen Sie **Audio-Upload** auf der Registerkarte „Allgemein“ des Menüs „Kamera“ auf **Aktivieren**.

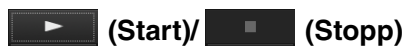
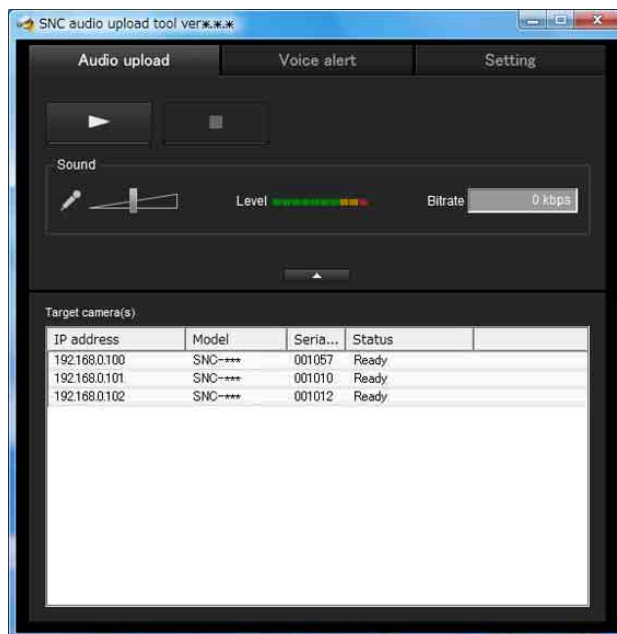

Klicken Sie auf (Start), um die Audioübertragung zu starten. Die Übertragungsgeschwindigkeit wird während der Übertragung im Feld „Bitrate“ angezeigt. Falls erforderlich können Sie den Mikrofonpegel einstellen und die Stummschaltung aktivieren/deaktivieren. Um die Tonübertragung zu stoppen, klicken Sie auf (Stopp).

Hinweise

- Die Audioübertragung wird unterbrochen, wenn Sie die Registerkarte während der Übertragung wechseln.
- Ton wird möglicherweise unterbrochen, wenn die IP-Adresse geändert wird für den Fall, dass **IP-Adresse automatisch abrufen (DHCP)** unter **IP-Adresse** im Menü „Netzwerk“ eingestellt ist.
- Bei dem Versuch, den Ton zu vielen Kameras gleichzeitig zu übertragen, kann eine Tonunterbrechung auftreten.

Audioanpassung und Anzeigen

Stellen Sie den Mikrofon-Eingangspegel durch Verschieben des Schiebereglers ein. Der Pegel kann auch während der Übertragung eingestellt werden.

Klicken Sie auf , um die Stummschaltung zu aktivieren/deaktivieren. Der Lautstärkepegel für den Mikrofoneingang wird angezeigt.

Die Übertragungsrate wird im Feld „Bitrate“ angezeigt.



Klicken Sie auf diese Schaltfläche, um die Kameraliste auszublenden. Durch erneutes Klicken wird die Kameraliste wieder angezeigt.

Target camera(s) (Kameraliste)

Hier werden die Kameras angezeigt, die auf der Registerkarte „Setting“ mit dem Kameraauswahl-Kontrollkästchen der Kameraliste ausgewählt wurden. Die Liste zeigt die Informationen und den Status der ausgewählten Kameras an.

IP adresse: Hier wird die IP-Adresse der Netzwerkkamera angezeigt. „DHCP“ erscheint am Ende der IP-Adresse, wenn diese mit einem DHCP-Server erhalten wird.

Tipp

Während der SSL-Kommunikation wird  links neben der IP-Adresse der Kamera angezeigt. Das in China verkaufte Modell unterstützt nicht die SSL-Funktion.

Model: Hier wird die Modellbezeichnung der Netzwerkkamera angezeigt.

Serial: Hier wird die Seriennummer der Netzwerkkamera angezeigt.

Status: Hier wird der aktuelle Status der Kamera angezeigt.

Ready: Die Kamera ist verbindungsbereit.

Connected: Die Kameraverbindung war erfolgreich.

Fault: Die Kameraverbindung ist fehlgeschlagen.

Sending: Audiodaten werden übertragen.

Registerkarte „Voice alert“

Verwenden Sie dieses Menü, um Ton über ein an den Computer angeschlossenes Mikrofon aufzunehmen und die aufgezeichnete Audiodatei an die Kamera hochzuladen. Sie können die Audiodatei zu mehreren in der Kameraliste ausgewählten Kameras gleichzeitig hochladen.

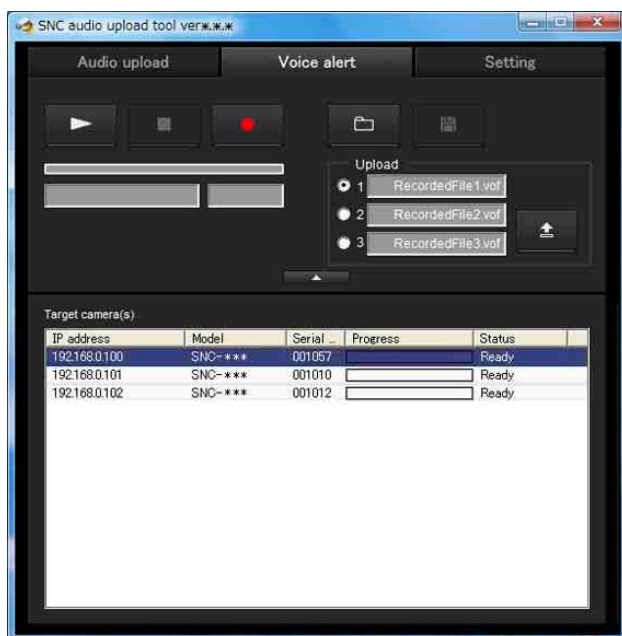

(Wiedergabe)

Um die Wiedergabe zu starten, öffnen Sie die aufgenommene Datei oder eine andere Audiodatei, und klicken Sie auf dieses Symbol.

Sie können den aufgenommenen Ton oder den Inhalt der ausgewählten Audiodatei überprüfen. Während der Wiedergabe zeigt der Fortschrittsbalken den Fortschritt der Wiedergabe an.

(Stopp)

Dient zum Stoppen der Aufnahme oder Wiedergabe. Wenn Sie während der Aufnahme auf diese Schaltfläche klicken, wird die Aufnahme gestoppt, und Sie können den aufgenommenen Ton überprüfen oder die Aufnahme zur Kamera hochladen.

Wenn Sie während der Wiedergabe auf diese Schaltfläche klicken, wird die Wiedergabe gestoppt, und der Fortschrittsbalken kehrt zur Startposition zurück.

(Aufnahme)

Klicken Sie auf diese Schaltfläche, um die Tonaufnahme über das Mikrofon des Computers zu starten. Die maximale Aufnahmezeit beträgt 30 Sekunden. Der auf der Registerkarte „Setting“ angegebene Codec wird für die Aufnahme verwendet.

Die aufgezeichnete Datei wird als „RecordedFile.vof“ angezeigt.

Hinweise

- Die Aufnahme oder Wiedergabe stoppt, wenn Sie die Registerkarte während der Aufnahme oder Wiedergabe wechseln.
- Die aufgezeichnete Datei wird nicht im Computer gespeichert.

Aufnahme/Wiedergabe-Fortschrittsbalken

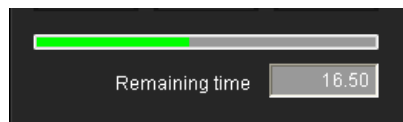

Anhand dieser Balkenanzeige können Sie den Fortschritt der Aufnahme oder Wiedergabe überprüfen. Während der Aufnahme steht das äußerste rechte Ende des Balkens für 30 Sekunden, und die restliche Aufnahmezeit wird als Zahl unterhalb des Balkens angezeigt.

Während der Wiedergabe hängt die Länge des Balkens von der Aufnahmedauer ab.

(Datei öffnen)

Klicken Sie auf diese Schaltfläche, um eine vorher gespeicherte Audiodatei zu öffnen. Sie können die geöffnete Audiodatei wiedergeben oder zur Kamera hochladen.

(Speichern)

Klicken Sie auf diese Schaltfläche, um die aufgenommene Audiodatei im Computer zu speichern.

Wahl der Sprachwarnungsnummer



Geben Sie die Sprachwarnungsnummer an, zu der die Audiodatei hochgeladen werden soll. Wählen Sie beispielsweise **1**, um die Datei zur Sprachwarnung 1 hochzuladen.

Der Name der hochgeladenen Audiodatei wird rechts von der Nummer angezeigt.

„Upload nicht erfolgt“ wird angezeigt, wenn keine Audiodatei zur Kamera hochgeladen wird.

Der Name der Audiodatei setzt sich aus „RecordedFile“ + „Sprachwarnungsnummer“ + „.vof“ zusammen, wenn Sie eine mit  aufgenommene und nicht im Computer gespeicherte Audiodatei hochladen.

Hinweis

Hier wird der Audiodateiname für die in der Kameraliste ausgewählten Kamera angezeigt. Um den hochgeladenen Dateinamen zu prüfen, klicken Sie auf die Kamera in der Kameraliste.

(Upload)

Klicken Sie auf diese Schaltfläche, um die aufgenommene oder ausgewählte Audiodatei zu der auf der Registerkarte „Setting“ angegebenen Kamera hochzuladen. Nur jeweils eine Audiodatei kann zur Kamera hochgeladen werden.

Hinweis

Durch den Upload einer neuen Audiodatei wird die vorher zur Kamera hochgeladene Audiodatei überschrieben.

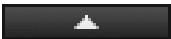

Klicken Sie auf diese Schaltfläche, um die Kameraliste auszublenden. Durch erneutes Klicken wird die Kameraliste wieder angezeigt.

Target camera(s) (Kameraliste)

Hier werden die Kameras angezeigt, die auf der Registerkarte „Setting“ mit dem Kameraauswahl-Kontrollkästchen der Kameraliste ausgewählt wurden. Die Liste zeigt die Informationen und den Status der ausgewählten Kameras an.

IP adresse: Hier wird die IP-Adresse der Netzwerkkamera angezeigt. „DHCP“ wird am Ende der IP-Adresse angezeigt, wenn diese IP-Adresse von einem DHCP-Server erhalten wird.

Tip

Während der SSL-Kommunikation wird  links neben der IP-Adresse der Kamera angezeigt.

Das in China verkaufte Modell unterstützt nicht die SSL-Funktion.

Model: Hier wird die Modellbezeichnung der Netzwerkkamera angezeigt.

Serial: Hier wird die Seriennummer der Netzwerkkamera angezeigt.

Progress: Hier wird der Fortschritt der Audiodatei-Übertragung angezeigt.

Status: Hier wird der aktuelle Status der Kamera angezeigt.

Ready: Die Kamera ist verbindungsbereit.

Inquiry: Die Kamerainformation wird angefordert.

No func: Die Kamera unterstützt die Sprachwarnungsfunktion nicht.

Uploading: Die Audiodatei wird hochgeladen.

Fault: Das Hochladen der Audiodatei ist fehlgeschlagen.



No Privilege: Die Kamera ist nicht zum Upload von Audiodateien berechtigt.

Succeeded: Die Audiodatei wurde erfolgreich hochgeladen.



Upload der aufgenommenen Audiodatei zur Kamera

Tip



Bevor Sie mit dem Vorgang beginnen, erstellen Sie eine Audiodatei und stellen die Kamera über die Registerkarte „Setting“ auf den Upload-Vorgang ein.

- 1 Klicken Sie auf  (Aufnahme) auf der Registerkarte „Voice alert“, um die Aufnahme zu starten.
- 2 Klicken Sie auf  (Stopp), um die Aufnahme zu stoppen. Die Aufnahme wird nach 30 Sekunden automatisch gestoppt.
- 3 Wählen Sie die Sprachwarnungsnummer.
- 4 Klicken Sie auf  (Hochladen), um die Audiodatei zur Kamera zu übertragen.

Speichern der aufgenommenen Audiodatei im Computer

- 1 Klicken Sie auf  (Aufnahme) auf der Registerkarte „Voice alert“, um die Aufnahme zu starten.
- 2 Klicken Sie auf  (Stopp), um die Aufnahme zu stoppen. Die Aufnahme wird nach 30 Sekunden automatisch gestoppt.
- 3 Klicken Sie auf  (Speichern). Das Dialogfeld **Save as** wird angezeigt. Geben Sie den Dateinamen ein, und speichern Sie die Datei.

Upload der gespeicherten Audiodatei zur Kamera

- 1 Klicken Sie auf  (Datei öffnen) auf der Registerkarte „Voice alert“, und wählen Sie die hochzuladende Audiodatei aus.
- 2 Wählen Sie die Sprachwarnungsnummer.
- 3 Klicken Sie auf  (Hochladen), um die Audiodatei zur Kamera zu übertragen.

Verwendung des SNC-Video-Players — Wiedergeben von mit der Kamera aufgenommenen Video-/Audiodateien

Mit dem mitgelieferten SNC-Video-Player können Sie mit der Kamera aufgenommene Video/Audiodaten auf Ihrem Computer wiedergeben.

Dieser Abschnitt erläutert die Einrichtung und die Funktionen des SNC-Video-Players.

Installieren des SNC-Video-Players

- 1 Legen Sie die CD-ROM in Ihr CD-ROM-Laufwerk ein. Eine Titelseite erscheint automatisch in Ihrem Web-Browser. Erscheint die Titelseite nicht automatisch im Web-Browser, doppelklicken Sie auf die Datei index.htm auf der CD-ROM.

Bei Verwendung von Windows Vista erscheint u. U. das Popup-Fenster „Automatische Wiedergabe“. Einzelheiten dazu finden Sie im Abschnitt „Installieren von Software“ unter „Bei Verwendung von Windows Vista“ auf Seite 12.

- 2 Klicken Sie auf das Symbol **Konfiguration** von **SNC-Video-Player**. Das Dialogfeld „File Download“ wird angezeigt.

Wenn Sie Windows XP Service Pack 2 oder höher oder Windows Vista verwenden, erscheint möglicherweise eine Meldung bezüglich des aktiven Inhalts. Einzelheiten dazu finden Sie im Abschnitt „Installieren von Software“ unter „Bei Verwendung von Windows XP Service Pack 2 oder höher“ auf Seite 10 oder im Abschnitt „Installieren von Software“ unter „Bei Verwendung von Windows Vista“ auf Seite 12.

- 3 Klicken Sie auf **Datei öffnen**.

Hinweis



Wenn Sie auf „Speichern“ im Dialogfeld „File Download“ klicken, ist eine korrekte Installation des Players nicht möglich. Löschen Sie die heruntergeladene Datei, und klicken Sie erneut auf das Symbol **Konfiguration**.

- 4 Installieren Sie den SNC-Video-Player gemäß den Anweisungen des angezeigten Assistenten. Um die Installation fortzusetzen, müssen Sie die angezeigte Software-Lizenzvereinbarung nach sorgfältigem Lesen akzeptieren.

Verwenden des SNC-Video-Players

- 1 Starten Sie den SNC-Video-Player.



- 2 Klicken Sie auf das Symbol  (durchsuchen). Das Dialogfeld „Select file“ wird angezeigt.
- 3 Wählen Sie die wiederzugebende Datei aus. Klicken Sie oben im Bildschirm auf , um das Dialogfeld mit den Dateiinformationen zu öffnen.

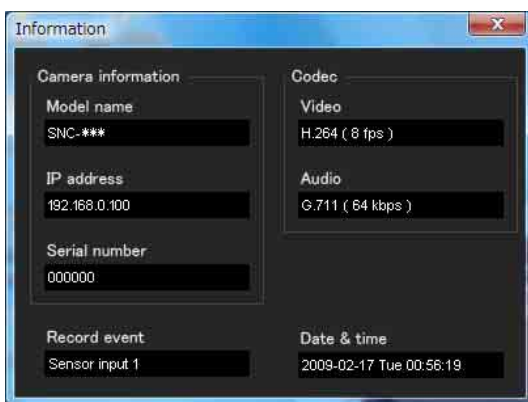

Dialogfeld „File“

Model name: Modellbezeichnung der Kamera, mit der die Datei aufgezeichnet wurde.

IP adresse: IP-Adresse der Kamera, mit der die Datei aufgezeichnet wurde.

Serial number: Seriennummer der Kamera, mit der die Datei aufgezeichnet wurde.

Date&time: Datum und Uhrzeit der Aufnahme

Movie: Video-Codec

Audio: Audio-Codec



Record event: Für die Aufnahme verwendeter Ereignistyp: **Sensor input (Sensoreingang), Camera tampering detection (Kamera-Manipulationserkennung), VMF, Motion detection (Bewegungserkennung), Audio detection (Audioerkennung), Network disconnection (Netzwerkverbindung getrennt).**

Wiedergeben einer Video/Audiodatei

Klicken Sie auf  (Start), um die Wiedergabe ab dem Anfang der ausgewählten Datei zu starten.

Um die Videowiedergabe vorübergehend zu unterbrechen, klicken Sie auf  (Pause).

Klicken Sie erneut auf , um die Wiedergabe ab der unterbrochenen Stelle wieder aufzunehmen.



Um die Wiedergabe zu stoppen, klicken Sie auf  (Stopp). Um die Wiedergabe von vorne zu starten, klicken Sie erneut auf  (Start).

Die Wiedergabe stoppt automatisch, wenn die Datei bis zum Ende abgespielt wurde.

Wiedergabe ab einem bestimmten Punkt

Verschieben Sie den Schieberegler unterhalb des Bildfensters, um die Wiedergabe ab der Position des Schiebereglers zu starten.

Anpassen der Toneinstellungen

Stellen Sie die Wiedergabelautstärke durch Verschieben des Schiebereglers  ein. Schieben Sie den Regler für minimale Lautstärke zum linken Anschlag und für maximale Lautstärke zum rechten Anschlag. Klicken Sie auf  (Lautsprecher), um den Ton ein-/auszuschalten (Stummschaltung). Bei aktivierter Stummschaltung erfolgt keine Tonausgabe, auch wenn der Schieberegler verschoben wird.

Speichern eines Bilds

Wenn Sie während der Wiedergabe oder Pause auf Symbol  (Erfassen) klicken, wird das erfasste Bild in einem Popup-Dialogfeld angezeigt. Um das Bild zu speichern, klicken Sie auf **Save** im Dialogfeld. Sie können den Zielordner, in dem das Bild gespeichert werden soll, angeben und das Format JPEG oder Bitmap wählen.

Ändern der Bildanzeigegröße

Klicken Sie oberhalb des anzuzeigenden Bilds auf **× 1/4**, **× 1/2**, **× 1**, **× 2** oder **Full**, um das Bild in der ausgewählten Vergrößerung anzuzeigen.

Wenn Sie **× 1** auswählen, wird das Bild in der Originalgröße der Datei angezeigt.

Die Schaltfläche **× 2** ist nur verfügbar, wenn das Bildformat höchstens 640 × 480 (VGA) beträgt.

Die ausgewählte Bildanzeigegröße wird hervorgehoben.

Verwendung von SNMP

Dieses Gerät unterstützt SNMP (Simple Network Management Protocol). Sie können MIB-2-Objekte mithilfe von Software, wie z. B. SNMP-Manager-Software, ablesen. Dieses Gerät unterstützt auch die coldStart-Auffangroutine, die beim Einschalten oder Neustart des Gerätes auftritt, und die Authentication failure-Auffangroutine, die mittels SNMP einen illegalen Zugriff meldet.

Mithilfe von CGI-Befehlen können Sie Gemeinschaftsnamen und Zugriffsbeschränkung, Host zum Empfang von Auffangroutinen und einige MIB-2-Objekte einstellen. Um diese Einstellungen vornehmen zu können, benötigen Sie die Authentifizierung durch den Kameraadministrator.

1. Abfragebefehle

Mit den folgenden CGI-Befehlen können Sie die Einstellungen des SNMP-Agenten überprüfen.

<Methode>

GET, POST

<Befehl>

http://ip_adr/snmpdconf/inquiry.cgi?inqjs=snmp
(JavaScript-Parameterformat)

http://ip_adr/snmpdconf/inquiry.cgi?inq=snmp
(Standardformat)

Mit der obigen Abfrage können Sie die folgenden Einstellungsinformationen erhalten. Im Folgenden werden die Einstellungsinformationen mit dem Format „inqjs=snmp“ (JavaScript-Parameter) erläutert.

```
var sysDescr=„Modellbezeichnung“           ...①
var sysObjectID=„1.3.6.1.4.1.122.8501“      ...②
var sysLocation=„“                          ...③
var sysContact=„“                           ...④
var sysName=„“                               ...⑤
var snmpEnableAuthenTraps=„1“              ...⑥
var community=„1,r,public,0.0.0.0,v2c“     ...⑦
var community=„2,r,private,192.168.0.101,v2c“ ...⑧
var trap=„1,public,192.168.0.101,v2c“     ...⑨
```

- ① Beschreibt den Fall von „mib-2.system.sysDescr.0“. Dieser Parameter kann nicht geändert werden.
- ② Beschreibt den Fall von „mib-2.system.sysObjectID.0“. Dieser Parameter kann nicht geändert werden.

- ③ Beschreibt den Fall von „mib-2.system.sysLocation.0“. Dieses Feld wird benutzt, um die Information über den Standort dieser Kamera zu beschreiben. Hierfür gibt es keine Werksvorgabe.
- ④ Beschreibt den Fall von „mib-2.system.sysContact.0“. Dieses Feld wird benutzt, um die Information über den Administrator dieser Kamera zu beschreiben. Hierfür gibt es keine Werksvorgabe.
- ⑤ Beschreibt den Fall von „mib-2.system.sysName.0“. Dieses Feld wird benutzt, um den Administrationsknoten dieser Kamera zu beschreiben. Hierfür gibt es keine Werksvorgabe.
- ⑥ Beschreibt den Fall von „mib-2.snmpEnableAuthenTraps.0“. Dieses Beispiel zeigt die Einstellung von „1“ (aktiviert). Bei dieser Einstellung tritt eine Auffangroutine auf, wenn ein Authentifizierungsfehler vorliegt. Wenn „2“ (deaktiviert) eingestellt wird, tritt keine Authentifizierungsfehler-Auffangroutine auf.
- ⑦ Beschreibt die Gemeinschaftsattribute. Dieses Beispiel zeigt die Identifizierungsnummer „ID=1“, den Gemeinschaftsnamen „public“ und ermöglicht das Lesen („read“) von jeder IP-Adresse (0.0.0.0).
- ⑧ Beschreibt die Gemeinschaftsattribute, ähnlich wie ⑦. Dieses Beispiel zeigt die Identifizierungsnummer „ID=2“, den Gemeinschaftsnamen „private“, und ermöglicht das Lesen („read“) durch das SNMP-Anforderungspaket vom Host „192.168.0.101“.
- ⑨ Beschreibt die Attribute zum Senden einer Auffangroutine. Dieses Beispiel zeigt die Identifizierungsnummer „ID=1“, den Gemeinschaftsnamen „public“ und ermöglicht das Senden von Auffangroutinen zum Host mit der IP-Adresse „192.168.0.101“.

2. Einstellungsbefehle

Das Gerät unterstützt die folgenden SNMP-Einstellungsbefehle.

<Methode>

GET, POST

<Befehl>

http://ip_adr/snmpdconf/snmpdconf.cgi?

<parameter>=<value>&<parameter>=...&...

Führen Sie zuerst die Einstellungen der folgenden Parameter durch.

- 1) sysLocation=<string>
Geben Sie den Fall von „mib-2.system.sysLocation.0“ an der Position <string> ein. Die maximale Länge von <string> ist 255 Zeichen.
- 2) sysContact=<string>
Geben Sie den Fall von „mib-2.system.sysContact.0“ an der Position <string> ein. Die maximale Länge von <string> ist 255 Zeichen.
- 3) sysName=<string>
Geben Sie den Fall von „mib-2.system.sysName.0“ an der Position <string> ein. Die maximale Länge von <string> ist 255 Zeichen.
- 4) enableAuthTraps=<value>
Geben Sie den Fall von „mib-2.snmp.snmpEnableAuthenTraps.0“ an der Position <string> ein. Geben Sie „1“ (aktivieren) oder „2“ (deaktivieren) in der Position <value> ein.
- 5) community=<ID>,r,<communityName>,<IpAddressString>
Stellen Sie die Gemeinschaftsattribute ein. <ID> beschreibt die Einstellungs-Kennnummer (1 bis 8) <communityName> beschreibt den einzustellenden Gemeinschaftsnamen, und <IpAddressString> beschreibt die IP-Adresse des Hosts, dem der Zugriff gestattet wird (0.0.0.0 für einen beliebigen Host).
Beispiel: Um Lesen durch jeden Host in der Gemeinschaft „private“ mit der Kennnummer „2“ zu gestatten.
community=2,r,private,0.0.0.0
- 6) trap=<ID>,<communityName>,<IpAddressString>
Stellen Sie die Attribute ein, denen Sie Auffangroutinen zusenden wollen. <ID> beschreibt die Einstellungs-Identifizierungsnummer (1 bis 8), <communityName> beschreibt den Gemeinschaftsnamen, dem Auffangroutinen zugesendet werden sollen, und <IpAddressString> beschreibt die IP-Adresse des Hosts, dem Auffangroutinen zugesendet werden sollen.
Beispiel: Angabe des Auffangroutinenziels als Gemeinschaft „public“ und mit der Kennnummer „1“.
trap=1,public,192.168.0.101

- 7) delcommunity=<ID>
Dieser Parameter wird verwendet, um die vorherige Gemeinschaftseinstellung zu löschen. <ID> beschreibt die Gemeinschaftseinstellungs-Identifizierungsnummer (1 bis 8).
- 8) deltrap=<ID>
Dieser Parameter wird verwendet, um die vorherige Einstellung des Host zu löschen, an den Auffangroutinen gesendet werden. <ID> beschreibt die Auffangroutineneinstellungs-Identifizierungsnummer (1 bis 8).

Wenn Sie mit der Änderung der SNMP-Einstellungsinformationen unter Verwendung der obigen Parameter 1) bis 8) fertig sind, überprüfen Sie die geänderten Einstellungen mithilfe eines Abfragebefehls. Wenn die geänderten Einstellungen mit „OK“ bestätigt wurden, führen Sie einen SNMP-Neustart mit dem folgenden CGI-Befehl durch.

SNMP-Neustartbefehl

<Methode>

GET, POST

<Befehl>

```
http://ip_adr/snmpdconf/snmpdconf.cgi?
snmpd=restart
```

Glossar

ActiveX-Steuerelement

Ein Komponentenprogrammobjekt, das mit Webseiten oder anderen Anwendungsprogrammen verwendet werden kann. Die Technologie zur Erzeugung des ActiveX-Steuerelements ist Teil einer von Microsoft entwickelten Software.

AES

Abkürzung für Advanced Encryption Standard. Dies ist ein von der US-Regierung übernommener Verschlüsselungsstandard der nächsten Generation.

Allgemeiner Name

Ein URL, der in den Browser einzugeben ist, wenn Sie auf eine Website zugreifen, die das SSL-Protokoll (Secure Sockets Layer) mit der Sicherheitsfunktion verwendet. Der Zugriff ist erfolgreich, nachdem geprüft wurde, dass der URL der Website mit dem allgemeinen Namen des Servers übereinstimmt.

Bandbreitensteuerung

Zur Begrenzung der Menge der übertragenen Daten.

Bildwechselfrequenz

Die Anzahl der Bilder eines bewegten Bilds, die pro Sekunde übertragen werden können.

Bitrate

Die Rate, mit der Datenbits übertragen werden.

CA (Certificate Authority)

Eine private Instanz, die für Authentifizierung in Bezug auf Netzwerkzugang zu verwendende Zertifikate ausstellt und kontrolliert.

Codec

Software/Hardware zum Codieren/Decodieren von Video- und Audiodaten.

DHCP-Server

Kürzel für Dynamic Host Configuration Protocol-Server. Die IP-Adresse eines Terminals ohne individuelle IP-Adresse kann vom Dynamic Host Configuration Protocol (DHCP) automatisch verteilt werden. Der DHCP-Server weist die IP-Adressen den Terminals zu.

Digitales Zertifikat

Ein von einer CA (Certificate Authority) bestätigtes elektronisches Zertifikat, das ein öffentlicher Schlüssel zur Aufhebung eines Geheimcodes von einem authentischen Herausgeber ausgestellt wird.

Digitalzoom

Ein-/Auszoomfunktion eines Bilds ohne Benutzung der optischen Zoomfunktion.

DNS-Server

Kürzel für Domain Name System-Server. Da eine IP-Adresse, die für die Verbindung mit einem Gerät in einem IP-Netzwerk erforderlich ist, numerisch und schwer zu behalten ist, wurde das Domain Name System eingerichtet. Da ein Domänenname alphabetisch ist, kann man ihn leichter behalten. Wenn ein Client-Computer einen Domännennamen benutzt, um eine Verbindung mit einem anderen Computer herzustellen, fordert er einen DNS-Server auf, den Namen in die entsprechende IP-Adresse umzuwandeln. Der Client-Computer kann dann die IP-Adresse des Computers erhalten, zu dem eine Verbindung hergestellt werden soll.

EAP-Methode

Kürzel für Extensible Authentication Protocol. Dies ist ein von PPP (Point-to-Point Protocol) erweitertes Protokoll, das eine Authentifizierungsfunktion besitzt.

EAP-TLS-Authentifizierung

TLS ist ein Authentifizierungsprotokoll der EAP-Methoden, das Transport Layer Security verwendet. Durch Verwendung digitaler Zertifikate und anderer Methoden verhindert EAP-TLS Datenverfälschung, Abhören und Spoofing.

Erfassen

Das Versenden von in Digitaldaten konvertierten Audio- und Videodaten von Videogeräten an einen Computer.

FTP-Client

Software für den Zugriff auf den FTP-Server.

FTP-Server

Ein Server, der verwendet wird, um Dateien über ein Netzwerk zu übertragen.

HTTP-Port

Ein Port, der verwendet wird, um die Kommunikation zwischen einem Web-Server und einem Web-Client (z. B. einem Web-Browser) herzustellen.

H.264

Ein Bildkomprimierungsformat. Ein von JVT (Joint Video Team), Gemeinschaftsorganisation für Standardisierung (bestehend aus ISO und ITU-T. H.264), herausgegebener Standard, kann Videodaten mit einer höheren Komprimierungsrate als MPEG4 übertragen.

IP-Adresse

Kürzel für Internet Protocol Address. Jedem Gerät, das an das Internet angeschlossen ist, wird grundsätzlich eine individuelle IP-Adresse zugewiesen.

JPEG

Kürzel für Joint Photographic Expert Group. Eine von ISO (International Organization for Standardization) und ITU-T entwickelte Standbild-Komprimierungstechnologie oder Norm. Wird allgemein als Bildkomprimierungsformat im Internet usw. verwendet.

Kontrast

Helligkeitsunterschied zwischen den hellsten und dunkelsten Teilen des Bilds.

MAC-Adresse

Eine Netzwerkadresse, die jede LAN-Karte unverwechselbar identifiziert.

MPEG4

Kürzel für Moving Picture Experts Group 4. Ein MPEG-Standard zur Bildkomprimierung, der entwickelt wurde, um Bilder bei hoher Komprimierungsrate mit geringerer Bildqualität zu übertragen.

Multicast

Die IP-Adresse der Klasse D, die zwischen 224.0.0.0 und 239.255.255.255 zugewiesen wird. Mithilfe dieser IP-Adresse ist es möglich, dieselben Daten zu mehreren Geräten zu übertragen.

Netzwerkadresse

Der Teil, der das lokale Netzwerk (Subnetz) in einer IP-Adresse identifiziert.

Netzwerkbandbreite

Bitrate, die für Vernetzung verwendet werden kann.

NTP-Server

Netzwerk-Zeitserver, der Zeitdaten über Netzwerke überträgt und empfängt.

Passivmodus

Der Modus, durch den ein Client-FTP eine TCP-Verbindung für Datenübertragung zum FTP-Server gestattet.

POP-Server

Ein Server, der ankommende E-Mail speichert, bis sie gelesen worden ist.

Primärer DNS-Server

Einer der DNS-Server, die zuerst auf eine Anforderung durch angeschlossene Geräte oder andere DNS-Server antworten kann.

Proxy-Server

Ein Server oder eine Software, der/die anstelle eines Computers in einem lokalen Netzwerk als Vermittler zwischen einem lokalen Netzwerk und dem Internet agiert, damit eine Verbindung mit dem Internet hergestellt werden kann.

PSK

Abkürzung für Pre-Shared Key. Dies ist ein Shared Key zur Erzeugung eines Chiffrierungsschlüssels, der mit TKIP im WPA-Verschlüsselungsstandard verwendet wird. PSK bezeichnet manchmal ein Authentifizierungssystem, das einen vorher geteilten Schlüssel verwendet.

QoS

Geben Sie einen Wert in das Feld „DSCP (Differential Service Code Point)“ ein, das im IP-Header zur Steuerung der Kommunikationsservicequalität enthalten ist.

RADIUS-Client

RADIUS (Remote Authentication Dial-in User Service) ist ein Authentifizierungs- und Abrechnungsprotokoll zur Verwaltung des Netzwerkzugangs, und ein RADIUS-Client ist ein Teilnehmer, der auf das Netzwerk zugreift.

Im Internet-Verbindungsdienst ist ein Network Access Server (NAS), wie z. B. derjenige für Einwahl- und Breitbandzugang, ein RADIUS Client. In einem WLAN-System ist ein WLAN-Zugangspunkt ein RADIUS Client.

Schärfe

Grad der Steilheit des Hell-Dunkel-Übergangs an den Kanten von zwei Flächen.

Sekundärer DNS-Server

Untergeordneter DNS-Server, der benutzt wird, wenn der primäre DNS-Server nicht verfügbar ist.

Shared Secret

Eine Zeichenfolge, die für gegenseitige Authentifizierung zwischen einem RADIUS-Server und einem RADIUS-Client verwendet wird.

SMTP-Server

Ein Server zum Senden oder Weiterleiten von E-Mail-Nachrichten zwischen Servern.

SNMP

Ein Protokoll zur Überwachung und Verwaltung von Netzwerkgeräten.

SSL

Kürzel für Secure Sockets Layer. Dies ist ein von der Firma Netscape Communications entwickeltes Protokoll, das für die Übertragung verschlüsselter Daten auf dem Internet verwendet wird.

Standard-Gateway

Gerät, das zum Zugriff auf ein anderes Netzwerk verwendet werden kann.

Subnetzmaske

32-Bit-Stream zur Unterscheidung der Subnetzadresse von der IP-Adresse.

Sättigung

Der Reinheitsgrad der Farbe.

TCP

Kürzel für Transmission Control Protocol. Ein Standardprotokoll, das für den Internetanschluss verwendet wird. Verglichen mit dem Protokoll UDP bietet TCP eine zuverlässige Kommunikation, allerdings mit einer geringeren Kommunikationsgeschwindigkeit.

TKIP

Kürzel für Temporal Key Integrity Protocol. Dieses Protokoll wird bei der WPA-Verschlüsselung für ein drahtloses LAN verwendet. TKIP bietet einen hohen Sicherheitsgrad, da es die Chiffrierungsschlüssel auf der Basis von PSK während einer laufenden Kommunikation ändert.

UDP

Kürzel für User Datagram Protocol. Ein Standardprotokoll, das für den Internetanschluss verwendet wird. Verglichen mit dem Protokoll TCP kann UDP Daten schneller übertragen, aber es kann keine zuverlässige Kommunikation garantiert werden.

Unicast

Übertragung von Daten zu dem angegebenen Gerät in einem Netzwerk durch Angabe einer einzigen Adresse.

WPA

Kürzel für Wi-Fi Protected Access. Dies ist ein Verschlüsselungsstandard für drahtloses LAN. Es bietet einen höheren Sicherheitsgrad als der herkömmliche WEP-Standard (Wired Equivalent Privacy). Bei WPA wird TKIP als Verschlüsselungsmethode verwendet, während PSK und EAP für das Authentifizierungsprotokoll verwendet werden.

WPA2

Abkürzung für Wi-Fi Protected Access 2. WPA2 ist ein Standard, mit dem AES (Advanced Encryption Standard) zu WPA hinzugefügt wird.

802.1X

Ein Standard, der Benutzerauthentifizierung und dynamische Schlüsselerzeugung sowie dynamischen Verkehr auf einem LAN durchführt.

Index

Zahlen

802.1X..... 60, 71, 145

A

Ablauf..... 82
Active Directory 75
ActiveX viewer..... 22, 23
ActiveX-Steuerelement 11, 13, 19
Administrator 21, 78
Administratormenü 37
Adresse des E-Mail-
Empfängers 64, 84
AES 142
Aktuelles Datum und Uhrzeit..... 40
Alarm..... 85, 88, 93, 100
Alarm buffer 85
Alarmaufzeichnung 92
Alarmausgang..... 31, 39, 98, 102
Alarmausgang, Menü 98
Alarmbenachrichtigung..... 85, 87, 88
Alarmdauer..... 99
Alarmerkennung..... 85, 87
Alarmpuffer 39, 88, 93, 104
Alarmpuffer, Menü..... 104
Allgemein 45, 83, 87, 91
Allgemeiner Name 142
Anfangszeit..... 104
Anmelden 22
Anpassen 40
Antenne 59
Anzeigegröße 23
ARC (Adaptive Rate Control)..... 54
Audio..... 78
Audioausgabe 100
Audio-Codec 46
Audioportnummer 55
Audio-Upload..... 46
Aufnahmedauer 104
Aufnahmekapazität 104
Aufnahmekapazität des
Alarmpuffers 104
Ausgangsposition 80
Ausgangspositionseinstellung 80
Ausgewähltes
Stammverzeichnis 91, 95

Auslöser..... 39
Auslöser, Menü 101
Authentifikator 71
Authentifizierung..... 60, 63, 84, 91
Authentifizierungsserver 71
Automatische Uhreinstellung für die
Sommerzeitumstellung..... 41

B

Bandbreitensteuerung..... 54
Bediendauer..... 40
Bedienfeld 28
Begrüßungsseite 18
Benachrichtigung über dynamische
IP-Adresse 63
Benutzer 21, 38, 75, 78
Benutzer, Menü 78
Benutzer-Homepage löschen..... 44
Benutzer-Homepage,
Installationsprogramm 125
Benutzername..... 64, 78, 84, 87, 92
Bereichs-Zoom 28
Beschneiden 51
Betreff..... 64, 85
Betriebsmodus 24
Bewegungserkennung..... 39, 80, 99
Bild 47
Bilddatei 30
Bilddateiname..... 85, 88, 89, 92, 94
Bilder aufzeichnen..... 30, 90
Bilder herunterladen 95
Bilder senden 30
Bildgröße 52
Bildqualität 54
Bildspeicher..... 30, 38, 91, 102
Bildspeicher, Menü 90
Bildwechselfrequenz 24, 53
Bitrate 54

C

CA (Certificate Authority) 71, 142
Cancel, Schaltfläche 38
CA-Zertifikat 74, 76
CA-Zertifikat, Registerkarte..... 68
CF-Speicherkarte..... 44, 91, 95
CF-Speicherkarte formatieren 44
CGI-Befehle 140
Client-Zertifikat..... 73
Codec..... 104

D

Datei 100, 103
Dateianhang..... 85
Dateiname..... 85, 86, 88, 89, 92, 94
Datum und Uhrzeit 40
Datums- und Uhrzeitformat..... 40
DHCP-Server..... 56, 58
Digitales Zertifikat 143
DNS-Server 56, 58
Domänensuffix 57, 58

E

EAP 60
EAP-Methode 72, 143
EAP-TLS-Authentifizierung 143
Einblenden..... 41
Einstellung 23
Einstellung wiederherstellen 44
Einstellungsdaten speichern 44
E-Mail..... 63, 83
E-Mail (SMTP)..... 38, 83, 101
E-Mail (SMTP), Menü 83
E-Mail-Adresse 64
E-Mail-Adresse von
Administrator 64, 84, 92
E-Mail-Adresse von
Empfänger 64, 84
E-Mail-Benachrichtigung
(SMTP)..... 63
Endezeit 104
Entfernter Pfad 88, 89
Erfassen 24
Erweiterung 94
Exklusivbedienmodus..... 39

F

Farbe 45
Festlegen..... 80, 81
Firmware-Upgrade 126
Format für Datum und Uhrzeit..... 40
Formatieren 44
FTP 78
FTP-Client..... 38, 102
FTP-Client, Menü..... 87
FTP-Client-Funktion 87
FTP-Server 38, 87
FTP-Server, Menü 95
FTP-Serverfunktion..... 95
FTP-Servername 87

Funknetz..... 57

G

Geltungszeitraum
.....82, 86, 88, 90, 93, 94, 99, 101
Geplanter Job 127
Geräteeinstellung 129
Geschwindigkeit 82
Gespeicherte Audiodatei 31
Glossar 142
Grundregel 79

H

H.264..... 143
Haupt-Viewer 23
Home..... 23
Homepage 114
Hostname 57, 58
HTML-Ausgabe, Registerkarte.... 116
HTTP-Anforderung 64
HTTP-Benachrichtigung..... 64
HTTP-Methode 64
HTTP-Portnummer 57
HTTP-Server..... 64
Höchstzahl an Wartenden 40

I

Information Bar..... 11
Information Bar, Meldung 11
Initialisieren 43
Installation, Registerkarte 42
Internet Explorer 18
Internetauthentifizierungsdienst.... 75
Intervall 86, 89, 94
IP-Adresse..... 8, 56, 58
IP-Setup-Programm 8, 118
IPv4-Einstellung 56
IPv6-Einstellung 57
IR-Beleuchtung..... 51

J

JPEG 22

K

Kamera..... 38, 45
Kamera, Menü 45
Kameraliste 27, 114
Kameraposition..... 80

L

Laufende Nummer
zurücksetzen ... 85, 86, 88, 89, 93, 94
Lautstärke..... 24, 45
Layout 113
Löschen 44, 81

M

MAC-Adresse 56, 58
Maskierung 124
Meldung 64, 85
Menü „Viewer“ 113
Methode 64
Mikrofonlautstärke..... 45
Modus 89, 94, 98
Monitor 115
Monitorbild 26
Multicast 55
Multicast-Adresse 55
Multicast-Streaming..... 55
My device..... 120

N

Name 81
Netzwerk 38, 56
Netzwerk, Menü..... 56
Netzwerkadresse/Subnetz 79
Netzwerkbandbreite 54
Netzwerkverbindungstyp 59
Neustart 43
Nr..... 81

O

OK, Schaltfläche 37
Ordnerstruktur..... 94

P

Passivmodus..... 87
Passwort 64, 78, 84, 87, 92
Passwort für privaten Schlüssel..... 73
Passwort neu eingeben 78, 87
Passwortphrase..... 60
PC-Uhr 40
Periode nach Alarm..... 104
Periode vor Alarm..... 104
Periodische Aufnahme 93
Periodische Aufzeichnung 93
Periodische Benachrichtigung 89

Periodische
Benachrichtigung 86, 89
Periodische
E-Mail-Benachrichtigung 86
Plug-in free viewer..... 26
POP-Server..... 63, 84, 92
POP-Servername 63, 84, 92
Portnummer..... 64
Position..... 80
Position bei Alarm 80
Primärer DNS-Server 56, 58
Privatzonenmaskierung,
Registerkarte 49
Proxy-Portnummer..... 64
Proxy-Server 64
Proxy-Servername..... 64
PSK 60, 144
PTZ-Modus 40

Q

QoS, Registerkarte 61

R

RADIUS-Client..... 144

S

Schwenk-/Neigesteuerungsmodus
..... 40
Schwenken/Neigen..... 24, 28, 40
Security Warning..... 11, 13, 106
Sekundärer DNS-Server 57, 58
Sensoreingang 1 99
Seriennummer 39
Shared Secret..... 144
Sicherheit 38, 59, 79
Sicherheit, Menü 79
Sicherheitsfunktion 79
Sicherung der Einstelldaten 44
SMTP-Server 63, 84, 91
SMTP-Servername..... 63, 84, 91
SNC desktop viewer..... 35
SNC viewer 33
SNC-Audio-Upload, Tool 132
SNC-Privatzonenmaskierung,
Tool 124
SNC-Toolbox 118
SNC-Video-Player 138
SNMP..... 140
Softwareversion..... 39
Sommerzeit 41

Speicher..... 90, 91, 95
 Spezial-Tags 64
 Sprachwarnung..... 39, 100, 103
 Sprachwarnung, Menü 100
 Sprachwarnungsdatei löschen 44
 SSID 59
 SSL..... 65, 144
 Standard-Gateway 56, 58
 Steuerungsberechtigung 39
 Streaming 55
 Subnetzmaske..... 56, 58
 Suffix 85, 86, 88, 89, 93, 94
 Supplikant 71
 System 38, 39
 System, Menü..... 39
 Systemdienstprogramm..... 33
 Systemprotokoll 45

T

Tag/Nacht 31, 103
 Tag-/Nachtmodus 50
 TCP 32
 Test 100
 Text..... 115
 Timer 102
 Titelleiste 39
 Titelleistenname 39
 TKIP 145
 Tool..... 23
 Tour 82
 Typ..... 59
 Täglich gleichen Zeitplan
 verwenden 103

U

UDP..... 55
 Umschaltung 102
 Unicast-Streaming..... 55
 URL..... 64

Ü

Überschreiben 91
 Übertragungsportnummer 55

V

Verweildauer 82
 Video-Codec..... 51
 Videoportnummer 55
 Viewer-Authentifizierung 78

Viewer-Modus 21, 78
 Vorwahl 81
 Vorwahl abrufen 81
 Vorwahlposition..... 25, 29
 Vorwahlposition, Menü 80
 Vorwahlpositionen gruppieren 81
 Vorwahlpositionsname 81
 Vorwahl-Tour..... 82

W

Wahl der
 Sprachwarnungsnummer..... 137
 Warnung zur Kapazität 91
 Wartezeit bis Neustart nach
 Stopp 82
 WEP 60
 WEP-Schlüssel 60
 Werkseinstellungen 43
 Werksvorgaben 43
 Wiederholung 100
 Windows Vista..... 12
 Windows XP Service Pack 2 10
 Windows-Firewall 11
 WLAN-Karten..... 58
 WPA 60, 145
 WPA2 60, 145

Z

Zeitdifferenz 41
 Zeitplan..... 39, 103
 Zeitplan, Menü 103
 Zeitzone 41
 Zertifikatanforderung 73
 Zoom 24, 28, 40
 Zugriffsprotokoll 45
 Zurücksetzen 80