

SNCA-HRX550EXT/R

Der SNCA-HRX550EXT/R 7"-Dome bietet vandallismussicheren Schutz für Kameraanwendungen unter erschwerten Bedingungen. Dieses unauffällige Dome-Gehäuse wurde für die folgenden Kameras von Sony entworfen: SNC-RX550, SNC-RZ25N, SNC-RS44/46 und SNC-RH124. Das Gehäuse bietet Vielseitigkeit, einfache Installation und herausragenden Kameraschutz in kompakter Größe.



Leistungsmerkmale und Vorteile

- Einfache Kamerainstallation in einem IP66-zertifiziertem Dome
- Bietet Schutz auf dem IK-10-Niveau für die SNC-RZ25N- und SNC-RX550-Serie.
- Außen-Dome mit UV-Schutz
- Entspricht der IK10-Norm mit Aufsatz aus Guss-Aluminium und Einbauring
- Optisch klarer, 3 mm (1/8") dicker Dome aus asphärischem Polycarbonat
- Thermostatgeregelte 24VAC-Heizung
- 24-Stunden Lüfterbetrieb für effektive Beheizung und Kondenswasserschutz
- Separate Stromversorgung für H&B und Kamera
- Hängebefestigung, 1 1/2" NPT-Schnellkupplung

Abmessungen

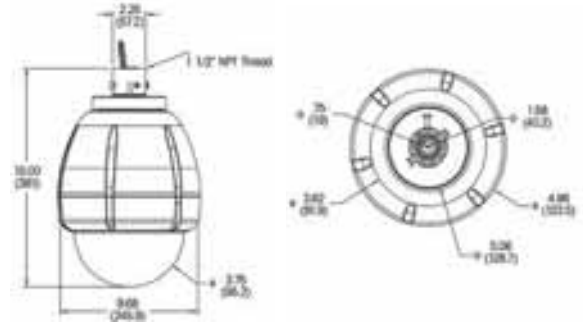

Modell	Beschreibung	Schutzart	Betriebstemperatur	Betriebsspannung	Geeignete Kameramodelle	Optionales Zubehör	Farbe
SNCA-HRX550EXT/R	Bei erschwerten Überwachungsanwendungen „Außengehäuse für Dome-Kamera	IP66	-29 bis +50°C -44 bis +50°C mit optionalem Heizungs-/Gebüseset (SNCA-HEATER)	24V AC	SNC-RX550P SNC-RX530P SNC-RX570P SNC-RH124 SNC-Z25N SNC-RS44/46	SNCA-CLEAR/2 (inklusive) SNCA-TINTED/2 SNCA-HEATER	DuPont Sky White PFW-510-S9

SNCA-HRX550EXT/W

Der SNCA-HRX550EXT/W 7"-Dome bietet Vielseitigkeit, einfache Installation und Kameraschutz in kompakter Größe. Dieses unauffällige Dome-Gehäuse wurde speziell für drahtlose Anwendungen mit den SNC-RX550- und SNC-RZ25-Kameras von Sony entworfen. Der SNCA-HRX550EXT/W enthält ein vorinstalliertes Kabel für die Drahtlosantenne, das mit der SNCA-CFW1 Wireless-Karte & der SNCA-AN1 Antenne eingesetzt werden kann.



Leistungsmerkmale und Vorteile

- Einfache Kamerainstallation in einem IP66-zertifiziertem Dome.
- Für drahtlose Außenanwendungen der SNC-RX550- und SNC-RZ25-Kameras gedacht
- Aus langlebigem Spezialplastik konstruiert, 94VO, mit UV-geschütztem, unterem Dome
- Hängebefestigung aus Guss-Aluminium ist serienmäßig enthalten
- Optisch klarer, 1/8" (3mm) dicker Dome aus asphärischem Polycarbonat
- 24-Stunden Lüfterbetrieb für effektive Beheizung und Kondenswasserschutz
- Thermostatgeregelte 24VAC-Heizung
- Separate Stromversorgung für H&B und Kamera
- Kabel für Drahtlosantenne beim Gehäuse enthalten

Abmessungen

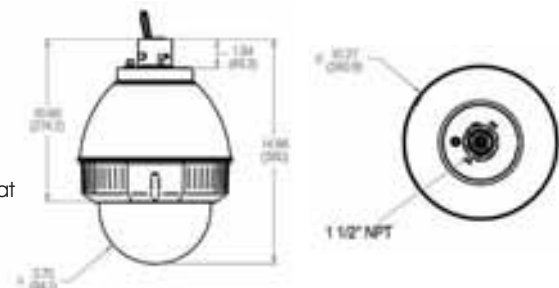

Modell	Beschreibung	Schutzart	Betriebstemperatur	Betriebsspannung	Geeignete Kameramodelle	Optionales Zubehör	Farbe
SNCA-HRX550EXT/W	Externes Dome-Gehäuse (drahtlos)	IP66	-29 bis +50°C -44 bis +50°C mit optionalem Heizungs-/Gebüseset (SNCA-HEATER)	24V AC	SNC-RX550P SNC-RX530P SNC-RX570P SNC-RZ25	SNCA-CLEAR/2 (inklusive) SNCA-TINTED/2 SNCA-HEATER	DuPont Sky White PFW-510-S9