

# SNCA-WMMD3

Das SNCA-WMMD3 ist ein Guss-Aluminium-Fix-Dome-Halterungsset, das direkt an den SNC-DM160- und SNC-DS60-Kameras angebracht werden kann, um sie hängend oder an der Wand zu befestigen. Aluminium-Wandarm inbegriffen. Die Wandhalterung kann mit dem SNCA-CA2 für Eckmontage und dem SNCA-PM3 für Mastmontage kombiniert werden. Das Set enthält Teflon-Band, Dichtungen und Dichtungsstülle, um die Kamera bei Außeninstallationen zu schützen.



### Leistungsmerkmale und Vorteile

- Wand- oder Hängebefestigung für die SNC-DM160 & SNC-DS60
- Aluminiumkonstruktion
- Wandarm
- Ideal für Innen- und Außenbetrieb

### Abmessungen

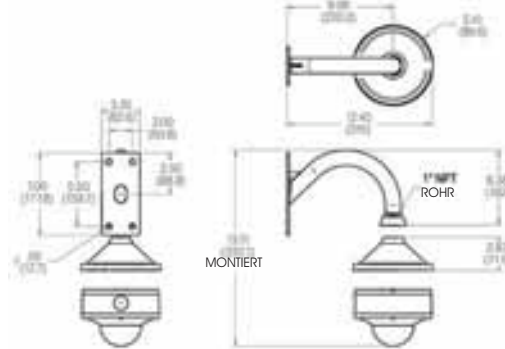

Modell	Beschreibung	Geeignete/kompatible Gehäusemodelle	Optionales Zubehör	Abmessungen	Farbe
SNCA-WMMD3	Fix-Dome-Befestigungsset, kann für den Innen und Außenbereich angewendet werden. Halterung und Dichtungen inklusive	SNC-DM160 SNC-DS60	DuPont Sky White PFW-510-S9		DuPont Sky White PFW-510-S9

# SNCA-WMMD4

Das SNCA-WMMD4 ist ein Fix-Dome Halterungsset, mit dem die Kamera direkt an der Wand angebracht werden kann.



Modell	Beschreibung	Geeignete/kompatible Gehäusemodelle	Optionales Zubehör	Abmessungen	Farbe
SNCA-WMMD4	Wandhalterung	SNC-DH140/DH240 SNC-DH120/DH220 SNC-DS10/DM110 SNC-DF50 SNC-RH124 SNC-RS44/RS46			